

IDK-01

Control Dock for iPod
Dock de contrôle pour iPod
iPod Control Dock
Dock di controllo per iPod
Control Dock voor iPod
Base dock de control para iPod



iPod is a trademark of Apple Computer, Inc., registered in the U.S. and other countries.

iPod est une marque d'Apple Computer, Inc., déposée aux États-Unis et dans d'autres pays.

iPod ist ein in den USA und anderen Ländern eingetragenes Warenzeichen der Apple Computer, Inc.

iPod è un marchio di fabbrica di Apple Computer, Inc., registrato negli Stati Uniti ed in altri Paesi.

iPod is een geregistreerd handelsmerk van Apple Computer, Inc. in de V.S. en andere landen.

iPod es una marca registrada de Apple Computer, Inc., registrada en los EE.UU. y en otros países.

Operating Instructions
Mode d'emploi
Bedienungsanleitung
Istruzioni per l'uso
Gebruiksaanwijzing
Manual de instrucciones

IMPORTANT



The lightning flash with arrowhead symbol, within an equilateral triangle, is intended to alert the user to the presence of uninsulated "dangerous voltage" within the product's enclosure that may be of sufficient magnitude to constitute a risk of electric shock to persons.

CAUTION

**RISK OF ELECTRIC SHOCK
DO NOT OPEN**

CAUTION:
TO PREVENT THE RISK OF ELECTRIC SHOCK, DO NOT REMOVE COVER (OR BACK). NO USER-SERVICEABLE PARTS INSIDE. REFER SERVICING TO QUALIFIED SERVICE PERSONNEL.



The exclamation point within an equilateral triangle is intended to alert the user to the presence of important operating and maintenance (servicing) instructions in the literature accompanying the appliance.

D3-4-2-1-1_En-A

WARNING

This equipment is not waterproof. To prevent a fire or shock hazard, do not place any container filled with liquid near this equipment (such as a vase or flower pot) or expose it to dripping, splashing, rain or moisture.

D3-4-2-1-3_A_En

WARNING

To prevent a fire hazard, do not place any naked flame sources (such as a lighted candle) on the equipment.

D3-4-2-1-7a_A_En

This product complies with the EMC Directives (89/336/EEC, amended by 92/31/EEC and 93/68/EEC).

D3-4-2-1-9b_En



If you want to dispose this product, do not mix it with general household waste. There is a separate collection system for used electronic products in accordance with legislation that requires proper treatment, recovery and recycling.

Private households in the 25 member states of the EU, in Switzerland and Norway may return their used electronic products free of charge to designated collection facilities or to a retailer (if you purchase a similar new one).

For countries not mentioned above, please contact your local authorities for the correct method of disposal.

By doing so you will ensure that your disposed product undergoes the necessary treatment, recovery and recycling and thus prevent potential negative effects on the environment and human health.

K058_En

AC adapter caution

- Make sure to grasp the body of the AC adapter when removing it from the power outlet. If you pull the power cord, it may become damaged which could lead to fire and/or electrocution.
- Do not attempt to plug in or remove the AC adapter with wet hands. This may result in electrocution.
- Insert the prongs of the AC adapter all the way into the power outlet. If the connection is incomplete, heat may be generated which could lead to fire. Furthermore, contact with the connected prongs of the adapter may result in electrocution.
- Do not insert the AC adapter into a power outlet where the connection remains loose despite inserting the prongs all the way into the outlet. Heat may be generated which could lead to fire. Consult with the retailer or an electrician regarding replacement of the power outlet.

Thank you for buying this Pioneer product.

Please read through these operating instructions so that you will know how to operate your model properly. After you have finished reading the instructions, put them in a safe place for future reference.

Contents

01 Before you start

Checking what's in the box	4
Inserting the battery	4
Range of the remote control unit	5
Regarding interference with this unit	5
Attaching the iPod type adapter	6
Fitting the AC adapter plug	6

02 Controls and displays

Top and front panel	7
Rear panel	7

03 Connecting up

Connecting the system to your AV receiver or TV	8
-----------------------------------------------------------	---

04 Getting started

iPod playback features	9
Using the on-screen display	10

05 Additional information

Troubleshooting	11
Specifications	11
Cleaning the unit	11

Discover the benefits of registering your product online at www.pioneer.co.uk
(www.pioneer-eur.com)

Chapter 1

Before you start

Checking what's in the box

Please check that you've received the following supplied accessories:

- Remote control
- Lithium battery (CR2025)
- iPod type adapter x6
- AC adapter
- Plug adapters (for AC adapter) x2
- Audio cable (2 m) red/white
- Video cable (2 m) yellow
- SR cable (2 m)
- These operating instructions
- Warranty card

Inserting the battery

Reseat the lithium battery (CR2025) in the remote control as shown right. When you notice a decrease in the operating range, replace the battery in the same manner.

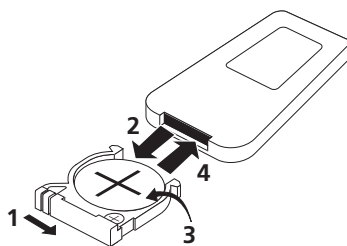

1 Push the release tab to the right to open the battery casing.

2 Pull out the battery casing.

3 Remove the battery from the casing.

If you're doing this for the first time, remove the protective seal from the battery supplied with the system before re-inserting it.

4 Place a new battery in the casing.

Make sure the ⊕ side of the battery is facing up when you place it in the space provided.



Caution

When using lithium batteries, please observe the following:

- Dispose of used battery cells immediately after replacement. Keep away from children.
- If swallowed, please contact a doctor immediately.

- Lithium batteries may present a fire or chemical burn hazard if misused. Do not disassemble, heat above 100 °C or incinerate.
- Remove the battery if the unit isn't going to be used for a month or more.
- When disposing of used batteries, please comply with governmental regulations or environmental public instruction's rules that apply in your country/area.
- There is danger of explosion if the battery is incorrectly replaced. Make sure to replace only with the same type recommended by the manufacturer.
- Do not use or store batteries in direct sunlight or other excessively hot place, such as inside a car or near a heater. This can cause batteries to leak, overheat, explode or catch fire. It can also reduce the life or performance of batteries.

Range of the remote control unit

The remote control has a range of about 7 meters. It may not work properly if:

- There are obstacles between the remote control and this unit's remote sensor.
- Direct sunlight or fluorescent light is shining onto the remote sensor.
- This system is located near a device that is emitting infrared rays.
- This unit is operated simultaneously with another infrared remote control unit.

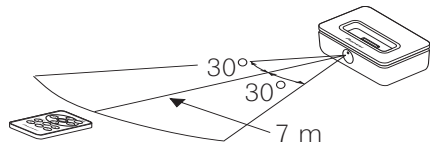

Regarding interference with this unit

There may be cases where using a cellular phone near this unit will result in noise or interference. If you experience this problem, distance your cellular phone and this unit.

Attaching the iPod adapter

For your iPod to sit properly in the dock connector port, you will have to match the iPod type adapter with your model of iPod. Each iPod type adapter has a model marking as shown below.

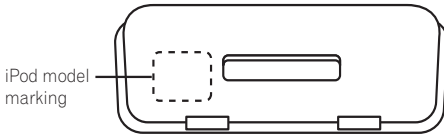

Model mark Corresponding iPod type

iPod 20GB Fourth generation 20 GB iPod

iPod 40GB Fourth generation 40 GB iPod

mini iPod mini

**Color 20GB
30GB** 20 GB / 30 GB iPod <color display>

**Color 40GB
60GB** 40 GB / 60 GB iPod <color display>

nano iPod nano

After selecting the iPod type adapter that corresponds with your iPod unit, insert it into the iPod type adapter pocket as shown.

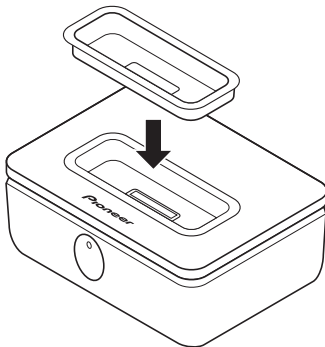

- It is also possible to connect an iPod type adapter from an original iPod dock.

- When using fifth generation iPod models with this system, please use the iPod type adapter supplied with your iPod unit.
- When using a third generation iPod model with this system, please use an 'Apple iPod Universal Dock adapter 3-pack for iPod with Dock Connector' available for purchase from Apple Computer Inc.

Fitting the AC adapter plug

U.K. model only

Make sure the AC adapter is fitted with the appropriate plug for your region. Switch the removable AC adapter plug as shown below.

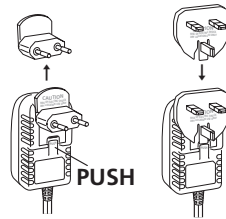

Chapter 2

Controls and displays

Top and front panel

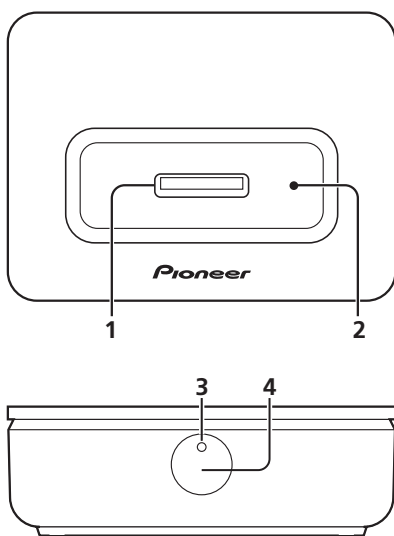

1 iPod connector port

Insert your iPod dock connector port to connect and recharge your iPod unit.

2 iPod type adapter pocket

Holds the iPod type adapter that matches your iPod unit.

3 Power indicator

Lights when your iPod is connected to the dock connector port.

4 Remote sensor

See *Range of the remote control unit* on page 5 for more on this.

Rear panel

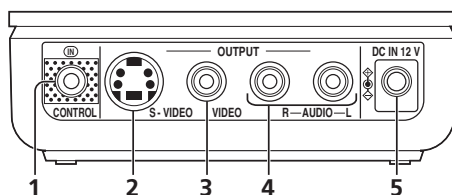

1 CONTROL IN terminal

Connect this to a Pioneer AV receiver (or similar component) **CONTROL OUT** terminal using the supplied SR cable. This allows you to use the receiver's remote to control this unit. Check your Pioneer receiver's operating instructions for more on this.¹

2 S-VIDEO output terminal

Use to connect an S-video cable to your TV/AV receiver to view the on-screen display or for higher quality iPod video playback (no video is output to the **VIDEO** terminal if you make this connection).

3 VIDEO output terminal

Connect a standard (composite) video cable to your TV/AV receiver to view the on-screen display or for iPod video playback.

4 AUDIO output terminal

Use to connect a stereo RCA/phono terminal cable to your AV receiver /power amplifier for two-channel audio.

5 AC adapter DC IN 12 V terminal

Use to connect the AC adapter to an AC power outlet.

Note

¹ If you have connected an SR cable to this terminal, you must point the remote control supplied with this unit at the remote sensor of the connected receiver or amplifier.

Chapter 3

Connecting up

Connecting the system to your AV receiver or TV

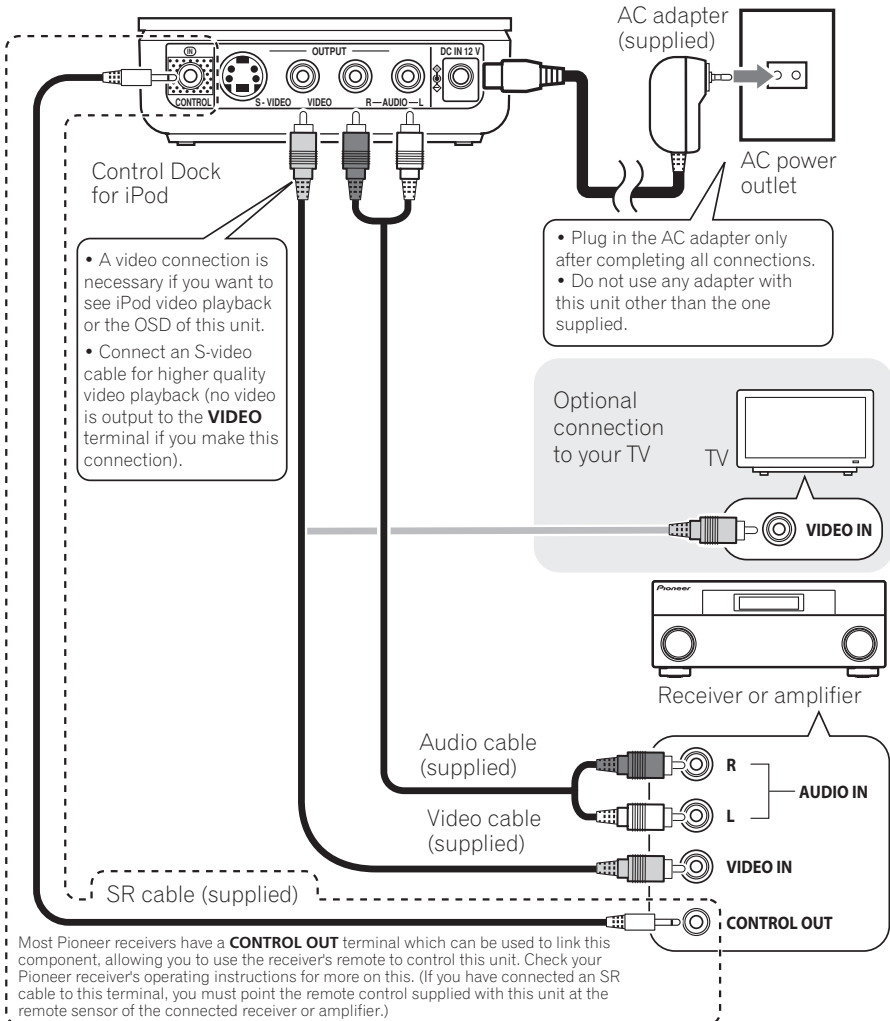

Chapter 4

Getting started

iPod playback features

Once you have connected everything, you're ready to start watching videos and listening to music. Follow the steps below for an introduction to your iPod dock.

1 Place your iPod into the dock connector port.

Make sure you have fitted the connector port with the iPod type connector that matches your iPod model (see *Attaching the iPod type adapter* on page 6 to do this).

2 Select the proper input on your AV receiver (or power amplifier).

To use the on-screen display or to watch video, you must also switch on your TV or monitor.

3 Start playback.





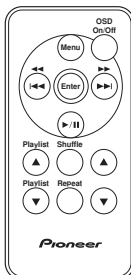





Check the table in *Basic remote controls* below for an explanation of the playback features available with this system.¹

- Since the volume of the iPod cannot be controlled using this unit, please adjust the volume using the AV receiver or power amplifier to which you have connected.



Basic remote controls

The following table shows the basic playback controls for your iPod:

Button	What it does
	Switches on/off this unit's on-screen display (this appears on the video component to which you're connected).
	Returns to the previous menu.
	Selects menu items/levels.
	Starts/pauses playback.
	Press and hold during playback to start scanning.
	Press to skip to the previous/next song.
	Starts playback of the previous/next playlist.
	Press repeatedly to switch between shuffle play options.
	Press repeatedly to switch between repeat play options.
	Use these buttons to move the cursor (on-screen).

Note

¹ You can also use your iPod main unit controls for playback. Please refer to the manual supplied with the iPod for more on this.



Important

- This system is compatible with an iPod mini, iPod Photo, iPod nano and iPod Video portable device (third generation and above), however, compatibility may vary depending on the software version of your iPod. The following software versions have been tested:

Model	Software version
iPod Video	1.0 or higher
iPod nano	1.0 or higher
iPod Photo	1.2 or higher
iPod mini	1.4 or higher
Fourth Generation iPod	3.02 or higher
Third Generation iPod	2.3 or higher

- Depending on your model of iPod, some features may not be available.
- Video output with this system is compatible with the PAL TV format.
- Pioneer is not responsible for any data loss occurring when using your iPod together with this unit.

Using the on-screen display

For ease of use, this system makes use of a graphical on-screen display (OSD).

All the screens are navigated in basically the same way, using the cursor buttons (▲, ▼) to change the highlighted item and pressing

ENTER to select it. See *Basic remote controls* above for the other controls available.

- Make sure the iPod dock is connected to a video component, then press 'OSD On/Off'.

The OSD will appear on screen.¹ If you want to play video content from your iPod, or use any of the iPod main unit playback controls, you must press **OSD On/Off** again to switch the OSD off before using your iPod.

Main menu screen

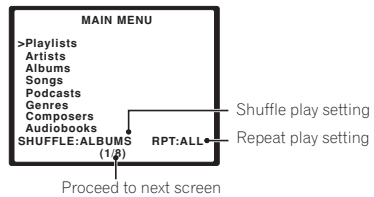

Playlist menu²



Playback screen

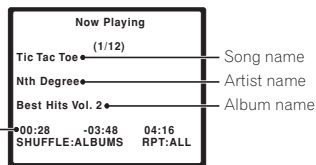

Elapsed playback time / remaining playback time / total time

Note

¹ A screen saver appears after 3 minutes of inactivity. Press any button to return to the OSD menu.

- Playback stops when **OSD On/Off** is pressed.

² Note that non-roman characters in playlists will be displayed as *.

Chapter 5 Additional information

Troubleshooting

Incorrect operations are often mistaken for trouble and malfunctions. If you think that there is something wrong with this component, check the points below. Sometimes the trouble may lie in another component. Investigate the other components and electrical appliances being used. If the trouble cannot be rectified even after exercising the checks listed below, ask your nearest Pioneer authorized service center or your dealer to carry out repair work.

Problem	Remedy
No sound/no picture.	<ul style="list-style-type: none"> • Make sure your iPod is working properly. • Make sure the iPod is seated correctly in the iPod connector dock. • Make sure you have properly connected the AV outputs from the dock to your external components. Also check that the correct input is selected on your receiver and/or monitor. • If you have connected the S-video output, nothing is output from the standard (composite) video output.
Operation doesn't seem possible after connecting the SR cable from this unit to an external component.	<ul style="list-style-type: none"> • For operation, you must point the remote control supplied with this unit at the remote sensor of the connected receiver or amplifier. • Make sure you are using the SR cable supplied with this system.

Specifications

• Power section and miscellaneous

Power requirements (using the supplied adapter) DC12V
 Dimensions ... 99 mm (W) x 33 mm (H) x 74 mm (D)
 Weight 200 g

• Accessories

Remote control 1
 Lithium battery (CR2025) 1
 iPod type adapter 6
 AC adapter 1
 Plug adapters (for AC adapter) 2
 Audio cable (2 m) red/white 1
 Video cable (2 m) yellow 1
 SR cable (2 m) 1
 These operating instructions 1
 Warranty card 1



Note

- Specifications and design subject to possible modification without notice, due to improvements.

Cleaning the unit

- Use a polishing cloth or dry cloth to wipe off dust and dirt.
- When the surface is dirty, wipe with a soft cloth dipped in some neutral cleanser diluted five or six times with water, and wrung out well, and then wipe again with a dry cloth. Do not use furniture wax or cleansers.
- Never use thinners, benzene, insecticide sprays or other chemicals on or near this unit, since these will corrode the surface.

Published by Pioneer Corporation
 Copyright ©2006 Pioneer Corporation
 All rights reserved

IMPORTANT



Ce symbole de l'éclair, placé dans un triangle équilatéral, a pour but d'attirer l'attention de l'utilisateur sur la présence, à l'intérieur du coffret de l'appareil, de "tensions dangereuses" non isolées d'une grandeur suffisante pour représenter un risque d'électrocution pour les êtres humains.

ATTENTION

**DANGER D'ÉLECTROCUTION
NE PAS OUVRIR**

ATTENTION:
POUR ÉVITER TOUT RISQUE D'ÉLECTROCUTION, NE PAS ENLEVER LE COUVERCLE (NI LE PANNEAU ARRIÈRE). AUCUNE PIÈCE RÉPARABLE PAR L'UTILISATEUR NE SE TROUVE À L'INTÉRIEUR. CONFIER TOUT ENTRETIEN À UN PERSONNEL QUALIFIÉ UNIQUEMENT.



Ce point d'exclamation, placé dans un triangle équilatéral, a pour but d'attirer l'attention de l'utilisateur sur la présence, dans les documents qui accompagnent l'appareil, d'explications importantes du point de vue de l'exploitation ou de l'entretien.

D3-4-2-1-1_Fr

AVERTISSEMENT

Cet appareil n'est pas étanche. Pour éviter les risques d'incendie et de décharge électrique, ne placez près de lui un récipient rempli d'eau, tel qu'un vase ou un pot de fleurs, et ne l'exposez pas à des gouttes d'eau, des éclaboussures, de la pluie ou de l'humidité.

D3-4-2-1-3_A_Fr

AVERTISSEMENT

Pour éviter les risques d'incendie, ne placez aucune flamme nue (telle qu'une bougie allumée) sur l'appareil.

D3-4-2-1-7a_A_Fr

Ce produit est conforme aux directives relatives à la compatibilité électromagnétique (89/336/CEE, amendements 92/31/CEE et 93/68/CEE). **D3-4-2-1-9b_Fr**



Si vous souhaitez vous débarrasser de cet appareil, ne le mettez pas à la poubelle avec vos ordures ménagères. Il existe un système de collecte séparé pour les appareils électroniques usagés, qui doivent être récupérés, traités et recyclés conformément à la législation.

Les habitants des 25 états membres de l'UE, de Suisse et de Norvège peuvent retourner gratuitement leurs appareils électroniques usagés aux centres de collecte agréés ou à un détaillant (si vous rachetez un appareil similaire neuf).

Dans les pays qui ne sont pas mentionnés ci-dessus, veuillez contacter les autorités locales pour savoir comment vous pouvez vous débarrasser de vos appareils.

Vous garantirez ainsi que les appareils dont vous vous débarrassez sont correctement récupérés, traités et recyclés et préviendrez de cette façon les impacts néfastes possibles sur l'environnement et la santé humaine.

K058_Fr

Précaution pour l'adaptateur secteur

- Veillez à saisir le boîtier de l'adaptateur secteur lorsque vous le retirez de la prise murale. Si vous tirez sur le cordon d'alimentation, il risquerait de s'abîmer et pourrait provoquer un incendie et/ou une électrocution.
- N'essayez pas de brancher ou de retirer l'adaptateur secteur avec les mains mouillées. Cela pourrait provoquer une électrocution.
- Insérez les pointes de l'adaptateur secteur à fond dans la prise murale. Si la connexion est incomplète, de la chaleur risque de se générer et pourrait provoquer un incendie. De plus, le contact avec les pointes connectées de l'adaptateur pourrait provoquer une électrocution.
- N'insérez pas l'adaptateur secteur dans la prise murale où la connexion reste lâche bien que les pointes soient enfoncées dans la prise. De la chaleur risque de se générer et pourrait provoquer un incendie. Consultez le détaillant ou un électricien pour remplacer la prise murale.

Nous vous remercions de votre achat d'un produit Pioneer.

Veuillez lire ce mode d'emploi pour savoir comment utiliser correctement votre modèle. Après sa lecture, placez ce mode d'emploi dans un endroit accessible pour pouvoir le consulter.

Table des matières

01 Avant de commencer

Vérifier le contenu de la boîte	4
Introduction de la pile	4
Portée de la télécommande	5
Au sujet des interférences possibles avec cet appareil	5
Fixation de l'adaptateur de type d'iPod	6
Installation de la prise d'adaptateur secteur ..	6

02 Contrôles et affichages

Vue supérieure et avant	7
Vue arrière	7

03 Connexion

Connexion du système avec votre récepteur AV ou téléviseur	8
------------------------------------------------------------------	---

04 Pour commencer

Fonctions de lecture iPod	9
Utilisation de l'affichage sur écran	10

05 Informations supplémentaires

Dépannage	11
Caractéristiques techniques	11
Nettoyage de l'appareil	11

Découvrez les nombreux avantages offerts en enregistrant votre produit en ligne maintenant sur www.pioneer.fr (ou www.pioneer-eur.com).

Chapitre 1

Avant de commencer

Vérifier le contenu de la boîte

Veuillez vérifier que vous avez reçu les accessoires suivants :

- Télécommande
- Pile au lithium (CR2025)
- Adaptateur de type d'iPod x6
- Adaptateur secteur
- Adaptateurs de prise (pour adaptateur secteur) x2
- Câble audio (2 m) rouge/blanc
- Câble vidéo (2 m) jaune
- Câble SR (2 m)
- Ce mode d'emploi
- Carte de garantie

Introduction de la pile

Placez la pile au lithium (CR2025) dans la télécommande comme illustré à droite. Si vous remarquez une réduction de la distance de fonctionnement de la télécommande, remplacez la pile de la même façon.

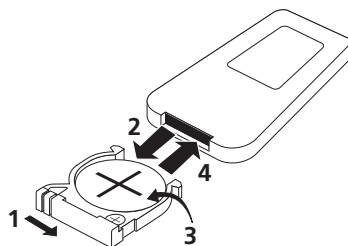

1 Appuyez sur la languette vers la droite pour ouvrir le compartiment à pile.

2 Retirez le compartiment à pile.

3 Otez la pile du compartiment.

Si vous effectuez cette action pour la première fois, retirez l'étiquette protectrice de la pile fournie avec le système avant son introduction.

4 Placez une nouvelle pile dans le compartiment.

Vérifiez que le côté ⊕ de la pile est dirigé vers le haut lors de son introduction.

Attention

Lors de l'utilisation de piles au lithium, suivez les consignes suivantes :

- Il faut mettre les piles usagées au rebut dès leur remplacement. Il faut les tenir hors de portée des enfants.
- Si elles sont avalées, il faut immédiatement consulter un médecin.

- Les piles au lithium peuvent présenter un risque d'incendie ou de brûlure chimique en cas d'utilisation incorrecte. Evitez de les démonter, de les chauffer au-dessus de 100 °C ou de les brûler.
- Retirez la pile si vous n'allez pas utiliser l'appareil pendant au moins un mois.
- Lors de la mise au rebut de piles usées, veuillez vous conformer aux normes gouvernementales ou environnementales en vigueur dans votre pays ou région.
- Il y a danger d'explosion si la pile n'est pas remplacée correctement. Remplacez la pile par une pile de type identique recommandée par le fabricant.
- Ni utilisez ni conservez les piles sous la lumière directe du soleil ou dans un endroit excessivement chaud, comme l'intérieur d'une voiture ou à proximité d'un appareil de chauffage. Les piles risqueraient de fuir, de surchauffer, d'exploser ou de s'enflammer. Leur durée de vie ou leur performance pourrait également être réduite.

Portée de la télécommande

La portée de la télécommande est d'environ 7 mètres. Elle peut ne pas fonctionner correctement si :

- Il y a des obstacles entre la télécommande et le capteur de cet appareil.
- La lumière du soleil ou une lumière fluorescente rayonne sur le capteur.
- Ce système est placé près d'un dispositif émettant des rayons infrarouges.
- Cette unité est utilisée en même temps qu'une autre télécommande à infrarouge.

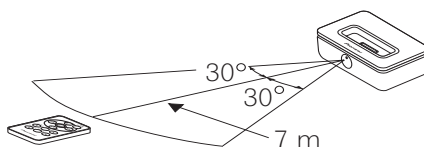

Au sujet des interférences possibles avec cet appareil

Il peut arriver que l'utilisation d'un téléphone portable près de cet appareil provoque des bruits ou interférences. Si c'est le cas, mettez de la distance entre votre téléphone portable et cet appareil.

Fixation de l'adaptateur de type d'iPod

Pour que votre iPod soit placé correctement dans le port connecteur du dock, vous devez sélectionner l'adaptateur correspondant à votre iPod. Chaque adaptateur de type d'iPod a une indication de modèle comme ci-dessous.

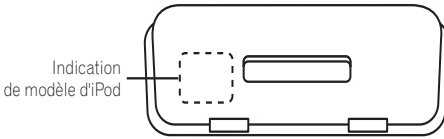

Indication de modèle	Type d'iPod correspondant
iPod 20 Go	iPod 20 Go quatrième génération
iPod 40 Go	iPod 40 Go quatrième génération
mini	iPod mini
Couleur 20 Go 30 Go	iPod 20 Go / 30 Go
Go 30 Go	<affichage couleur>
Couleur 40 Go 60 Go	iPod 40 Go / 60 Go
Go 60 Go	<affichage couleur>
nano	iPod nano

Après la sélection de l'adaptateur de type d'iPod correspondant à votre iPod, introduisez-le dans l'emplacement prévu à cet effet comme illustré.

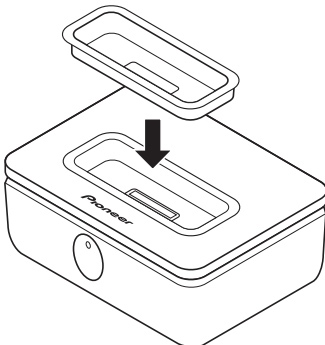

- Il est aussi possible de connecter un adaptateur de type d'iPod d'un dock pour iPod original.
- Lors de l'utilisation de modèles d'iPod de la cinquième génération avec ce système, veuillez utiliser l'adaptateur fourni avec votre iPod.
- Lors de l'utilisation d'un iPod de la troisième génération avec ce système, veuillez utiliser un 'Apple iPod Universal Dock Adapter - Jeu de 3 adaptateurs pour iPod avec Dock connector', disponible chez Apple Computer Inc.

Installation de la prise d'adaptateur secteur

Uniquement pour le modèle britannique

Assurez-vous que l'adaptateur secteur est installé dans la prise appropriée à votre région. Permutez la prise d'adaptateur secteur amovible comme indiqué ci-dessous.

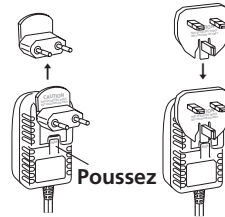

Chapitre 2

Contrôles et affichages

Vue supérieure et avant

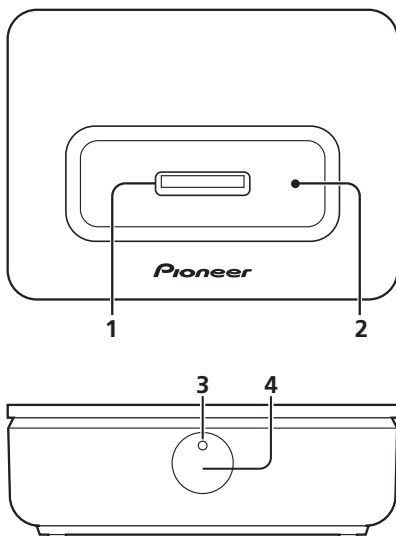

1 Port connecteur d'iPod

Introduisez le port connecteur de votre iPod pour brancher et recharger votre iPod.

2 Emplacement pour adaptateur de type d'iPod

Pour placer l'adaptateur de type d'iPod correspondant à votre iPod.

3 Témoin d'alimentation

S'allume quand votre iPod est branché sur le port connecteur du dock.

4 Capteur de télécommande

Voir *Portée de la télécommande* sur la page 5 pour plus d'information à ce sujet.

Vue arrière

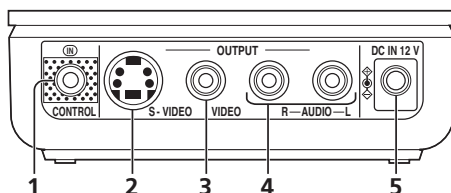

1 Borne CONTROL IN

Connectez cette borne à la borne **CONTROL OUT** d'un récepteur AV Pioneer (ou d'un composant équivalent), à l'aide du câble SR fourni. Ceci vous permet d'utiliser la télécommande du récepteur pour contrôler cet appareil. Consultez le mode d'emploi de votre récepteur Pioneer pour plus de détails.¹

2 Borne de sortie S-VIDEO

Utilisez cette borne pour connecter un câble S-Vidéo à votre récepteur TV/AV pour visualiser l'affichage sur écran ou pour une meilleure qualité de lecture vidéo iPod (avec cette connexion, aucun signal vidéo n'est émis à la borne **VIDEO**).

3 Borne de sortie VIDEO

Connectez un câble vidéo (composite) standard à votre récepteur TV/AV pour visualiser l'affichage sur écran ou pour la lecture vidéo iPod.

4 Borne de sortie AUDIO

Pour la connexion d'un câble pour borne stéréo RCA/phono à votre récepteur AV/amplificateur afin d'obtenir un son à deux canaux.

5 Borne DC IN 12 V pour adaptateur secteur

Utilisez cette borne pour raccorder l'adaptateur secteur à une prise d'alimentation secteur.

Remarque

¹ Si vous avez connecté un câble SR à cette borne, vous devez diriger la télécommande fournie avec cet appareil vers le capteur de télécommande du récepteur ou de l'amplificateur connecté.

Chapitre 3

Connexion

Connexion du système avec votre récepteur AV ou téléviseur

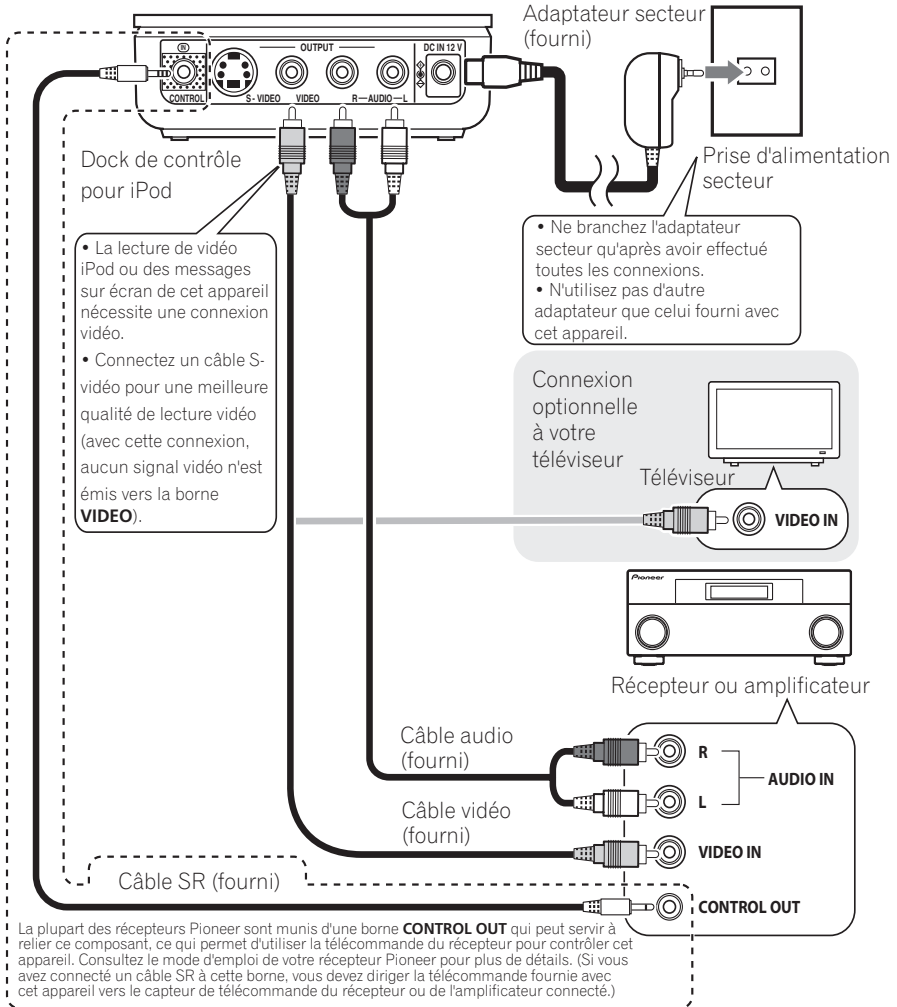

Chapitre 4

Pour commencer

Fonctions de lecture iPod

Une fois que toutes les connexions sont effectuées, vous pouvez regarder des vidéos et écouter de la musique. Suivez les étapes suivantes pour une introduction à votre dock pour iPod.

1 Placez votre iPod dans le port connecteur du dock.

Vérifiez que vous utilisez le port connecteur avec le connecteur de type d'iPod correspondant à votre iPod (pour ceci, voir *Fixation de l'adaptateur de type d'iPod* sur la page 6).

2 Sélectionnez l'entrée qui convient sur votre récepteur AV (ou amplificateur).

Pour utiliser l'affichage sur écran ou pour regarder des vidéos, vous devez aussi mettre votre téléviseur ou moniteur sous tension.

3 Lancez la lecture.

Consultez le tableau dans *Contrôles de base de la télécommande* ci-dessous pour une explication des fonctions de lecture disponibles avec ce système.¹

- Comme il n'est pas possible de contrôler le volume à l'aide de cet appareil, veuillez le régler à l'aide du récepteur AV ou de l'amplificateur auquel vous l'avez connecté.

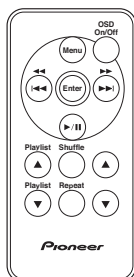

Contrôles de base de la télécommande

Le tableau suivant montre les contrôles de lecture de base pour votre iPod :

Bouton	Ce qu'il fait
	Pour activer et désactiver l'affichage sur écran de cette unité (ceci apparaît sur le composant vidéo connecté).
	Pour revenir au menu précédent.
	Pour sélectionner les élément/niveaux de menu.
	Pour lancer/arrêter momentanément la lecture.
	Appuyez et maintenez pendant la lecture pour lancer le balayage. Appuyez pour passer à la chanson précédente/suivante.
	Lance la lecture de la liste de lecture précédente/suivante.
	Appuyez plusieurs fois pour commuter entre les options de lecture aléatoire.
	Appuyez plusieurs fois pour commuter entre les options de lecture répétée.
	Utilisez ces boutons pour déplacer le curseur (sur l'écran).

Remarque

¹ Pour la lecture, vous pouvez aussi utiliser les contrôles principaux de votre iPod. Pour ces fonctions, veuillez consulter le mode d'emploi fourni avec votre iPod.



Important

- Ce système est compatible avec les lecteurs iPod, iPod mini et iPod photo (troisième génération et plus), mais la compatibilité peut varier selon la version de logiciel de votre iPod. Ce récepteur ne prend pas en charge les versions de logiciel antérieures à la mise à jour iPod 2004-10-20. Veuillez vérifier que vous utilisez le logiciel le plus récent. Pour de plus amples informations à ce sujet, veuillez consulter la page d'accueil Apple Computer Inc.
- Suivant votre modèle d'iPod, certaines fonctions peuvent ne pas être disponibles.
- La sortie vidéo avec ce système est compatible avec le format PAL TV.
- L'accord d'utilisateur iPod permet la reproduction de matériel sans droit d'auteur, de matériel dont vous avez les droits d'auteurs, ou de matériel dont vous avez la permission de reproduction à des fins personnelles. Si vous n'êtes pas sûrs de vos droits de reproduction de matériel, consultez votre conseiller juridique.
- Pioneer décline toute responsabilité en cas de perte de données lors de l'utilisation de votre iPod avec cet appareil.

Utilisation de l'affichage sur écran

Pour faciliter son utilisation, ce système utilise un affichage graphique sur écran (OSD).

Tous les écrans sont utilisés d'une manière similaire, en appuyant sur les boutons (▲, ▼) pour choisir l'élément à sélectionner et en appuyant sur **ENTER** pour le sélectionner. Voir *Contrôles de base de la télécommande* ci-dessus pour les autres contrôles disponibles.

- Vérifiez que le dock pour iPod est connecté à un composant vidéo, puis appuyez sur '**OSD On/Off**' (OSD activé/désactivé).

L'affichage OSD apparaît à l'écran.¹ Si vous souhaitez lire une vidéo de votre iPod, ou utiliser n'importe quel contrôle de lecture de votre iPod, vous devez appuyer à nouveau sur **OSD On/Off** pour désactiver l'affichage OSD avant d'utiliser votre iPod.

Ecran de menu principal

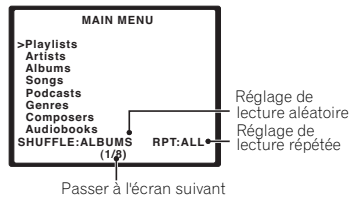

Menu des listes de lecture²



Ecran de lecture

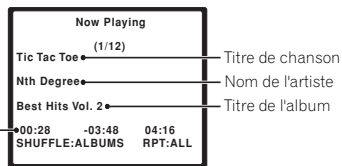

Durée de lecture écoulée / durée de lecture restante / durée totale

Remarque

¹ Un économiseur d'écran apparaît après 3 minutes d'inactivité. Appuyez sur n'importe quel bouton pour revenir au menu OSD.

² Remarquez que les caractères non romains des listes de lecture apparaissent comme *.

Chapitre 5

Informations supplémentaires

Dépannage

On prend souvent des utilisations incorrectes pour des problèmes et des défauts. Si vous croyez que ce composant a un problème, vérifiez les points ci-dessous. Le problème réside parfois dans un autre composant. Examinez les autres composants et appareils électriques utilisés. Si vous ne pouvez remédier au problème après les points de vérifications suivants, consultez votre centre de service autorisé Pioneer ou votre revendeur pour une réparation.

Problème	Solution
Absence de son/d'image.	<ul style="list-style-type: none"> • Vérifiez le bon fonctionnement de votre iPod. • Vérifiez le bon emplacement de l'iPod dans le dock connecteur pour iPod. • Vérifiez la bonne connexion des sorties AV du dock à vos composants externes. Vérifiez aussi que l'entrée correcte est sélectionnée sur votre récepteur et/ou moniteur. • Si vous avez connecté la sortie S-vidéo, aucun signal n'est émis depuis la sortie vidéo (composite) standard.
L'utilisation semble impossible après la connexion du câble SR de cet appareil à un composant externe.	<ul style="list-style-type: none"> • Pour l'utilisation, vous devez diriger la télécommande fournie avec cet appareil vers le capteur du récepteur ou de l'amplificateur connecté. • Veillez à bien utiliser le câble SR fourni avec ce système.

Caractéristiques techniques

- **Section alimentation et divers**

Alimentation nécessaire (avec l'adaptateur fourni)	DC12V
Dimensions	99 mm (L) x 33 mm (H) x 74 mm (P)
Poids	xxx g

- **Accessoires**

Télécommande	1
Pile au lithium (CR2025)	1
Adaptateur de type d'iPod	6
Adaptateur secteur	1
Adaptateurs de prise (pour adaptateur secteur)	2
Câble audio (2 m) rouge/blanc	1
Câble vidéo (2 m) jaune	1
Câble SR (2 m)	1
Ce mode d'emploi	1
Carte de garantie	1



Remarque

- Les caractéristiques techniques sont sujettes à modification sans préavis, à des fins d'amélioration.

Nettoyage de l'appareil

- Utilisez un chiffon de nettoyage ou un chiffon sec pour enlever la poussière et la saleté.
- Si la surface est sale, essuyez-la avec un chiffon doux imbibé d'une solution d'eau et de produit de nettoyage neutre (cinq à six parts d'eau pour une de produit) et bien essoré, puis essuyez-la à nouveau avec un chiffon sec. Évitez d'utiliser des cires ou produits de nettoyage pour mobilier.
- N'utilisez jamais de dissolvants, de benzène, d'insecticides ou autres produits chimiques près de ou sur cet appareil, car ces produits pourraient en corroder la surface.

Publication de Pioneer Corporation.
© 2006 Pioneer Corporation.
Tous droits de reproduction et de traduction réservés.

WICHTIG



Das Blitzsymbol in einem Dreieck weist den Benutzer darauf hin, dass eine Berührungsgefahr mit nicht isolierten Teilen im Geräteinneren, die eine gefährliche Spannung führen, besteht. Die Spannung kann so hoch sein, dass sie die Gefahr eines elektrischen Schlages birgt.

CAUTION

RISK OF ELECTRIC SHOCK
DO NOT OPEN

ACHTUNG:

UM SICH NICHT DER GEFAHR EINES ELEKTRISCHEN SCHLAGES AUSZUSETZEN, DÜRFEN SIE NICHT DEN DECKEL (ODER DIE RÜCKSEITE) ENTFERNEN. IM GERÄTEINNEREN BEFINDEN SICH KEINE VOM BENUTZER REPARIERBAREN TEILE. ÜBERLASSEN SIE REPARATUREN DEM QUALIFIZIERTEN KUNDENDIENST.



Ein Ausrufezeichen in einem Dreieck weist den Benutzer auf wichtige Bedienungs- und Wartungsanweisungen in den Dokumenten hin, die dem Gerät beiliegen.

D3-4-2-1-1_Ge

WARNUNG

Dieses Gerät ist nicht wasserdicht. Zur Vermeidung im Gefahr von Brand und Stromschlag keine Behälter mit Flüssigkeiten (z.B. Blumenvasen und -töpfe) in die Nähe des Gerätes bringen und dieses vor Tropfwasser, Spritzwasser, Regen und Nässe schützen.

D3-4-2-1-3_A_Ge

WARNUNG

Keine Quellen offener Flammen (z.B. eine brennende Kerze) auf dieses Gerät stellen.

D3-4-2-1-7a_A_Ge

Dieses Produkt entspricht den EMV-Richtlinien (89/336/EEC, geändert durch 92/31/EEC und 93/68/EEC).

D3-4-2-1-9b_Ge



Mischen Sie dieses Produkt, wenn Sie es entsorgen wollen, nicht mit gewöhnlichen Haushaltsabfällen. Es gibt ein getrenntes Sammelsystem für gebrauchte elektronische Produkte, über das die richtige Behandlung, Rückgewinnung und Wiederverwertung gemäß der bestehenden Gesetzgebung gewährleistet wird.

Privathaushalte in den 25 Mitgliedsstaaten der EU, in der Schweiz und in Norwegen können ihre gebrauchten elektronischen Produkte an vorgesehenen Sammelanlagen kostenfrei zurückgeben oder aber an einen Händler zurückgeben (wenn sie ein ähnliches neues Produkt kaufen).

Bitte wenden Sie sich in den Ländern, die oben nicht aufgeführt sind, hinsichtlich der korrekten Verfahrensweise der Entsorgung an die örtliche Kommunalverwaltung.

Auf diese Weise stellen Sie sicher, dass das zu entsorgende Produkt der notwendigen Behandlung, Rückgewinnung und Wiederverwertung unterzogen wird, und so mögliche negative Einflüsse auf die Umwelt und die menschliche Gesundheit vermieden werden.

K058_Ge

Warnhinweis zum Netzteil

- Achten Sie darauf, das Netzteil am Gehäuse anzufassen, wenn Sie es aus der Netzsteckdose ziehen. Wenn Sie am Stromkabel ziehen, könnte dieses beschädigt werden und dadurch Brand bzw. Stromschläge entstehen.
- Versuchen Sie nicht, das Netzteil mit feuchten Händen einzustecken oder herauszuziehen. Dies könnte zu Stromschlägen führen.
- Führen Sie die Stifte des Netzteils vollständig in die Netzsteckdose ein. Falls die Verbindung nicht vollständig hergestellt wird, könnte Wärme entstehen, die zu Brand führen kann. Außerdem kann die Berührung der eingesteckten Stifte des Netzteils Stromschläge hervorrufen.
- Stecken Sie das Netzteil nicht in eine Netzsteckdose, in die es nicht fest eingesteckt werden kann, auch wenn die Stifte vollständig in die Steckdose eingeführt werden können. Es könnte Wärme entstehen, die zu Brand führen kann. Wenden Sie sich bezüglich des Austauschs Ihrer Netzsteckdose an den Einzelhändler oder einen Elektriker.

Vielen Dank für den Kauf dieses Pioneer-Produkts.

Lesen Sie bitte diese Bedienungsanleitung sorgfältig durch, damit Sie in der Lage sind, dieses Modell ordnungsgemäß zu bedienen. Bewahren Sie diese Bedienungsanleitung zur künftigen Einsichtnahme an einem sicheren Ort auf, nachdem Sie sie gelesen haben.

Inhalt

01 Vor dem Start

Prüfung des Packungsinhalts	4
Einlegen der Batterie	4
Reichweite der Fernbedienung	5
Interferenzen mit diesem Gerät	5
Montage des iPod-Adapters	6
Montage des Netzadaptersteckers	6

02 Bedienelemente und Anzeigen

Ober- und Vorderseite	7
Rückseite	7

03 Vornahme der Anschlüsse

Anschluss des Systems an Ihren Audio/ Video-Receiver oder Fernseher	8
------------------------------------------------------------------------------	---

04 Start

Wiedergabefunktionen des iPod	9
OnScreenDisplay	10

05 Ergänzende Informationen

Fehlerbehebung	11
Technische Daten	11
Reinigung des Geräts	11

Bitte nutzen Sie die Möglichkeit zur Registrierung Ihres Produktes unter
www.pioneer.de (oder www.pioneer-eur.com)

Kapitel 1

Vor dem Start

Prüfung des Packungsinhalts

Überprüfen Sie, ob sich folgendes mitgeliefertes Zubehör in der Packung befindet:

- Fernbedienung
- Lithiumbatterie (CR2025)
- iPod-Adapter x6
- Netzteil
- Adapterstecker (für Netzteil) x2
- Audiokabel (2 m) rot/weiß
- Videokabel (2 m) gelb
- SR Kabel (2 m)
- Diese Bedienungsanleitung
- Garantiekarte

Einlegen der Batterie

Legen Sie die Lithiumbatterie (CR2025) wie im Folgenden dargestellt in die Fernbedienung ein. Wechseln Sie die Batterie bei Abnahme ihrer Reichweite auf die selbe Weise aus.

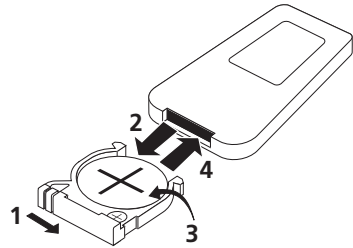

1 Schieben Sie die Entriegelung nach rechts, um das Batteriefach zu öffnen.

2 Ziehen Sie das Batteriefach heraus.

3 Nehmen Sie die Batterie aus dem Batteriefach.

Sollten Sie dies zum ersten Mal tun, entfernen Sie die Schutzhülle der beiliegenden Batterie, bevor Sie sie wieder einlegen.

4 Legen Sie eine neue Batterie ins Batteriefach ein.

Achten Sie beim Einlegen der Batterie darauf, dass die Seite ⊕ der Batterie nach oben weist.



Achtung

Beachten Sie beim Umgang mit Lithiumbatterien Folgendes:

- Entsorgen Sie verbrauchte Batterien direkt nach dem Auswechseln. Halten Sie sie von Kindern fern.
- Sollte sie verschluckt werden, ziehen Sie unverzüglich einen Arzt zu Rat.

- Lithiumbatterien können bei unsachgemäßem Umgang Brandwunden oder Verätzungen verursachen. Zerlegen, verbrennen oder erhitzen Sie die Batterien nicht über 100 °C.
- Nehmen Sie die Batterie heraus, wenn Sie das Gerät länger als einen Monat nicht verwenden werden.
- Bei der Entsorgung von verbrauchten Batterien sind die einschlägigen gesetzlichen Vorschriften und Umweltschutzbestimmungen strikt einzuhalten.
- Bei unsachgemäßem Auswechseln der Batterie besteht Explosionsgefahr. Diese Batterie ausschließlich gegen eine Batterie des gleichen Typs bzw. eine vom Hersteller empfohlene gleichwertige Batterie auswechseln.
- Bewahren Sie Batterien nicht in direktem Sonnenlicht oder an anderen, extrem heißen Orten auf wie z. B. im Innenraum eines Fahrzeugs oder in der Nähe einer Heizung. Dadurch können die Batterien auslaufen, sich überhitzen, explodieren oder in Brand geraten. Auch kann dies die Lebensdauer der Batterien verringern.

Reichweite der Fernbedienung

Die Fernbedienung weist eine Reichweite von ca. 7 Metern auf. Unter folgenden Umständen könnte sie nicht ordnungsgemäß funktionieren:

- Es befinden sich Hindernisse zwischen der Fernbedienung und dem Fernbedienungssensor.
- Es fällt direktes Sonnenlicht oder fluoreszierendes Licht auf den Fernbedienungssensor.
- Dieses System befindet sich in der Nähe eines Geräts, das Infrarotstrahlen aussendet.
- Dieses Gerät wird gleichzeitig mit einer anderen Infrarot-Fernbedienung betrieben.

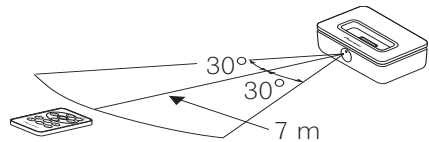

Interferenzen mit diesem Gerät

Es könnten Interferenzen oder Störgeräusche auftreten, wenn ein Mobiltelefon in der Nähe dieses Geräts verwendet wird. Sollte dieses Problem auftreten, verwenden Sie Ihr Mobiltelefon mit größerem Abstand von diesem Gerät.

Montage des iPod-Adapters

Damit Ihr iPod genau in den Dock-Anschluss passt, muss der zu Ihrem iPod-Modell passende iPod-Adapter gewählt werden. Jeder iPod-Adapter weist eine im Folgenden dargestellte Modellbezeichnung auf.

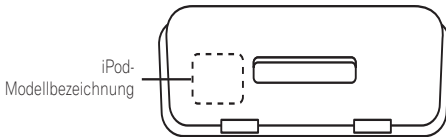

Modellbezeichnung Zugehöriger iPod

iPod 20GB 20 GB iPod der vierten Generation

iPod 40GB 40 GB iPod der vierten Generation

mini iPod Mini

**Color 20GB
30GB** 20 GB / 30 GB iPod
<Farbdisplay>

**Color 40GB
60GB** 40 GB / 60 GB iPod
<Farbdisplay>

nano iPod Nano

Nachdem Sie den zu Ihrem iPod-Gerät passenden iPod-Adapter ausgewählt haben, stecken Sie ihn wie dargestellt in den iPod-Adapter-Halter.

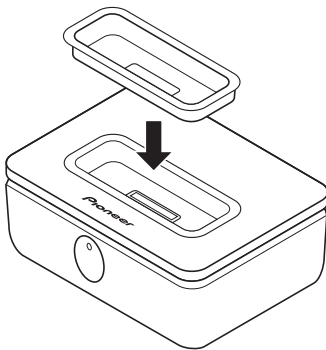

- Ebenso ist der Anschluss eines iPod-Adapters von einem Original-iPod-Dock möglich.
- Benutzen Sie bei Verwendung von iPod-Modellen der fünften Generation mit diesem System bitte den Ihrem iPod-Gerät beiliegenden iPod-Adapter.
- Benutzen Sie bei Verwendung von iPod-Modellen der dritten Generation bitte einen bei Apple Computer Inc. erhältlichen 'Apple iPod Universal Dock Adapter 3er-Packung für iPod mit Dock Connector'.

Montage des Netzadaptersteckers

Nur britisches Modell

Achten Sie darauf, dass das Netzteil mit dem für Ihre Region geeigneten Stecker versehen ist. Stecken Sie den abnehmbaren Netzadapterstecker wie unten dargestellt ein.

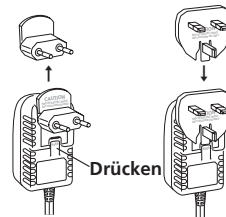

Kapitel 2

Bedienelemente und Anzeigen

Ober- und Vorderseite

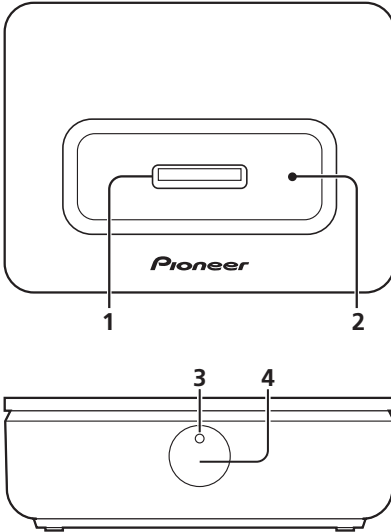

1 iPod-Anschluss

Verbinden Sie Ihren iPod Dock-Anschluss, um Ihren iPod anzuschließen und aufzuladen.

2 iPod-Adapter-Halter

Zum Einsetzen des zu Ihrem iPod passenden iPod-Adapters.

3 Stromanzeige

Leuchtet, wenn Ihr iPod mit dem Dock-Anschluss verbunden ist.

4 Fernbedienungssensor

Weitere Einzelheiten siehe *Reichweite der Fernbedienung* auf Seite 5.

Rückseite

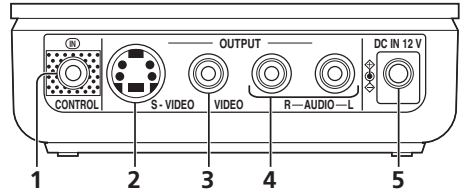

1 CONTROL IN-Ausgang

Schließen Sie diesen mit dem beiliegenden SR Kabel an die **CONTROL OUT**-Buchse Ihres Audio-/Video-Receivers von Pioneer (oder eines ähnlichen Geräts) an. Dies ermöglicht die Verwendung der Fernbedienung des Receivers zur Steuerung dieses Geräts. Weitere Einzelheiten siehe die Bedienungsanleitung des Receivers von Pioneer.¹

2 S-VIDEO-Ausgang

Zum Anschluss eines S-Videokabels an Ihren Fernseher/Audio-/Video-Receiver (bei Vornahme dieses Anschlusses wird vom **VIDEO**-Anschluss kein Bild ausgegeben) für eine hochwertigere Videowiedergabe oder zur Anzeige des OnScreenDisplays.

3 VIDEO-Ausgang

Schließen Sie zum Abspielen von Videos über den iPod oder zur Anzeige des OnScreenDisplays ein Standard-(Composite-)Kabel an Ihren Fernseher/Audio-/Video-Receiver an.

4 AUDIO-Ausgang

Zum Anschluss eines Stereo-Cinch/Phonobuchsenkabel an Ihren Audio-/Video-Receiver/Verstärker für Zweikanalton.

5 Netzadapterausgang DC IN 12 V

Zum Anschluss des Netzadapters an eine Netzsteckdose.

Hinweis

¹ Wenn Sie ein SR Kabel an diesen Ausgang anschließen, müssen Sie die diesem Gerät beiliegende Fernbedienung auf den Fernbedienungssensor des angeschlossenen Receivers oder Verstärkers halten.

Kapitel 3

Vornahme der Anschlüsse

Anschluss des Systems an Ihren Audio-/Video-Receiver oder Fernseher

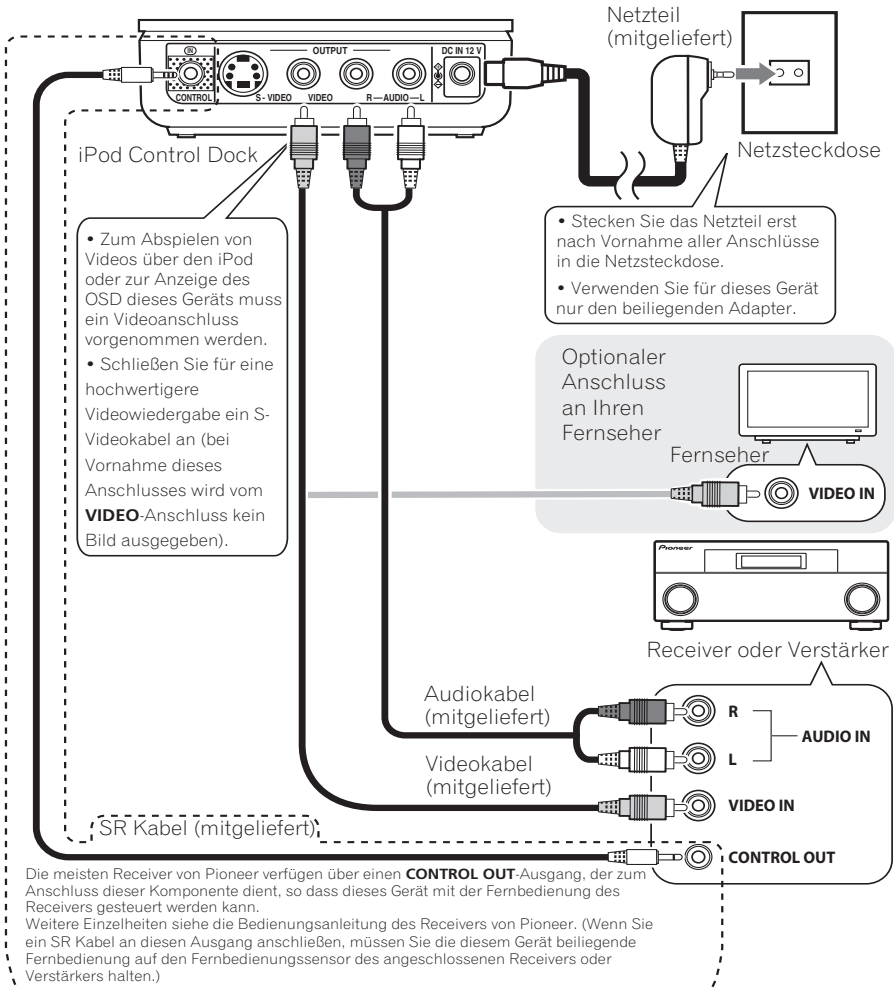

Kapitel 4 Start

Wiedergabefunktionen des iPod

Nach der Vornahme aller Anschlüsse können Sie Filme abspielen und Musik hören. Führen Sie folgende Schritte aus, um alles für den iPod-Anschluss vorzubereiten.

1 Stecken Sie Ihren iPod in den Dock-Anschluss.

Achten Sie darauf, dass der Anschluss mit dem zu Ihrem iPod-Modell passenden iPod-Adapter vorgenommen wurde (siehe hierzu *Montage des iPod-Adapters* auf Seite 6).

2 Wählen Sie den entsprechenden Eingang auf Ihrem Audio-/Video-Receiver (oder Verstärker).

Zum Abspielen von Videos oder zur Anzeige des OnScreenDisplays muss auch Ihr Fernseher oder Monitor eingeschaltet werden.

3 Starten Sie die Wiedergabe.

Sehen Sie die Tabelle in *Grundlegende Fernbedienungstasten* unten mit der Erläuterung der für dieses System zur Verfügung stehenden Wiedergabefunktionen ein.¹

- Da die Lautstärke des iPod nicht mit diesem Gerät geregelt werden kann, stellen Sie die Lautstärke bitte mit dem jeweils angeschlossenen Audio-/Video-Receiver oder Verstärker ein.

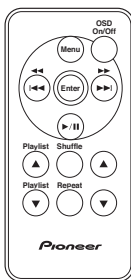

Grundlegende Fernbedienungstasten

In folgender Tabelle werden die grundlegenden Wiedergabetasten für Ihren iPod dargestellt:

Taste	Funktion
	Ein-/Ausschalten des OnScreenDisplays dieses Geräts (dieses erscheint auf dem angeschlossenen Videogerät).
	Rückkehr zum vorherigen Menü.
	Wahl der Menüpunkte/-ebenen.
	Start/Pausierung der Wiedergabe.
	Zum Durchlauf während der Wiedergabe gedrückt halten. Zum vorherigen/nächsten Titel gehen.
	Start der Wiedergabe der vorherigen/nächsten Play List.
	Zum Umschalten zwischen Shuffle-Wiedergabefunktionen wiederholt drücken.
	Zum Umschalten zwischen Wiederholungsfunktionen wiederholt drücken.
	Diese Tasten zum Verschieben des Cursors (auf dem Bildschirm) verwenden.

Hinweis

¹ Sie können zur Wiedergabe auch die Gerätesteuertasten des iPod verwenden. Weitere Einzelheiten siehe bitte die dem iPod beiliegende Bedienungsanleitung.



Zur Beachtung

- Dieses System ist kompatibel zu einem tragbaren iPod, iPod Mini und iPod Photo (der dritten Generation und höher). Der Grad der Kompatibilität hängt jedoch von der Version der Software Ihres iPod ab. Dieser Receiver unterstützt keine der iPod-Aktualisierungen vom 20.10.2004 vorhergehenden Softwareversionen. Achten Sie bitte darauf, die neueste Software zu verwenden. Weitere Einzelheiten siehe die Homepage der Apple Computer Inc.
- Manche Funktionen könnten je nach Modell Ihres iPod nicht zur Verfügung stehen.
- Die Videoausgabe dieses Systems ist mit dem Format PAL TV kompatibel.
- Die Nutzungsvereinbarung von iPod gestattet die Reproduktion nicht urheberrechtlich geschützten Materials, sowie von Material, deren Urheberrechtsschutz Sie inne haben, oder von Material, zu dessen Reproduktion Sie zum persönlichen Gebrauch berechtigt sind. Wenn Sie Zweifel bezüglich des Rechts zur Kopie von Material haben, wenden Sie sich an Ihren Rechtsberater.
- Pioneer übernimmt keinerlei Haftung für den Verlust von Daten während der Verwendung eines iPod für dieses Gerät.

OnScreenDisplay

Zur bequemen Verwendung ist dieses System mit einem grafischen OnScreenDisplay (OSD) ausgestattet.

Sämtliche Anzeigen werden grundsätzlich auf die selbe Weise gesteuert, d.h. der markierte Punkt wird mit den Pfeiltasten (▲, ▼) gewechselt und mit **ENTER** angewählt. Siehe *Grundlegende Fernbedienungstasten* oben bezüglich anderer verfügbarer Bedienelemente.

- Stellen Sie sicher, dass das iPod-Dock an ein Videogerät angeschlossen ist und drücken Sie dann 'OSD On/Off'.

Das OSD erscheint auf der Anzeige.¹ Zum Abspielen von Videos von Ihrem iPod oder zur Verwendung der Wiedergabetasten des iPod-Geräts muss vor der Verwendung Ihres iPod erneut **OSD On/Off** gedrückt werden, um das OSD auszuschalten.

Hauptmenüanzeige

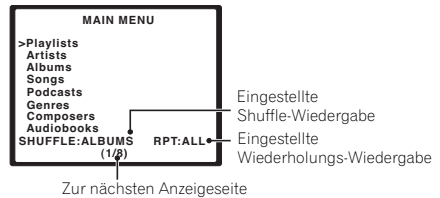

Play List-Menü²



Wiedergabe-Anzeige

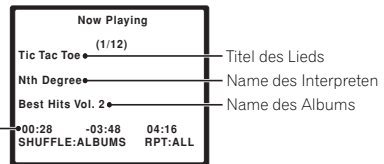

Verstrichene Spielzeit /
Restspielzeit / Gesamtspielzeit

Hinweis

¹ Nach 3 Minuten ohne Bedienung des Geräts schaltet sich ein Bildschirmschoner ein. Drücken Sie eine beliebige Taste, um zum OSD-Menü zurückzukehren.

² Beachten Sie, dass nicht-römische Zeichen in Play Listen als * erscheinen.

Kapitel 5

Ergänzende Informationen

Fehlerbehebung

Offt wird eine unsachgemäße Bedienung fälschlicherweise als Störung oder Fehlfunktion angesehen. Sollten Sie glauben, dass etwas mit dem Gerät nicht stimmt, überprüfen Sie zunächst die untenstehenden Punkte. Manchmal könnte der Fehler von einer anderen Komponente ausgehen. Kontrollieren Sie auch die anderen verwendeten Komponenten und Elektrogeräte. Sollte die Störung auch nach Prüfung der untenstehenden Punkte fortbestehen, wenden Sie sich bezüglich der Reparatur an Ihren nächsten Pioneer-Fachkundendienst oder Händler.

Problem	Maßnahme
Kein Ton/ kein Bild.	<ul style="list-style-type: none"> • Stellen Sie sicher, dass Ihr iPod korrekt funktioniert. • Stellen Sie sicher, dass der iPod ordnungsgemäß im Dock-Anschluss des iPod sitzt. • Stellen Sie sicher, dass die AV-Ausgänge des Docks ordnungsgemäß an Ihre externen Geräte angeschlossen sind. Vergewissern Sie sich auch, dass an Ihrem Receiver bzw. Monitor der richtige Eingang eingestellt ist. • Sollte der S-Video-Ausgang angeschlossen sein, so wird am Standard-(Composite-)Videoausgang nichts ausgegeben.
Der Betrieb scheint nach Verbindung dieses Geräts mit einem externen Gerät über ein SR Kabel unmöglich zu sein.	<ul style="list-style-type: none"> • Sie müssen zum Betrieb die diesem Gerät beiliegende Fernbedienung auf den Fernbedienungssensor des angeschlossenen Receivers oder Verstärkers halten. • Verwenden Sie unbedingt das diesem System beiliegende SR Kabel.

Technische Daten

• Stromversorgung und Sonstiges

Stromversorgung
(mit dem mitgelieferten Netzteil)
..... DC12V
Abmessungen..... 99 mm (B) x 33 mm (H) x 74 mm (T)
Gewicht..... xxx g

• Zubehör

Fernbedienung..... 1
Lithiumbatterie (CR2025)..... 1
iPod-Adapter..... 6
Netzteil..... 1
Adapterstecker (für Netzteil)..... 2
Audiokabel (2 m) rot/weiß..... 1
Videokabel (2 m) gelb..... 1
SR Kabel (2 m)..... 1
Diese Bedienungsanleitung..... 1
Garantiekarte..... 1



Hinweis

- Konstruktive Änderungen, die dem technischen Fortschritt dienen, bleiben vorbehalten.

Reinigung des Geräts

- Verwenden Sie ein Staubtuch oder sonstiges trockenes Tuch, um Staub und Schmutz abzuwischen.
- Sollte die Oberfläche verschmutzt sein, wischen Sie sie mit einem in Wasser (ca. 80 %) aufgelösten neutralen Reinigungsmittel (ca. 20 %) angefeuchteten und gut ausgewringenen weichen Tuch und danach mit einem trockenen Tuch ab. Verwenden Sie kein Möbelwachs oder Möbelreinigungsmittel.
- Verwenden Sie keine Lösungsmittel, Benzin, Insektenspray oder anderen chemischen Substanzen auf oder in der Nähe dieses Geräts, da sie die Oberfläche angreifen.

Veröffentlicht von Pioneer Corporation.
Urheberrechtlich geschützt © 2006
Pioneer Corporation.
Alle Rechte vorbehalten.

IMPORTANTE



Il simbolo del lampo con terminale a forma di freccia situato all'interno di un triangolo equilatero serve ad avvisare l'utilizzatore della presenza di una "tensione pericolosa" non isolata nella struttura del prodotto che potrebbe essere di un'intensità tale da provocare scosse elettriche all'utilizzatore.

CAUTION

RISK OF ELECTRIC SHOCK
DO NOT OPEN



ATTENZIONE:

PER EVITARE IL RISCHIO DI SCOSSE ELETTRICHE, NON RIMUOVERE IL COPERCHIO (O IL RETRO). NON CI SONO PARTI INTERNE LA CUI MANUTENZIONE POSSA ESSERE EFFETTUATA DALL'UTENTE. IN CASO DI NECESSITÀ, RIVOLGERSI ESCLUSIVAMENTE A PERSONALE DI SERVIZIO QUALIFICATO.

Il punto esclamativo in un triangolo equilatero serve ad avvisare l'utilizzatore della presenza di importanti istruzioni di funzionamento e manutenzione riportate nel libretto allegato al prodotto.

D3-4-2-1-1_It

ATTENZIONE

Questo apparecchio non è impermeabile. Per prevenire pericoli di incendi o folgorazioni, non posizionare nelle vicinanze di questo apparecchio contenitori pieni di liquidi (quali vasi da fiori, o simili), e non esporre l'apparecchio a sgoccioli, schizzi, pioggia o umidità.

D3-4-2-1-3_A_It

ATTENZIONE

Per evitare il pericolo di incendi, non posizionare sull'apparecchio dispositivi con fiamme vive (ad esempio una candela accesa, o simili).

D3-4-2-1-7a_A_It

Questo prodotto è conforme alle direttive EMC (89/336/CEE, emendate 92/31/CEE e 93/68/CEE).

D3-4-2-1-9b_It



Se si vuole eliminare questo prodotto, non gettarlo insieme ai rifiuti domestici. Esiste un sistema di raccolta differenziata in conformità alle leggi che richiedono appositi trattamenti, recupero e riciclo.

I privati cittadini dei venticinque paesi membri dell'UE, di Svizzera e Norvegia, possono restituire senza alcun costo i loro prodotti elettronici usati ad appositi servizi di raccolta o a un rivenditore (se si desidera acquistarne uno simile).

Per i paesi non citati qui sopra, si prega di prendere contatto con le autorità locali per il corretto metodo di smaltimento.

In questo modo, si è sicuri che il proprio prodotto eliminato subirà il trattamento, il recupero e il riciclo necessari per prevenire gli effetti potenzialmente negativi sull'ambiente e sulla vita dell'uomo.

K058_It

Avvertenze per l'adattatore CA

- Quando si stacca l'adattatore CA dalla presa accertarsi di impugnare il corpo dell'adattatore. Se si tira il cavo di alimentazione lo si potrebbe danneggiare e si potrebbero generare incendi o shock elettrici.
- Non attaccare o staccare l'adattatore CA con le mani bagnate. Potrebbe provocare uno shock elettrico.
- Inserire fino in fondo nella presa di alimentazione gli spinotti dell'adattatore CA. Se il contatto non è adeguato, potrebbe svilupparsi del calore fino a provocare un incendio. Inoltre, toccare gli spinotti dell'adattatore potrebbe provocare uno shock elettrico.
- Non inserire l'adattatore CA in una presa elettrica che non assicuri un collegamento stabile, anche se gli spinotti sono stati inseriti fino in fondo nella presa. Potrebbe svilupparsi del calore fino a provocare un incendio. Consultare il rivenditore o un elettricista per la sostituzione di una presa di alimentazione.

La ringraziamo per aver acquistato questo prodotto Pioneer.

Si prega di leggere tutte le istruzioni per l'uso al fine di apprendere come utilizzare correttamente questo modello. Una volta lette le istruzioni, conservare il manuale in un luogo sicuro per l'eventuale consultazione in futuro.

Indice

01 Prima di iniziare

Controllo degli accessori in dotazione	4
Inserimento della batteria	4
Raggio di azione del telecomando	5
Interferenze con questo apparecchio	5
Collegamento dell'adattatore per iPod	6
Utilizzo dell'adattatore di connessione	6

02 Comandi e display

Pannello superiore ed anteriore	7
Pannello posteriore	7

03 Collegamenti

Collegamento dell'apparecchio al ricevitore AV o al televisore	8
--------------------------------------------------------------------------	---

04 Predisposizione all'avvio

Funzioni di riproduzione dell'iPod	9
Utilizzo dei display su schermo	10

05 Ulteriori informazioni

Risoluzione dei problemi	11
Specifiche tecniche	11
Pulizia dell'apparecchio	11

Registra il tuo prodotto su www.pioneer.it (o www.pioneer-eur.com) e scopri subito quali vantaggi puoi ottenere!

Capitolo 1

Prima di iniziare

Controllo degli accessori in dotazione

Si prega di verificare di aver ricevuto i seguenti accessori in dotazione:

- Telecomando
- Batteria al litio (CR2025)
- Adattatore per iPod x6
- Adattatore CA
- Adattatori di connessione (per adattatore CA) x2
- Cavo audio (2 m) rosso/bianco
- Cavo video (2 m) giallo
- Cavo SR (2 m)
- Istruzioni per l'uso
- Scheda di garanzia

Inserimento della batteria

Inserire correttamente la batteria al litio (CR2025) nel telecomando come indicato. Sostituire, parimenti, la batteria non appena si nota una diminuzione della portata operativa.

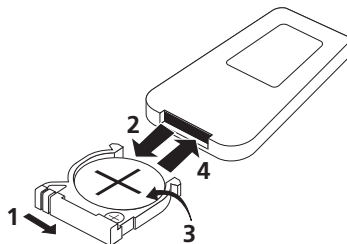

1 Spingere la linguetta di rilascio verso destra per aprire il compartimento batteria.

2 Estrarre il compartimento batteria.

3 Rimuovere la batteria dal compartimento.

Se si esegue questa operazione per la prima volta, rimuovere la pellicola protettiva della batteria in dotazione con l'apparecchio, prima di inserirla di nuovo.

4 Inserire una nuova batteria nel compartimento.

Assicurarsi che il lato ⊕ della batteria sia rivolto verso l'alto durante l'inserimento della batteria nello spazio previsto.

ⓘ Attenzione

Quando si utilizzano batterie al litio, osservare quanto segue:

- Smaltire gli elementi della batteria adoperata immediatamente dopo averla sostituita. Tenere lontano dalla portata dei bambini.
- Se ingerita, contattare immediatamente un dottore.

- Le batterie al litio potrebbero provocare un rischio di incendio o bruciature chimiche, se utilizzate in maniera errata. Non smontarle, non surriscaldarle oltre i 100 °C o non bruciarle.
- Rimuovere le batterie se l'apparecchio non viene utilizzato per un mese o oltre.
- Per lo smaltimento delle batterie usate, osservare i decreti governativi o le norme ambientali in vigore nel proprio paese/ regione.
- Pericolo di esplosione se la batteria viene sostituita in maniera errata. Sostituire la batteria esclusivamente con una dello stesso tipo consigliata dal fabbricante.
- Non usare né conservare le batterie alla luce diretta del sole o in luoghi eccessivamente caldi, ad esempio all'interno di un'automobile o in prossimità di un calorifero. Le batterie potrebbero perdere liquido, surriscaldarsi, esplodere o prendere fuoco. Anche la durata e le prestazioni delle batterie potrebbero risultare ridotte.

Raggio di azione del telecomando

Il telecomando dispone di un raggio di azione di circa 7 metri. Potrebbe non funzionare correttamente se:

- Vi sono ostacoli tra il telecomando e il sensore remoto di questo apparecchio.
- La luce diretta del sole o una luce fluorescente si riflette sul sensore remoto.
- L'apparecchio è collocato in prossimità di un dispositivo che emette raggi infrarossi.
- L'apparecchio viene azionato simultaneamente ad un altro telecomando ad infrarossi.

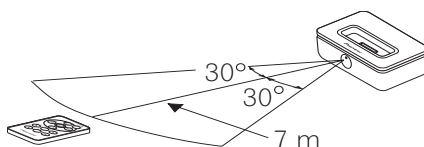

Interferenze con questo apparecchio

A volte, l'utilizzo di telefoni cellulari in prossimità del presente apparecchio potrebbe causare disturbi ed interferenze. In caso di inconvenienti, allontanare il telefono cellulare dall'apparecchio.

Collegamento dell'adattatore per iPod

Per sistemare correttamente l'iPod nella porta del connettore, è necessario far corrispondere l'adattatore per iPod al proprio modello di iPod. Ciascun adattatore per iPod dispone di una etichetta relativa al modello, come indicato di seguito.

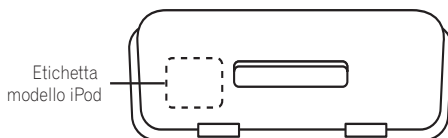

Etichetta modello	Modello iPod corrispondente
iPod 20GB	iPod 20 GB di quarta generazione
iPod 40GB	iPod 40 GB di quarta generazione
mini	iPod mini
20GB/30GB a colori	iPod 20 GB/30 GB <display a colori>
40GB/60GB a colori	iPod 40 GB/60 GB <display a colori>
nano	iPod nano

Dopo aver selezionato l'adattatore corrispondente al proprio modello iPod, inserirlo nella base dell'adattatore per iPod, come indicato.

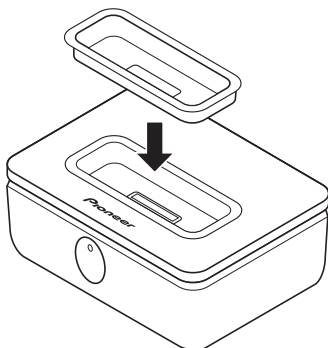

- È inoltre possibile collegare un adattatore per iPod da una base dock originale iPod.
- Se con questo apparecchio si usano i modelli iPod di quinta generazione, adoperare l'adattatore per iPod in dotazione con l'apparecchio.
- Se con questo apparecchio si usa un modello iPod di quinta generazione, acquistare un 'Apple iPod Universal Dock Adapter, confezione da 3 per iPod con connettore Dock' della Apple Computer Inc.

Utilizzo dell'adattatore di connessione

Solo per il modello britannico

Assicurarsi che l'adattatore CA sia dotato della presa adeguata per la propria regione. Inserire la presa estraibile dell'adattatore CA come indicato di seguito.

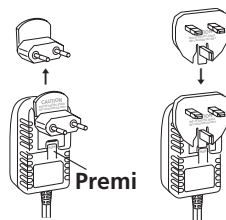

Capitolo 2

Comandi e display

Pannello superiore ed anteriore

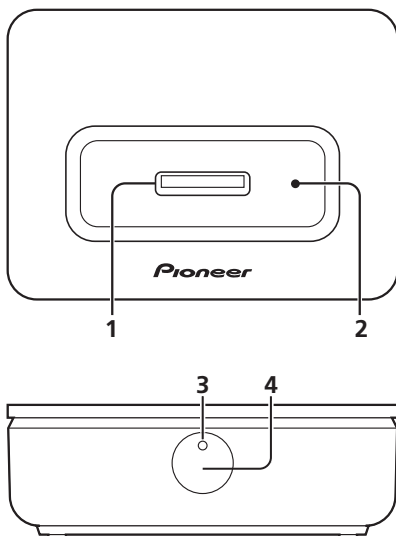
**1 Porta connettore iPod**

Inserire la porta del connettore dock dell'iPod per collegare e ricaricare l'iPod.

2 Base adattatore iPod

Supporta l'adattatore che meglio si adatta al modello di iPod.

3 Spia di alimentazione

Si accende quando si collega l'iPod alla porta del connettore dock.

4 Sensore remoto

Per ulteriori informazioni, consultare *Raggio di azione del telecomando* a pagina 5.

Pannello posteriore

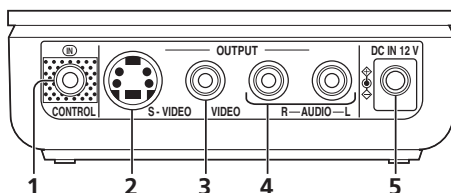
**1 Terminale CONTROL IN**

Collegarlo al terminale **CONTROL OUT** di un ricevitore AV Pioneer (o componente simile) con il cavo SR in dotazione. Ciò consente di utilizzare il telecomando per il controllo di questo apparecchio. Per ulteriori informazioni, controllare le istruzioni per l'uso del ricevitore Pioneer.¹

2 Terminale uscita S-VIDEO

Usarlo per collegare un cavo S-video al ricevitore TV/AV per visualizzare il display su schermo o per una riproduzione video iPod di qualità superiore (effettuando questo collegamento, non viene trasmesso alcun video al terminale **VIDEO**).

3 Terminale uscita VIDEO

Collegare un cavo video standard (composito) al ricevitore TV/AV per visualizzare il display su schermo o per la riproduzione video iPod.

4 Terminale uscita AUDIO

Usarlo per collegare un cavo per terminale stereo RCA/fono al ricevitore AV/amplificatore di potenza per audio a due canali.

5 Terminale DC IN 12 V per adattatore CA

Usarlo per collegare l'adattatore CA ad una presa CA.

Nota

¹ Se si è collegato un cavo SR a questo terminale, puntare il telecomando in dotazione all'apparecchio verso il sensore remoto del ricevitore o amplificatore collegato.

Capitolo 3 Collegamenti

Collegamento dell'apparecchio al ricevitore AV o al televisore

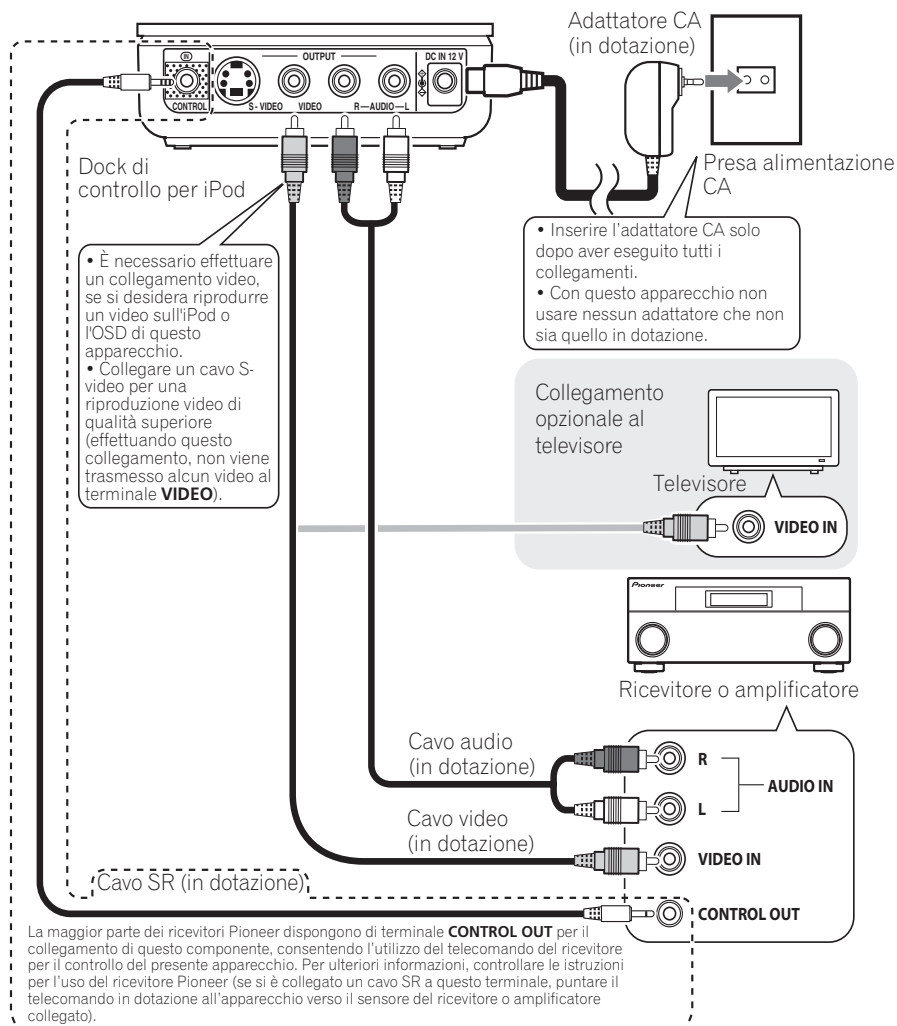

Capitolo 4

Predisposizione all'avvio

Funzioni di riproduzione dell'iPod

Dopo aver effettuato i collegamenti, è possibile iniziare a guardare video ed ascoltare musica. Osservare le operazioni di seguito per un'introduzione alla base dock dell'iPod.

1 Collocare l'iPod nella porta del connettore dock.

Assicurarsi che la porta del connettore sia inserita nel connettore iPod corrispondente al proprio modello iPod (a tal fine, vedere *Collegamento dell'adattatore per iPod* a pagina 6).

2 Selezionare l'ingresso adeguato del ricevitore AV (o amplificatore di potenza).

Per utilizzare il display su schermo o per guardare un video, è inoltre necessario accendere il televisore o lo schermo.

3 Iniziare la riproduzione.

Controllare la tabella su *Comandi basilici del telecomando* di seguito per informazioni sulle funzioni di riproduzione disponibili su questo apparecchio.¹

- Poiché non è possibile controllare il volume dell'iPod con questo apparecchio, regolarlo dal ricevitore AV o dall'amplificatore di potenza a cui è collegato.

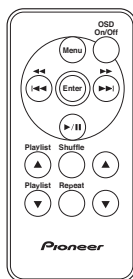

Comandi basilici del telecomando

La seguente tabella mostra i comandi basilici di riproduzione dell'iPod:

Tasto	Funzione
	Consente di spegnere/accendere il display su schermo dell'apparecchio (ciò appare sul componente video cui si è collegati).
	Consente di tornare al menu precedente.
	Consente di selezionare le voci/i livelli del menu.
	Consente di avviare/interrompere la riproduzione.
	Tenerlo premuto durante la riproduzione per avviare la scansione. Premere per saltare alla precedente/successiva canzone.
	Inizia la riproduzione della playlist precedente/successiva.
	Premerlo più volte per passare tra le opzioni di riproduzione shuffle.
	Premerlo più volte per passare tra le opzioni di riproduzione ripetuta.
	Utilizzare questi tasti per spostare il cursore (su schermo).

Nota

¹ Per la riproduzione, si possono utilizzare anche i comandi dell'iPod. Per ulteriori informazioni, consultare il manuale in dotazione con l'iPod.



Importante

- Il presente apparecchio è compatibile con dispositivi portatili iPod, iPod mini ed iPod Photo (terza generazione e superiore). Tuttavia, tale compatibilità potrebbe variare in base alla versione software dell'iPod. Il presente ricevitore non supporta versioni software precedenti a iPod Updater 2004-10-20. Assicurarsi di utilizzare il software più aggiornato. Per ulteriori informazioni, si prega di visitare la pagina principale di Apple Computer Inc.
- A seconda del modello iPod, potrebbero non essere disponibili alcune funzioni.
- L'uscita video con questo sistema è compatibile con il formato PAL TV.
- L'accordo stipulato con gli utenti iPod garantisce la riproduzione di materiali non protetti da copyright, materiali di cui si possiede il copyright o materiali per i quali si è autorizzati o di cui si dispone il permesso legale alla riproduzione per uso personale. Se non si è sicuri di detenere i diritti di copia sul materiale, contattare un consulente legale.
- Pioneer non si ritiene responsabile dell'eventuale perdita di dati, durante l'utilizzo dell'iPod con questo apparecchio.

Utilizzo dei display su schermo

Per un utilizzo più semplice, il presente apparecchio utilizza un display grafico su schermo (OSD).

Si naviga su tutte le schermate praticamente alla stessa maniera, utilizzando i tasti del cursore (▲, ▼) per modificare la voci evidenziata e premendo **ENTER** per selezionarla. Vedere *Comandi basici del telecomando* in precedenza per altri comandi disponibili.

- **Assicurarsi che il dock iPod sia collegato ad un componente video, quindi premere 'OSD On/Off'.**

Sullo schermo viene visualizzato l'OSD.¹ Se si desidera riprodurre i contenuti video dall'iPod o utilizzare uno dei comandi di riproduzione dell'iPod, premere di nuovo **OSD On/Off** per disattivare l'OSD prima di utilizzare l'iPod.

Nota

¹ Dopo 3 minuti di inattività appare uno screensaver. Premere un tasto per tornare al menu dell'OSD.

² Si noti che i caratteri non romani verranno visualizzati come *.

Schermata menu principale

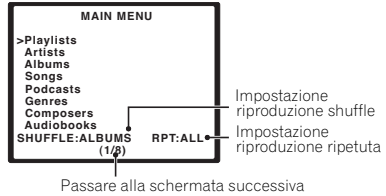

Menu playlist²



Schermata riproduzione

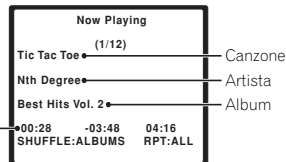

Tempo di riproduzione trascorso/tempo di riproduzione restante/tempo totale

Capitolo 5 Ulteriori informazioni

Risoluzione dei problemi

Un funzionamento anomalo può essere spesso interpretato come un guasto o un problema di funzionamento. Se si ritiene che questo componente non funzioni correttamente, effettuare i controlli secondo la lista di seguito. Talvolta il problema può riguardare un altro componente. Controllare gli altri componenti e gli apparecchi elettrici utilizzati. Se non si riesce a risolvere il problema neppure dopo aver eseguito i controlli elencati di seguito, rivolgersi al più vicino centro di assistenza Pioneer autorizzato o al proprio rivenditore per la riparazione.

Problema	Rimedio
Nessun audio/nessuna immagine.	<ul style="list-style-type: none"> • Assicurarsi che l'iPod funzioni correttamente. • Assicurarsi che l'iPod sia collocato correttamente nella base dock del connettore iPod. • Assicurarsi di aver collegato correttamente le uscite AV dalla base dock ai componenti esterni. Verificare inoltre di aver selezionato l'ingresso corretto sul ricevitore e/o sullo schermo. • Se si è collegata l'uscita S-video, non si avverte alcuna emissione dall'uscita video standard (composita).
Non è possibile effettuare l'operazione dopo aver collegato il cavo SR da questo apparecchio ad un componente esterno.	<ul style="list-style-type: none"> • Per effettuare l'operazione, è necessario puntare il telecomando in dotazione all'apparecchio verso il sensore remoto del ricevitore o amplificatore collegato. • Assicurarsi di utilizzare il cavo SR in dotazione all'apparecchio.

Specifiche tecniche

• Alimentazione e varie

Alimentazione (con l'adattatore in dotazione)	CC 12 V
Dimensioni	99 mm (L) x 33 mm (A) x 74 mm (P)
Peso	xxx g

• Accessori

Telecomando	1
Batteria al litio (CR2025)	1
Adattatore per iPod	6
Adattatore CA	1
Adattatori di connessione (per adattatore CA)	2
Cavo audio (2 m) rosso/bianco	1
Cavo video (2 m) giallo	1
Cavo SR (2 m)	1
Istruzioni per l'uso	1
Scheda di garanzia	1



Nota

- Le specifiche tecniche ed il design sono soggetti a possibili modifiche dovute al miglioramento del prodotto senza previo avviso.

Pulizia dell'apparecchio

- Utilizzare un panno per lucidare o un panno asciutto per rimuovere polvere e sporcizia.
- Se la superficie è sporca, pulirla con un panno morbido impregnato con un detergente neutro diluito in cinque o sei parti di acqua e ben strizzato, quindi pulire di nuovo con un panno asciutto. Non utilizzare cera o prodotti per mobili.
- Non utilizzare diluenti, benzina, spray insetticidi o altre sostanze chimiche su questo apparecchio o nei pressi di esso, in quanto potrebbero corroderne la superficie.

Publicato da Pioneer Corporation.
Copyright © 2006 Pioneer Corporation.
Tutti i diritti riservati.

BELANGRIJK



De lichtflash met pijlpuntsymbool in een gelijkzijdige driehoek is bedoeld om de aandacht van de gebruikers te trekken op een niet geïsoleerde "gevaarlijke spanning" in het toestel, welke voldoende kan zijn om bij aanraking een elektrische shock te veroorzaken.

CAUTION

RISK OF ELECTRIC SHOCK
DO NOT OPEN



WAARSCHUWING:

OM HET GEVAAR VOOR EEN ELEKTRISCHE SHOCK TE VOORKOMEN, DEKSEL (OF RUG) NIET VERWIJDEREN. AAN DE BINNENZIJDE BEVINDEN ZICH GEEN ELEMENTEN DIE DOOR DE GEBRUIKER KUNNEN BEDIEND WORDEN. ENKEL DOOR GEKWALIFICEERD PERSONEEL TE BEDIENEN.

Het uitroepteken in een gelijkzijdige driehoek is bedoeld om de aandacht van de gebruiker te trekken op de aanwezigheid van belangrijke bedienings- en onderhoudsinstructies in de handleiding bij dit toestel.

D3-4-2-1-1_Du

WAARSCHUWING

Dit apparaat is niet waterdicht. Om brand of een elektrische schok te voorkomen, mag u geen voorwerp dat vloeistof bevat in de buurt van het apparaat zetten (bijvoorbeeld een bloemenvaas) of het apparaat op andere wijze blootstellen aan waterdruppels, opspattend water, regen of vocht.

D3-4-2-1-3_A_Du

WAARSCHUWING

Om brand te voorkomen, mag u geen open vuur (zoals een brandende kaars) op de apparatuur zetten.

D3-4-2-1-7a_A_Du

Dit product voldoet aan de EMC-richtlijnen (89/336/EEG, gewijzigd bij 92/31/EEG en 93/68/EEG).

D3-4-2-1-9b_Du

Bij dit product zijn batterijen geleverd. Wanneer deze leeg zijn, moet u ze niet weggooien maar inleveren als KCA.



D3-4-2-4-2_Du



Deponeer dit product niet bij het gewone huishoudelijk afval wanneer u het wilt verwijderen. Er bestaat een speciaal wettelijk voorgeschreven verzamelstelsel voor de juiste behandeling, het opnieuw bruikbaar maken en de recycling van gebruikte elektronische producten.

In de 25 lidstaten van de EU, Zwitserland en Noorwegen kunnen particulieren hun gebruikte elektronische producten gratis bij de daarvoor bestemde verzamelplaatsen of een verkooppunt (indien u aldaar een gelijkwaardig nieuw product koopt) inleveren.

Indien u zich in een ander dan bovengenoemd land bevindt kunt u contact opnemen met de plaatselijke overheid voor informatie over de juiste verwijdering van het product.

Zodoende zorgt u ervoor dat het verwijderde product op de juiste wijze wordt behandeld, opnieuw bruikbaar wordt gemaakt, gerecycled en het niet schadelijk is voor de gezondheid en het milieu.

K058_Du

Waarschuwingen over de netstroomadapter

- Let erop dat u de behuizing van de netstroomadapter zelf beetpakt als u deze verwijdert uit het stopcontact. Als u aan het netsnoer zelf trekt kunt u het beschadigen, wat tot brand en/of elektrocutie zou kunnen leiden.
- Probeer de netstroomadapter nooit met natte handen te plaatsen of te verwijderen. Dit kan leiden tot elektrocutie.
- Schuif de pinnen van de netstroomadapter volledig in het stopcontact. Als de verbinding niet volledig tot stand wordt gebracht kan zich warmte ophopen, wat tot brand zou kunnen leiden. Bovendien kan het contact met de aangesloten pinnen van de adapter leiden tot elektrocutie.
- Steek nooit een netstroomadapter in een stopcontact waar de verbinding, ondanks dat de pinnen volledig in het stopcontact zijn geschoven, een beetje los blijft. Er kan zich warmte ophopen, wat tot brand zou kunnen leiden. Raadpleeg de winkel of een elektricien in verband met de vervanging van het stopcontact.

Bedankt voor het aanschaffen van dit Pioneer-product.

Lees deze gebruiksinstructies door om u ervan te verzekeren dat u in staat bent om uw model op de juiste wijze te bedienen. Bewaar de gebruiksaanwijzing goed als referentiemateriaal na deze te hebben doorgelezen.

Inhoud

01 Voor u begint

De inhoud van de doos controleren.....	4
De batterij plaatsen.....	4
Bereik van de afstandsbediening.....	5
Over interferentie en het gebruik van dit apparaat.....	5
De iPod type-adapter plaatsen.....	6
De netstroomadapterstekker plaatsen.....	6

02 Bedieningselementen en displays

Boven- en voorpaneel.....	7
Achterpaneel.....	7

03 Aansluiten

Het apparaat op uw AV-receiver of TV aansluiten.....	8
---------------------------------------------------------	---

04 Beginnen

iPod-weergavefuncties.....	9
Het schermdisplay gebruiken.....	10

05 Aanvullende informatie

Problemen verhelpen.....	11
Specificaties.....	11
Het apparaat reinigen.....	11

Ontdek nu de voordelen van online registratie! Registreer uw Pioneer product via
www.pioneer.nl - www.pioneer.be (of www.pioneer-eur.com)

Hoofdstuk 1

Voor u begint

De inhoud van de doos controleren

Verzekert u ervan dat de volgende accessoires zijn meegeleverd:

- Afstandsbediening
- Lithiumbatterij (CR2025)
- iPod type-adapter x6
- Netstroomadapter
- Stekkeradapters (voor netstroomadapter) x2
- Audiokabel (2 m) rood/wit
- Videokabel (2 m) geel
- SR-kabel (2 m)
- Deze gebruiksaanwijzing
- Garantiekaart

De batterij plaatsen

Plaats de lithiumbatterij (CR2025) in de afstandsbediening zoals hieronder wordt aangegeven. Vervang de batterij op dezelfde wijze in het geval dat u een afname van het bereik opmerkt.

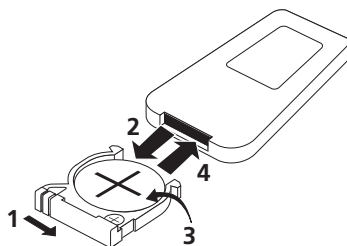

1 Druk het ontgrendelingslijpje naar rechts om de batterijbehuizing te openen.

2 Trek de batterijbehuizing naar buiten.

3 Verwijder de batterij uit de behuizing.

Verwijder indien u dit voor het eerst doet het beschermende plastic van de batterij die bij het systeem is geleverd, alvorens het opnieuw te plaatsen.

4 Plaats een nieuwe batterij in de behuizing.

Let erop dat u de ⊕ zijde van de batterij naar boven richt als u hem plaatst.

Let op

Houd het volgende in acht bij gebruik van lithiumbatterijen:

- Werp de gebruikte batterijen direct weg na vervanging. Houd ze uit de buurt van kinderen.
- Neem direct contact op met een arts indien de batterij wordt ingeslikt.

- Lithiumbatterijen kunnen tot vuur of chemicaliën gerelateerd brandgevaar leiden indien ze onjuist worden gebruikt. Haal ze niet uit elkaar, verwarm ze niet boven de 100 °C en verbrandt ze ook niet.
- Verwijder de batterij indien het apparaat gedurende een maand of langer niet zal worden gebruikt.
- Werp de batterijen weg volgens de overheidsvoorschriften en milieuwetgeving die van toepassing zijn op uw land/gebied.
- Er bestaat explosiegevaar indien de batterij onjuist wordt geplaatst. Vervang hem enkel door hetzelfde type dat door de fabrikant wordt aangeraden.
- Bewaar of gebruik batterijen niet in de zon of op extreem warme plaatsen, zoals in een auto of in de buurt van een verwarming. Dit kan leiden tot batterijen die lekken, oververhit raken, exploderen of vuur vatten. Het vermindert ook de levensduur en performance van de batterijen.

Bereik van de afstandsbediening

De afstandsbediening heeft een bereik van ongeveer 7 meter. Het functioneert mogelijk niet goed indien:

- Er obstakels zijn geplaatst tussen de afstandsbediening en de afstandsbedieningssensor van het apparaat.
- Direct zonlicht of TL-licht op de afstandsbedieningssensor schijnt.
- Het systeem zich bevindt in de buurt van een apparaat dat infraroodstraling aan het genereren is.
- De eenheid tegelijkertijd wordt gebruikt met een andere infraroodafstandsbediening.

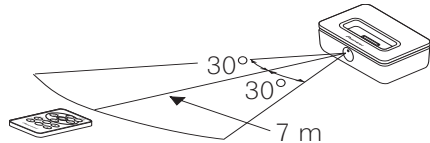

Over interferentie en het gebruik van dit apparaat

In sommige gevallen resulteert het gebruik van een mobiele telefoon in de buurt van dit apparaat in ruis of interferentie. Plaats indien u dit probleem ondervindt de mobiele telefoon en het apparaat verder uit elkaar.

De iPod type-adapter plaatsen

Om uw iPod op de juiste wijze in het dock te plaatsen, dient u de iPod type-adapter te selecteren die overeenkomt met het model van uw iPod. Iedere iPod type-adapter is voorzien van een modelmarkering zoals hieronder wordt aangeduid.

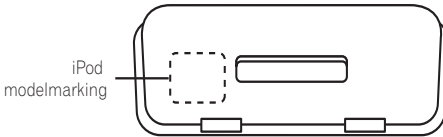

Modelmarkering Overeenkomstig iPod-type

iPod 20GB Vierde generatie 20 GB iPod

iPod 40GB Vierde generatie 40 GB iPod

mini iPod mini

**Color 20GB
30GB** 20 GB / 30 GB iPod
<kleurendisplay>

**Color 40GB
60GB** 40 GB / 60 GB iPod
<kleurendisplay>

nano iPod nano

Plaats de iPod type-adapter die overeenkomt met uw iPod in de iPod type-adapter opening zoals hier wordt aangegeven.

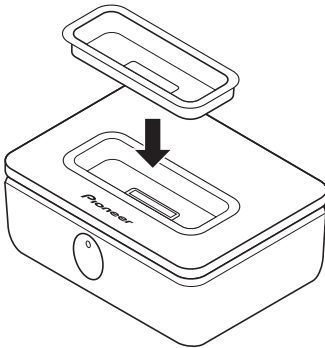

- U kunt ook een iPod type-adapter gebruiken die afkomstig is van een origineel iPod-dock.

- Gebruik in het geval van vijfde generatie iPod-modellen de iPod type-adapter die u heeft ontvangen bij uw iPod.
- Gebruik in het geval van een derde generatie iPod-model de 'Apple iPod Universal Dock Adapter 3-Pack voor iPod met Dock Connector' die beschikbaar is via Apple Computer Inc.

De netstroomadapterstekker plaatsen

Enkel voor model uit het V.K.

Verzekert u ervan dat de netstroomadapter is voorzien van de juiste stekker voor uw regio. Vervang de verwisselbare netstroomadapterstekker zoals hieronder wordt aangeduid.

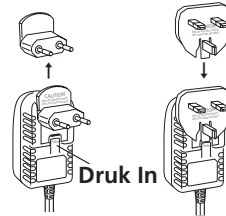

Hoofdstuk 2

Bedieningselementen en displays

Boven- en voorpaneel

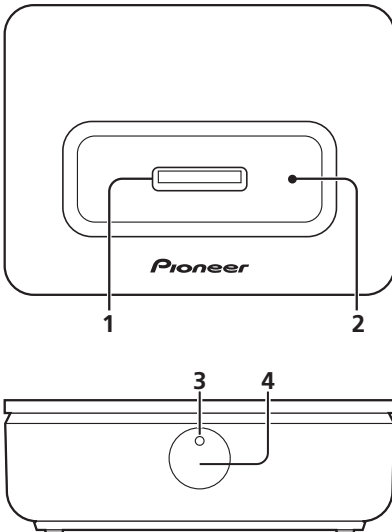

1 iPod-aansluitpoort

Plaats uw iPod-dockaansluitpoort op uw iPod aan te sluiten en tegelijkertijd op te laden.

2 iPod type-adapter opening

Plaats hier de iPod type-adapter die overeenkomt met uw iPod.

3 Stroomindicatielampje

Licht op als uw iPod is aangesloten op de dockaansluitpoort.

4 Afstandsbedieningssensor

Zie *Bereik van de afstandsbediening* op pagina 5 voor meer informatie hierover.

Achterpaneel

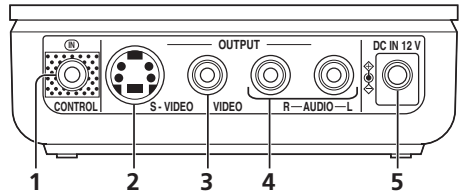

1 CONTROL IN-aansluiting

Sluit dit aan op de **CONTROL OUT**-aansluiting van een Pioneer AV-receiver (of vergelijkbaar component) met behulp van de meegeleverde SR-kabel. Dit stelt u in staat om het apparaat te bedienen met de afstandsbediening van de receiver. Raadpleeg de gebruiksaanwijzing van uw Pioneer-receiver voor informatie hierover.¹

2 S-VIDEO-uitgang

Sluit hier een S-VIDEO-kabel op aan voor aansluiting met uw TV/AV-receiver om de schermdisplays weer te geven of een iPod-videoweergave van hogere kwaliteit te verkrijgen (er wordt geen video uitgevoerd via de **VIDEO**-uitgang indien deze verbinding tot stand wordt gebracht).

3 VIDEO-uitgang

Sluit een standaard (composiet) videokabel aan op uw TV/AV-receiver om de schermdisplays weer te geven of voor iPod-videoweergave.

4 AUDIO-uitgangen

Voor het aansluiten van een stereo RCA/phono aansluitkabel op uw AV-receiver/versterker voor twee-kanaals geluid.

5 Netstroomadapter DC IN 12 V aansluiting

Voor het aansluiten van de netstroomadapter op een stopcontact.

Opmerking

¹ Richt de afstandsbediening die wordt meegeleverd bij deze eenheid op de afstandsbedieningssensor van de aangesloten receiver of versterker indien u een SR-kabel heeft aangesloten op deze aansluiting.

Hoofdstuk 3 Aansluiten

Het apparaat op uw AV-receiver of TV aansluiten

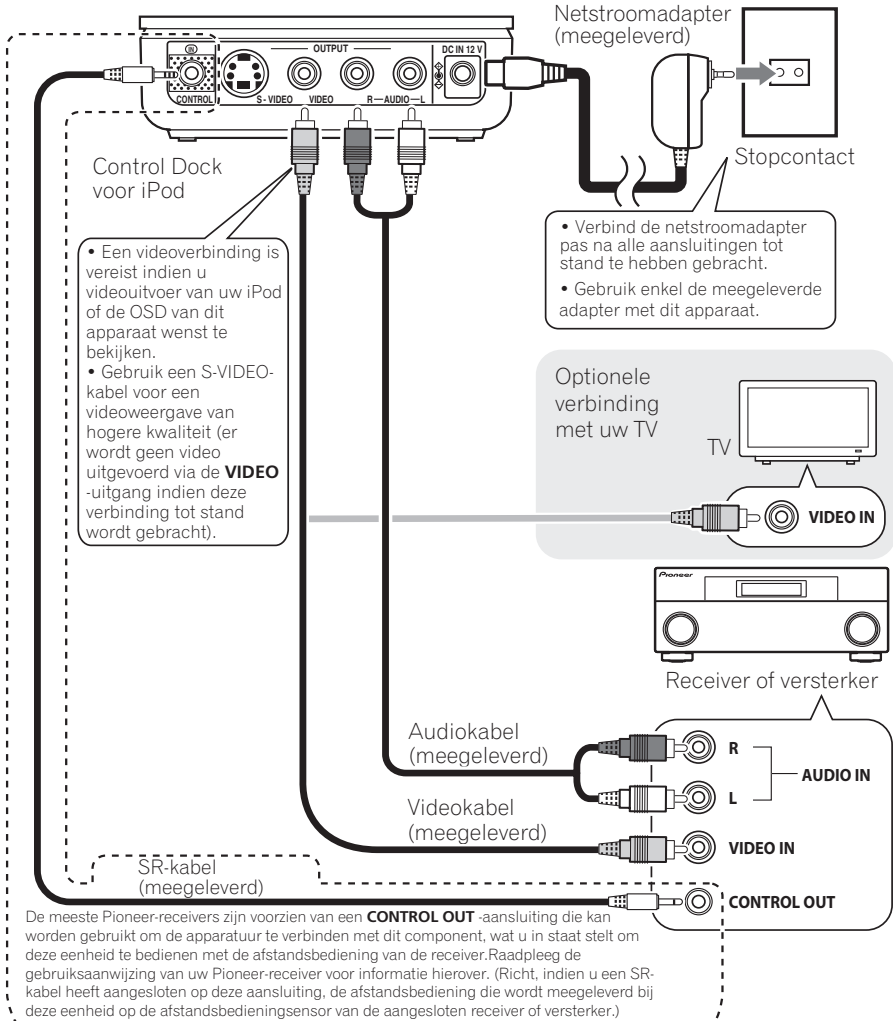

Hoofdstuk 4

Beginnen

iPod-weergavefuncties

Zodra u alles heeft aangesloten, bent u klaar om video's te bekijken en naar muziek luisteren. Volg de onderstaande stappen voor een introductie van uw iPod-dock.

1 Plaats uw iPod in de dockaansluitpoort.

Verzekert u ervan dat u de juiste iPod type-adapter voor uw iPod heeft geplaatst in de aansluitpoort (zie *De iPod type-adapter plaatsen* op pagina 6 voor instructies).

2 Selecteer de juiste invoer op uw AV-receiver (of versterker).

Voor het weergeven van de schermdisplays van video dient u ook uw TV of monitor in te schakelen.

3 Start de weergave.

Raadpleeg de tabel in *Basishandelingen met de afstandsbediening* onder voor uitleg over de weergavefuncties die in combinatie met dit systeem beschikbaar zijn.¹

- Aangezien het volume van de iPod niet kan worden bediend vanaf het apparaat zelf, dient u het volume aan te passen via de AV-receiver of versterker waarop het is aangesloten.

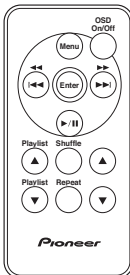

Basishandelingen met de afstandsbediening

De volgende tabel bevat informatie over de basishandelingen die via de afstandsbediening van uw iPod kunnen worden uitgevoerd:

Toets	Functie
	Schakelt de schermdisplay (die verschijnt op aangesloten videocomponent) van dit apparaat aan/uit.
	Keert terug naar het vorige menu.
	Selecteert menuitems/-niveaus.
	Start/pauzeert de weergave.
	Houd deze ingedrukt tijdens de weergave om het spoelen te starten. Druk hierop om naar de vorige/volgende track te gaan.
	Start de weergave van de vorige/volgende playlist.
	Druk hier een aantal maal op om te schakelen tussen de beschikbare shuffle weergaveopties.
	Druk hier een aantal maal op om te schakelen tussen de beschikbare repeat weergaveopties.
	Gebruik deze toets om de cursor te verplaatsen (op het scherm).

Opmerking

¹ U kunt ook de bedieningstoetsen van uw iPod zelf gebruiken om hem te bedienen. Raadpleeg de handleiding die u heeft ontvangen bij uw iPod voor meer informatie hierover.



Belangrijk

- Dit systeem is compatibel met de draagbare iPod, iPod mini en iPod Photo apparatuur (derde generatie en daarboven), maar de compatibiliteit kan desondanks variëren, afhankelijk van de softwareversie van uw iPod. Deze receiver ondersteunt geen softwareversies voor iPod-update 2004-10-20. Verzeker u ervan dat u de meest actuele software gebruikt. Raadpleeg voor meer informatie de Apple Computer Inc. homepage.
- Afhankelijk van het iPod-model zijn sommige functies mogelijk niet beschikbaar.
- De videuitvoer via dit systeem is compatibel met het PAL TV-systeem.
- De iPod-gebruikersovereenkomst geeft toestemming voor de weergave van materiaal zonder copyright, materiaal waarvan u de copyright bezitter bent en materiaal waarvoor u autorisatie heeft ontvangen of dat is goedgekeurd voor persoonlijk gebruik. Neem contact op met uw juridisch adviseur indien u niet zeker weet of u het recht heeft om bepaald materiaal te kopiëren.
- Pioneer is niet verantwoordelijk voor het verlies van data dat voortkomt uit het gebruik van uw iPod in combinatie met dit apparaat.

Het schermdisplay gebruiken

Dit systeem maakt voor extra gemak gebruik van een grafisch schermdisplay (OSD).

Alle schermen worden op vrijwel dezelfde wijze bediend, waarbij de cursortoetsen (▲, ▼) dienen voor het aanpassen van het gehighlightte item en **ENTER** het item selecteert. Zie *Basishandelingen met de afstandsbediening* boven voor de andere beschikbare bedieningselementen.

- Controleer eerst of de iPod-dock is aangesloten op videoapparatuur en druk vervolgens op 'OSD On/Off'.

De OSD verschijnt vervolgens op het scherm.¹ Druk, indien u video wenst weer te geven via u iPod of zijn bedieningselementen wenst te gebruiken, voor u uw iPod gebruikt, nogmaals op **OSD On/Off** om de OSD uit te schakelen.

Hoofdmenu scherm

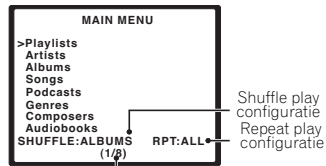

Ga naar het volgende scherm

Playlistmenu²



Weergavescherm

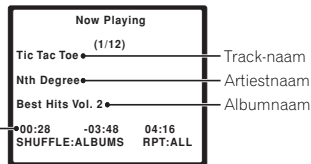

Verstrekten / resterende speelduur
speelduur / totale speelduur

Opmerking

¹ Er verschijnt een screensaver nadat het apparaat gedurende 3 minuten niet is gebruikt. Druk op een willekeurige toets om terug te keren naar het OSD-menu.

² Merk op dat niet-romeinse tekens binnen de playlist worden weergegeven als *.

Hoofdstuk 5

Aanvullende informatie

Problemen verhelpen

Een verkeerd gebruik wordt vaak onterecht gezien als een probleem of storing. Controleer de volgende punten indien u vermoedt dat er iets mis is met dit apparaat. Soms wordt het probleem veroorzaakt door een ander apparaat. Onderzoek de overige componenten en elektrische apparaten die u gebruikt. Als de problemen zich blijven voordoen, na de lijst te hebben doorgenomen, kunt u contact opnemen met het dichtstbijzijnde, geautoriseerde Pioneer service center of direct met uw leverancier om de reparatie te laten uitvoeren.

Probleem	Oplossing
Geen geluid/geen beeld.	<ul style="list-style-type: none"> • Controleer of uw iPod goed werkt. • Verzeker u ervan dat de iPod juist is geplaatst in het iPod-aansluitdock. • Verzeker u ervan dat de AV-uitgangen juist zijn aangesloten vanaf het dock naar uw externe apparatuur. Controleer ook of de juiste invoer is geselecteerd op uw receiver en/of monitor. • Als de S-VIDEO-uitgang wordt gebruikt, wordt er geen beeld uitgevoerd naar de standaard (composiet) videouitgang.
De bediening van het apparaat lijkt niet meer mogelijk na de SR-kabel te hebben aangesloten vanaf dit apparaat naar een extern component.	<ul style="list-style-type: none"> • Voor de bediening ervan dient u de afstandsbediening die u bij uw apparaat heeft ontvangen te richten op de afstandsbedieningssensor van de aangesloten receiver of versterker. • Verzeker u ervan dat u de SR-kabel gebruikt die u heeft ontvangen bij dit systeem.

Specificaties

• Stroomvoorziening en overige

Stroomverbruik (in combinatie met de meegeleverde adapter)

..... DC 12 V
 Afmetingen..... 99 mm (B) x 33 mm (H) x 74 mm (D)
 Gewicht..... xxx g

• Accessoires

Afstandsbediening 1
 Lithiumbatterij (CR2025) 1
 iPod type-adapter..... 6
 Netstroomadapter 1
 Stekkeradapters
 (voor netstroomadapter) 2
 Audiokabel (2 m) rood/wit..... 1
 Videokabel (2 m) geel 1
 SR-kabel (2 m)..... 1
 Deze gebruiksaanwijzing 1
 Garantiekaart 1



Opmerking

- De specificaties en het ontwerp zijn onderhevig aan mogelijke aanpassingen in verband met verbeteringen, zonder voorgaande kennisgeving.

Het apparaat reinigen

- Gebruik een poetsdoek of droge doek om de stof en ander vuil weg te vegen.
- Gebruik in het geval dat het oppervlak vies is een zachte doek met een beetje neutraal reinigingsmiddel dat u eerst vijf tot zes maal heeft verdunt in water, en vervolgens goed heeft uitgewrongen, om het schoon te maken en droog het vervolgens met een droge doek. Gebruik geen meubelwas of schoonmaakmiddel.
- Gebruik nooit verdunner, benzine, insecticidespray of overige chemicaliën op, of in de buurt van dit apparaat, aangezien dit het oppervlak aantast.

Uitgegeven door Pioneer Corporation.
 Copyright © 2006 Pioneer Corporation.
 Alle rechten voorbehouden.

IMPORTANTE



La luz intermitente con el símbolo de punta de flecha dentro un triángulo equilátero. Está convenido para avisar al usuario de la presencia de "voltaje peligrosa" no aislada dentro el producto que podría constituir un peligro de choque eléctrico para las personas.

CAUTION

RISK OF ELECTRIC SHOCK
DO NOT OPEN



ATENCIÓN:
PARA PREVENIR EL PELIGRO DE CHOQUE ELÉCTRICO NO REMOVER LA TAPA NI LAS PARTES DENTRO NO UTILIZADAS, LLAMAR UNA PERSONA CUALIFICADA

El punto exclamativo dentro un triángulo equilátero convenido para avisar el usuario de la presencia de importantes instrucciones sobre el funcionamiento y la manutención en la libreta que acompaña el aparato.

D3-4-2-1-1_Sp

ADVERTENCIA

Este aparato no es impermeable. Para evitar el riesgo de incendio y de descargas eléctricas, no ponga ningún recipiente lleno de líquido (como pueda ser un vaso o un florero) cerca del aparato ni lo exponga a goteo, salpicaduras, lluvia o humedad.

D3-4-2-1-3_A_Sp

ADVERTENCIA

Para evitar el peligro de incendio, no ponga nada con fuego encendido (como pueda ser una vela) encima del aparato.

D3-4-2-1-7a_A_Sp

Este producto cumple con las Directivas EMC (89/336/CE, correcto por la 92/31/CE y la 93/68/CE).

D3-4-2-1-9b_Sp



Si desea deshacerse de este producto, no lo mezcle con los residuos generales de su hogar. De conformidad con la legislación vigente, existe un sistema de recogida distinto para los productos electrónicos que requieren un procedimiento adecuado de tratamiento, recuperación y reciclado.

Las viviendas privadas en los 25 estados miembros de la UE, en Suiza y Noruega pueden devolver gratuitamente sus productos electrónicos usados en las instalaciones de recolección previstas o bien en las instalaciones de minoristas (si adquieren un producto similar nuevo).

En el caso de los países que no se han mencionado en el párrafo anterior, póngase en contacto con sus autoridades locales a fin de conocer el método de eliminación correcto.

Al actuar siguiendo estas instrucciones, se asegurará de que el producto de desecho se somete a los procesos de tratamiento, recuperación y reciclaje necesarios, con lo que se previenen los efectos negativos potenciales para el entorno y la salud humana.

K058_Sp

Precaución sobre el adaptador de CA

- Cuando quite el adaptador de CA de la toma de corriente asegúrese de sujetarlo firmemente. Si tira del cable podría dañarse, ocasionando un incendio y/o electrocución.
- No enchufe ni desenchufe el adaptador de CA con las manos mojadas. Podría sufrir una electrocución.
- Introduzca completamente el adaptador de CA en la toma de corriente. Si no se conecta totalmente podría generarse calor lo que podría ocasionar un incendio. Además, tenga en cuenta que podría sufrir una electrocución si toca las clavijas conectadas.
- No introduzca un adaptador de CA en una toma de corriente cuya conexión esté floja, aunque inserte completamente las clavijas en la toma de corriente. Podría generarse calor, ocasionándose un incendio. Póngase en contacto con el vendedor o un electricista para que pueda cambiar la toma de corriente.

Gracias por la adquisición de este producto Pioneer.

Lea completamente este manual de instrucciones para aprender a operar correctamente el aparato. Después de haber terminado la lectura de las instrucciones, guarde el manual en un lugar seguro para poderlo consultar en el futuro.

Contenidos

01 Antes de comenzar

Comprobar los contenidos de la caja	4
Instalación de las pilas	4
Distancia de funcionamiento del mando a distancia	5
Interferencias con esta unidad	5
Acoplar el adaptador tipo iPod	6
Acoplamiento del enchufe adaptador de CA	6

02 Controles y pantallas

Panel superior y frontal	7
Panel posterior	7

03 Conexiones

Conectar el sistema a su receptor AV o televisor	8
--------------------------------------------------------	---

04 Para empezar

Características de reproducción del iPod	9
Usando la visualización de pantalla	10

05 Información adicional

Resolución de problemas	11
Especificaciones	11
Limpieza de la unidad	11

Registre su producto en www.pioneer.es (o en www.pioneer-eur.com)
Descubra los beneficios de registrarse on-line:

Capítulo 1

Antes de comenzar

Comprobar los contenidos de la caja

Le rogamos que compruebe que ha recibido los siguientes accesorios:

- Mando a distancia
- Batería de litio (CR2025)
- Adaptador para iPod x6
- Adaptador tipo CA
- Adaptadores del enchufe (para el adaptador de CA) x2
- Cable de audio (2 m) rojo/blanco
- Cable de vídeo (2 m) amarillo
- Cable SR (2 m)
- Este manual de instrucciones
- Tarjeta de garantía

Instalación de las pilas

Reinstale la pila de litio (CR2025) en el mando a distancia como se indica a la derecha.

Cuando observe una disminución de la distancia de funcionamiento, recambie la pila del mismo modo.

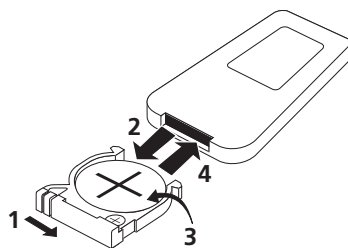

1 Presione la pestaña de liberación a la derecha para abrir la carcasa del portapilas.

2 Saque el portapilas.

3 Extraiga la pila del portapilas.

Si ésta la primera vez que realiza esta operación, quite también el sello de protección de la pila que se suministra con el sistema antes de volverla a insertar.

4 Coloque una nueva pila en el portapilas.

Cerciórese de que la cara ⊕ de la pila mira hacia arriba al colocarla en el espacio provisto.



Precaución

Cuando use pilas de litio, recuerde estos consejos:

- Tire las pilas usadas inmediatamente después de cambiarlas. Manténgalas alejadas de los niños.
- En caso de ingerirla accidentalmente, póngase en contacto con su médico de inmediato.

- Las pilas de litio pueden representar un peligro de incendio o de quemadura química si se usan mal. No desmonte, caliente más allá de los 100 °C ni incinere.
- Quite la batería si la unidad no va a ser utilizada durante un mes o más tiempo.
- Cumpla con las normativas gubernamentales o regulaciones de las instituciones públicas sobre el medio ambiente vigentes en su país/región cuando vaya a deshacerse de las pilas usadas.
- Hay peligro de explosión si la pila se recambia incorrectamente. Al recambiar, cerciórese de usar únicamente pilas del mismo tipo como recomienda el fabricante.
- No utilice ni guarde las pilas bajo luz solar directa o en lugares con excesivo calor, como dentro de un coche o cerca de una estufa. Si lo hace, las pilas podrían tener fugas, sobrecalentarse, explotar o prenderse fuego. También se puede acortar la duración de la pila o su rendimiento.

Distancia de funcionamiento del mando a distancia

El mando a distancia tiene una distancia de funcionamiento de unos 7 metros. Tal vez no funcione si:

- Hay obstáculos entre él y el sensor remoto de esta unidad.
- Brilla directamente luz solar o fluorescente sobre el sensor remoto.
- Este sistema se coloca cerca de un dispositivo que emite rayos infrarrojos.
- Este mando funciona simultáneamente junto con otro que también use rayos infrarrojos.

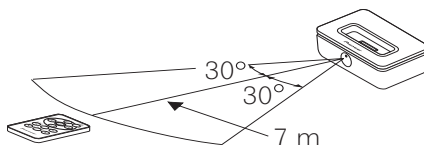

Interferencias con esta unidad

En ocasiones, usar un teléfono móvil cerca de esta unidad puede provocar ruidos o interferencias. Si experimenta este tipo de problemas, aleje su teléfono móvil de esta unidad.

Acoplar el adaptador tipo iPod

Para que su iPod pueda acoplarse adecuadamente en el puerto conector de la base dock, deberá hacer coincidir el adaptador para iPod con su modelo iPod. Cada adaptador para iPod tiene una marca de modelo como puede apreciar a continuación.

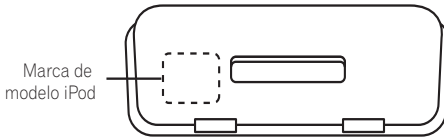

Modelo	Tipo de iPod
iPod 20GB	iPod 20 GB de cuarta generación
iPod 40GB	iPod 40 GB de cuarta generación
mini	iPod mini
Color 20GB 30GB	20 GB / 30 GB iPod <pantalla a color>
Color 40GB 60GB	40 GB / 60 GB iPod <pantalla a color>
nano	iPod nano

Después de seleccionar el adaptador para iPod que corresponda a su unidad iPod, insértelo en el bolsillo adaptador para iPod como puede apreciar en la ilustración.

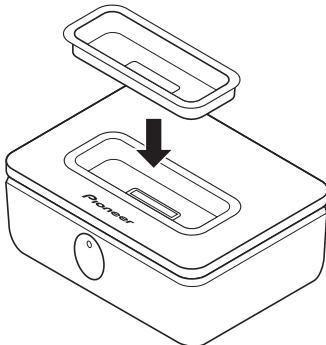

- También puede conectar un adaptador para iPod desde un dock base para iPod original.
- Cuando use modelos iPod de quinta generación con este sistema, use el adaptador para iPod que se suministra con su unidad iPod.
- Cuando use un modelo iPod de tercera generación con este sistema, use un 'Apple iPod Universal Dock Adapter - Juego de 3 adaptadores para el iPod con conector para la base Dock' disponible de Apple Computer Inc.

Acoplamiento del enchufe adaptador de CA

Sólo modelo británico

Asegúrese de que el adaptador de CA lleva acoplado el enchufe apropiado para su región. Cambie el adaptador del enchufe de CA como se muestra en la ilustración.

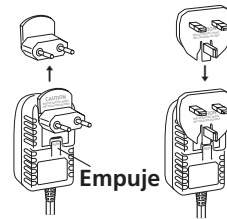

Capítulo 2

Controles y pantallas

Panel superior y frontal

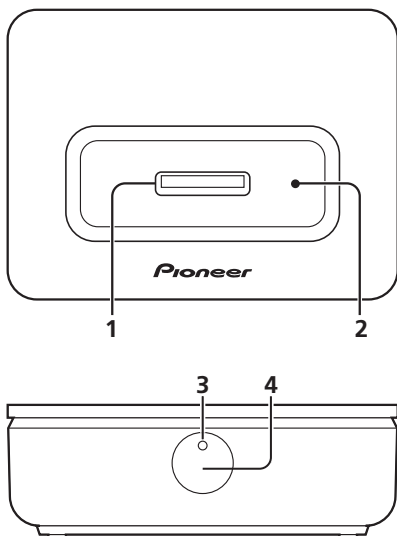

1 Puerto de conexión iPod

Inserte su puerto de conexión de la base dock del iPod para conectar y recargar su unidad iPod.

2 Bolsillo del adaptador para iPod

Sostiene el adaptador para iPod que coincide con su unidad iPod.

3 Indicador de encendido

Se enciende cuando su iPod se conecta al puerto de conexión de la base dock.

4 Sensor remoto

Consulte *Distancia de funcionamiento del mando a distancia* en la página 5 si necesita más información.

Panel posterior

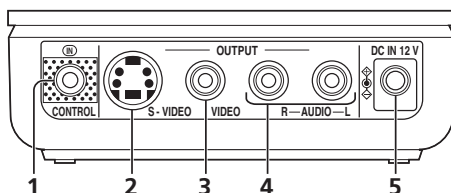

1 Terminal CONTROL IN

Conéctelo al terminal **CONTROL OUT** de un receptor AV de Pioneer (o componente similar) usando el cable SR suministrado. Esto le permitirá usar el mando a distancia del receptor para controlar la unidad. Si necesita más información, compruebe el manual de instrucciones de su receptor Pioneer.¹

2 Terminal de salida S-VIDEO

Úselo para conectar un cable de S-vídeo a su receptor de TV/AV para visionar la visualización en pantalla o para obtener una mayor calidad en la reproducción del vídeo del iPod (no se reproducirá vídeo al terminal **VIDEO** si realiza esta conexión).

3 Terminal de salida VIDEO

Conecte un cable de vídeo estándar (compuesto) a su receptor TV/AV para visionar la visualización en pantalla o para la reproducción de vídeo iPod.

4 Terminales de salida AUDIO

Úselos para conectar un cable de terminal RCA/fono a su receptor AV/amplificador para obtener un audio en dos canales.

5 Adaptador de CA - Terminal DC IN 12 V

Úselo para conectar el adaptador de CA a una toma de corriente CA.

Nota

¹ Si ha conectado un cable SR a este terminal, deberá apuntar con el mando a distancia suministrado con esta unidad al sensor remoto del receptor o amplificador conectado.

Capítulo 3

Conexiones

Conectar el sistema a su receptor AV o televisor

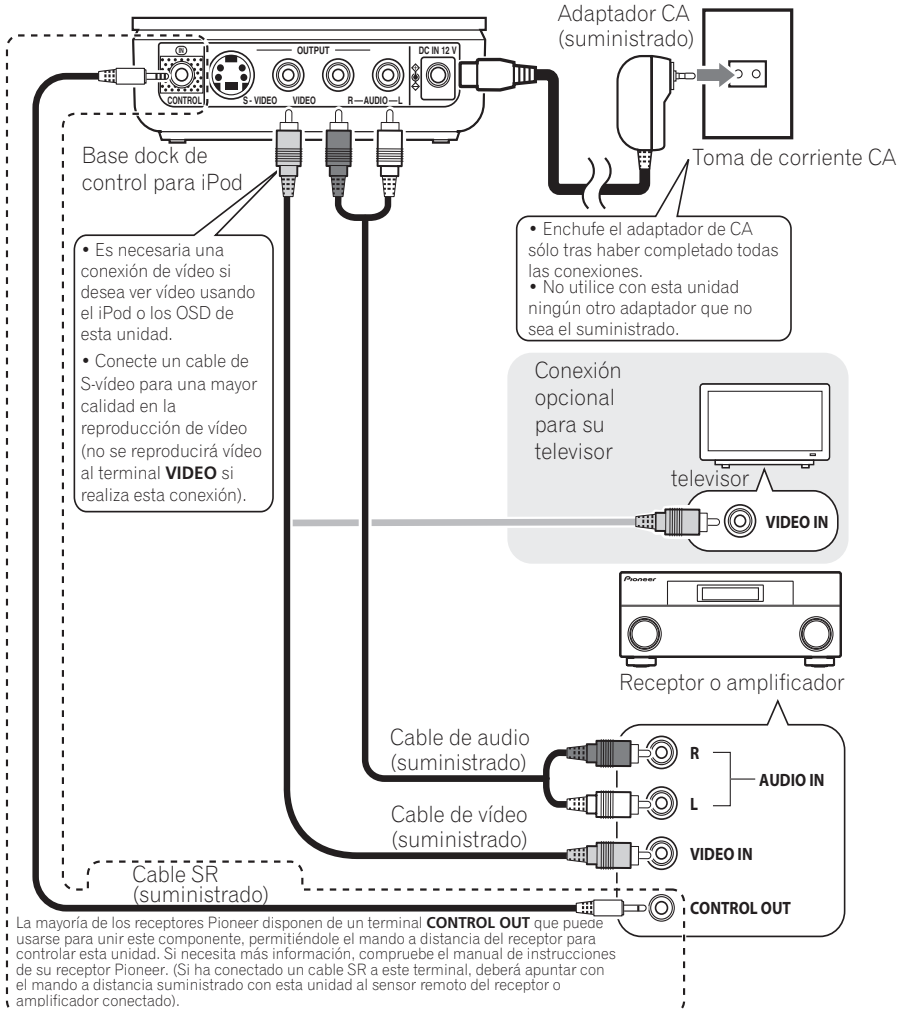

Capítulo 4

Para empezar

Características de reproducción del iPod

Una vez haya conectado todo, podrá ver vídeos y escuchar música. Siga los pasos siguientes a modo de introducción a su dock base del iPod.

1 Coloque su iPod en el puerto base dock de conexión.

Cerciórese de haber instalado al puerto de conexión un conector para iPod que coincida con su modelo de iPod (consulte *Acoplar el adaptador tipo iPod* en la página 6).

2 Seleccione la entrada adecuada de su receptor AV (o amplificador).

Para usar la visualización en pantalla o ver vídeo, también necesitará encender su televisor o monitor.

3 Inicie la reproducción.

Consulte la tabla de *Controles básicos remotos* citado más adelante si necesita una explicación de las características de reproducción disponibles con este sistema.¹

- Dado que el volumen del iPod no puede controlarse usando esta unidad, ajústelo usando el receptor AV o amplificador al que esté conectado.

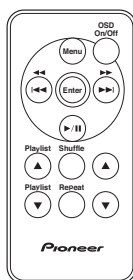

Controles básicos remotos

La tabla siguiente muestra los controles de reproducción básicos de su iPod:

Botón	Función
	Enciende/apaga la visualización en pantalla de esta unidad (aparece en el componente de vídeo al que esté conectado).
	Vuelve al menú anterior.
	Selecciona elementos/niveles del menú.
	Inicia/pausa la reproducción.
	Mantenga presionado durante la reproducción para iniciar la búsqueda. Pulse para saltar a la canción anterior/siguiente.
	Inicia la reproducción de la lista de reproducción anterior/siguiente.
	Pulse repetidamente para cambiar entre las opciones de reproducción aleatoria.
	Pulse repetidamente para cambiar entre las opciones de repetición de la reproducción.
	Use estos botones para mover el cursor (en pantalla).

Nota

¹ También puede utilizar los controles de la unidad principal del iPod para reproducir. Consulte el manual suministrado con el iPod si necesita más información.



Importante

- Este sistema es compatible con un dispositivo portátil iPod, iPod mini y iPod Photo (tercera generación y versiones superiores). No obstante, la compatibilidad puede variar dependiendo de la versión de software que use su iPod. Este receptor no es compatible con las versiones de anteriores a la actualización 2004-10-20 del iPod. Cerciórese de que está usando el software más reciente. Si necesita más información, visite las páginas web de Apple Computer Inc.
- Dependiendo de su modelo de iPod, algunas características pueden no estar disponibles.
- La salida de vídeo de este sistema es compatible con el formato de TV PAL.
- El acuerdo de licencia de iPod permite la reproducción de materiales sin derechos de autor, materiales para los cuales usted posea los derechos de autor o materiales para los que esté autorizado o para los que tenga permiso legal de reproducción para uso personal. Si no está seguro sobre su derecho a copiar algún material, diríjase a su asesor legal.
- Pioneer no se responsabiliza de cualquier pérdida de datos que ocurra al usar su iPod junto con esta unidad.

Usando la visualización de pantalla

Para mayor facilidad de uso, este sistema utiliza una pantalla de visualización gráfica (OSD).

Se navega por todas las pantallas en básicamente el mismo modo, usando los cursores (▲, ▼) para cambiar el elemento iluminado y pulsando **ENTER** para seleccionarlo. Consulte *Controles básicos remotos* citado anteriormente para los demás controles disponibles.

- Cerciórese de que su base dock del iPod está conectada a un componente de vídeo y, a continuación, pulse 'OSD On/Off'.

El OSD aparecerá en la pantalla.¹ Si desea reproducir vídeo desde su iPod o si usa cualquiera de los controles de reproducción de la unidad principal del iPod, deberá pulsar **OSD On/Off** de nuevo para desactivar el OSD antes de usar su iPod.

Pantalla del menú principal

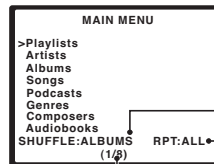

Ajuste de reproducción aleatoria
Ajuste de repetición de la reproducción

Proceda a la pantalla siguiente

Menú de la lista de reproducción²



Pantalla de reproducción

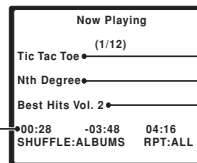

Nombre de la canción
Nombre del artista
Nombre del álbum

Tiempo de reproducción transcurrido/restante
tiempo de reproducción / tiempo total

Nota

- 1 Verá aparecer un salvapantallas transcurridos 3 minutos de inactividad. Pulse cualquier botón para regresar al menú OSD.
- 2 Recuerde que los caracteres no latinos de las listas de reproducción aparecerán como *.

Capítulo 5

Información adicional

Resolución de problemas

A menudo se confunde una operación incorrecta con un mal funcionamiento o problema. Si piensa que hay algo que no va bien con este componente, compruebe los puntos siguientes. En ocasiones, los problemas pueden ser debidos a otro componente. Investigue los demás componentes y electrodomésticos que se están utilizando en este momento. Si no puede solucionarse el problema incluso después de haber comprobado los puntos anteriores, pregunte a su centro de servicio autorizado Pioneer más cercano o a su comercio que lleve a cabo las tareas de reparación.

Problema	Solución
No hay sonido/no hay imagen.	<ul style="list-style-type: none"> • Cerciórese de que su iPod funciona correctamente. • Cerciórese de que el iPod está correctamente acoplado a la base dock de conexión del iPod. • Cerciórese de que ha conectado las salidas AV debidamente desde la base dock a sus componentes externos. Compruebe también haber seleccionado la entrada correcta en su receptor y/o monitor. • Si ha conectado la salida S-vídeo, no saldrá nada de la salida vídeo estándar (compuesto).
No parece ser posible el funcionamiento después de conectar el cable SR desde esta unidad a un componente externo.	<ul style="list-style-type: none"> • Para hacer funcionar el aparato, debe apuntar con el mando a distancia suministrado con esta unidad al sensor remoto del receptor o amplificador conectado. • Cerciórese de usar el cable SR suministrado con este sistema.

Especificaciones

• Alimentación y miscelánea

Alimentación (usando el adaptador suministrado)	CC 12V
Dimensiones	99 mm (An) x 33 mm (Al) x 74 mm (Lg)
Peso	xxx g

• Accesorios

Mando a distancia	1
Batería de litio (CR2025)	1
Adaptador para iPod	6
Adaptador tipo CA	1
Adaptadores del enchufe (para el adaptador de CA)	2
Cable de audio (2 m) rojo/blanco	1
Cable de vídeo (2 m) amarillo	1
Cable SR (2 m)	1
Este manual de instrucciones	1
Tarjeta de garantía	1



Nota

- Las especificaciones y el diseño están sujetos a posibles modificaciones sin previo aviso debido a mejoras que se introducirán.

Limpieza de la unidad

- Use un paño de pulido o paño seco para limpiar el polvo y suciedad.
- Cuando la superficie esté sucia, límpiela con un paño suave humedecido en algún producto de limpieza neutro diluido cinco o seis veces en agua y bien escurrido. Cuando acabe, frote de nuevo con un paño seco. No utilice ceras o productos de limpieza para muebles.
- Nunca utilice disolventes, benzina, insecticidas u otros productos químicos en o cerca de esta unidad dado que pueden corroer la superficie.

Publicado por Pioneer Corporation.
Copyright © 2006 Pioneer Corporation.
Todos los derechos reservados.



www.pioneer.co.uk



www.pioneer.fr



www.pioneer.de



www.pioneer.it



www.pioneer.nl



www.pioneer.es



www.pioneer-eur.com

PIONEER CORPORATION

4-1, Meguro 1-Chome, Meguro-ku, Tokyo 153-8654, Japan

PIONEER ELECTRONICS (USA) INC.

P.O. BOX 1540, Long Beach, California 90810-1540, U.S.A. TEL: (800) 421-1404

PIONEER ELECTRONICS OF CANADA, INC.

300 Allstate Parkway, Markham, Ontario L3R 0P2, Canada TEL: 1-877-283-5901

PIONEER EUROPE NV

Haven 1087, Keetberglaan 1, B-9120 Melsele, Belgium TEL: 03/570.05.11

PIONEER ELECTRONICS ASIACENTRE PTE. LTD.

253 Alexandra Road, #04-01, Singapore 159936 TEL: 65-6472-7555

PIONEER ELECTRONICS AUSTRALIA PTY. LTD.

178-184 Boundary Road, Braeside, Victoria 3195, Australia, TEL: (03) 9586-6300

PIONEER ELECTRONICS DE MEXICO S.A. DE C.V.

Blvd.Manuel Avila Camacho 138 10 piso Col.Lomas de Chapultepec, Mexico,D.F. 11000 TEL: 55-9178-4270 **K002_A_En**