

Pioneer *sound.vision.soul*

Enregistreur de DVD

PRV-9200

HDD
HARD DISK DRIVE

DVD
VIDEO

DVD
R

DVD
R W

COMPACT
disc
DIGITAL AUDIO

COMPACT
disc
DIGITAL VIDEO

VCR *plus+*

Mode d'emploi

RW
COMPATIBLE



Ce symbole de l'éclair, placé dans un triangle équilatéral, a pour but d'attirer l'attention de l'utilisateur sur la présence, à l'intérieur du coffret de l'appareil, de "tensions dangereuses" non isolées d'une grandeur suffisante pour représenter un risque d'électrocution pour les êtres humains.

ATTENTION

**DANGER D'ÉLECTROCUTION
NE PAS OUVRIR**

ATTENTION:
POUR ÉVITER TOUT RISQUE D'ÉLECTROCUTION, NE PAS ENLEVER LE COUVERCLE (NI LE PANNEAU ARRIÈRE). AUCUNE PIÈCE RÉPARABLE PAR L'UTILISATEUR NE SE TROUVE À L'INTÉRIEUR. CONFIER TOUT ENTRETIEN À UN PERSONNEL QUALIFIÉ UNIQUEMENT.



Ce point d'exclamation, placé dans un triangle équilatéral, a pour but d'attirer l'attention de l'utilisateur sur la présence, dans les documents qui accompagnent l'appareil, d'explications importantes du point de vue de l'exploitation ou de l'entretien.

D1-4-2-3_Fr

This Class B digital apparatus complies with Canadian ICES-003.

Cet appareil numérique de la Classe B est conforme à la norme NMB-003 du Canada.

D8-10-1-3_EF

DANGER

RAYONNEMENT LASER DANS LE VISIBLE ET L'INVISIBLE APRÈS OUVERTURE. ÉVITER TOUTE EXPOSITION AU FAISCEAU.

CAUTION – PREVENT ELECTRIC SHOCK DO NOT USE THIS (POLARIZED) PLUG WITH AN EXTENSION CORD. RECEPTACLE OR OTHER OUTLET UNLESS THE BLADES CAN BE FULLY INSERTED TO PREVENT BLADE EXPOSURE.

ATTENTION – POUR PREVENIR LES CHOCS ELECTRIQUES NE PAS UTILISER CETTE FICHE POLARISEE AVEC UN PROLONGATEUR UNE PRISE DE COURANT OU UNE AUTRE SORTIE DE COURANT, SAUF SI LES LAMES PEUVENT ETRE INSEREES A FOND SANS EN LAISSER AUCUNE PARTIE A DECOUVERT.

D2-4-4-1_EF

NOTE IMPORTANTE SUR LE CABLE D'ALIMENTATION

Tenir le câble d'alimentation par la fiche. Ne pas débrancher la prise en tirant sur le câble et ne pas toucher le câble avec les mains mouillées. Cela risque de provoquer un court-circuit ou un choc électrique. Ne pas poser l'appareil ou un meuble sur le câble. Ne pas pincer le câble. Ne pas faire de noeud avec le câble ou l'attacher à d'autres câbles. Les câbles d'alimentation doivent être posés de façon à ne pas être écrasés. Un câble abîmé peut provoquer un risque d'incendie ou un choc électrique. Vérifier le câble d'alimentation de temps en temps. Contacter le service après-vente PIONEER le plus proche ou le revendeur pour un remplacement.

5002_Fr

Cet appareil fait appel à divers circuits et principes destinés à interdire la piraterie des oeuvres protégées par des droits d'auteurs, circuits et principes qui sont couverts aux États-Unis soit par des brevets détenus par Macrovision Corporation et d'autres sociétés, soit par d'autres formes de propriété intellectuelle appartenant également à Macrovision et à d'autres sociétés. L'utilisation de la technologie visant à la protection des droits d'auteur doit être autorisée par Macrovision Corporation, et doit être limitée à des fins domestiques, ou similaires, sauf accord préalable de Macrovision Corporation. La rétro-technique et le désassemblage sont proscrits.

Ce produit est destiné à une utilisation domestique générale. Toute panne due à une utilisation autre qu'à des fins privées (comme une utilisation à des fins commerciales dans un restaurant, dans un autocar ou sur un bateau) et qui nécessite une réparation sera aux frais du client, même pendant la période de garantie.

K041_Fr

Ce produit utilise les polices FontAvenue® sous licence de NEC corporation. FontAvenue est une marque déposée de NEC Corporation.

Table des matières

01 Avant de commencer

| | |
|---|----|
| Particularités..... | 5 |
| Contenu de l'emballage..... | 7 |
| Mise en place des piles dans le boîtier de télécommande..... | 7 |
| Utilisation du boîtier de télécommande..... | 7 |
| Compatibilité en lecture des disques et du format de gravure..... | 8 |
| Quelques mots sur le disque dur intégré..... | 10 |

02 Connexions

| | |
|---|----|
| Connexions au panneau arrière..... | 11 |
| Connexions au panneau avant..... | 11 |
| Connexions simplifiées..... | 12 |
| Utilisation d'autres types de sortie vidéo..... | 13 |
| Connexion à un récepteur pour le câble ou le satellite (1)..... | 14 |
| Connexion à un récepteur pour le câble ou le satellite (2)..... | 15 |
| Connexion à un amplificateur ou un récepteur audiovisuels..... | 16 |
| Connexion avec d'autres sources audiovisuelles... .. | 17 |
| Raccordement au secteur..... | 17 |

03 Commandes et afficheurs

| | |
|------------------------------|----|
| Panneau avant..... | 18 |
| Afficheur..... | 19 |
| Boîtier de télécommande..... | 20 |

04 Pour commencer

| | |
|--|----|
| Mise en service et réglage général..... | 22 |
| Choix du disque dur ou du DVD pour la lecture ou l'enregistrement..... | 25 |
| Premier enregistrement..... | 25 |
| Utilisation du syntoniseur de télévision intégré..... | 26 |
| Lecture de base..... | 26 |
| Utilisation du menu Home..... | 29 |
| Affichage sur l'écran des informations du disque .. | 30 |

05 Lecture

| | |
|---|----|
| Introduction..... | 33 |
| Utilisation de Disc Navigator pour connaître rapidement le contenu d'un disque..... | 33 |
| Navigation sur les disques et sur le disque dur..... | 35 |
| Examen du contenu d'un disque..... | 35 |
| Lecture au ralenti..... | 36 |
| Avance ou recul image par image..... | 37 |
| Menu Play Mode..... | 37 |
| Affichage puis sélection des sous-titres..... | 40 |
| Sélection de la piste sonore d'un DVD..... | 41 |
| Sélection des voies audio..... | 41 |
| Choix de l'angle de prise de vues..... | 42 |

06 Enregistrement

| | |
|---|----|
| Quelques mots concernant l'enregistrement sur DVD..... | 43 |
| Quelques mots concernant l'enregistrement sur disque dur..... | 43 |
| Durée d'enregistrement et qualité d'image..... | 44 |
| Restrictions relatives à l'enregistrement vidéo..... | 44 |
| Sélection de la qualité de l'image et de la durée d'enregistrement..... | 45 |
| Enregistrement simple d'une émission de télévision..... | 45 |
| Réglage du programmeur pour l'enregistrement..... | 46 |
| Questions répétitives concernant l'enregistrement commandé par programmeur..... | 53 |
| Enregistrement et lecture simultanés..... | 53 |
| Enregistrement à partir d'un appareil extérieur..... | 54 |
| Enregistrement automatique à partir d'un syntoniseur pour satellite..... | 54 |
| Enregistrement à partir d'un caméscope DV..... | 55 |
| Enregistrement du signal en sortie DV..... | 57 |
| Lecture des enregistrements à l'aide d'un autre lecteur de DVD..... | 57 |
| Initialisation d'un DVD-RW..... | 58 |

| | |
|--|----|
| 07 Copie et sauvegarde | |
| Introduction | 59 |
| One Touch Copy (Disque dur vers DVD) | 60 |
| One Touch Copy (DVD vers disque dur) | 61 |
| Copie du disque dur vers un DVD | 61 |
| Options du menu de la liste de copie du disque dur vers le DVD | 62 |
| Copie des documents de la liste de copie | 63 |
| Commandes pour la liste de copie du disque dur vers un DVD | 63 |
| Copie d'un DVD vers le disque dur | 69 |
| Options du menu de la liste de copie du DVD vers le disque dur | 70 |
| Copie des documents de la liste de copie | 70 |
| Commandes pour la liste de copie du DVD vers le disque dur | 71 |
| Utilisation de la sauvegarde | 72 |

| | |
|--|----|
| 08 Montage | |
| Page Disc Navigator | 74 |
| Options du menu de Disc Navigator | 76 |
| Montage d'une gravure d'origine en mode, VR ou en mode vidéo et du contenu du disque dur | 77 |
| Montage des groupes du disque dur | 82 |
| Création et modification d'une liste de lecture pour une gravure en mode VR | 82 |

| | |
|---------------------------------------|----|
| 09 Historique du disque | |
| Utilisation de l'historique du disque | 88 |

| | |
|-------------------------|----|
| 10 PhotoViewer | |
| Création d'un diaporama | 89 |

| | |
|---------------------------|----|
| 11 Menu Disc Setup | |
| Réglages de base (Basic) | 91 |
| Réglages d'initialisation | 92 |
| Initialize HDD | 92 |
| Réglages de finalisation | 92 |

| | |
|--|----|
| 12 Menu Video/Audio Adjust | |
| Définition de la qualité de l'image télévisée ou appliquée sur les entrées extérieures | 93 |
| Définition de la qualité de l'image pour la lecture | 94 |
| Audio DRC | 95 |

| | |
|---|-----|
| 13 Menu Initial Setup | |
| Utilisation du menu des réglages initiaux (Initial Setup) | 96 |
| Réglages de base (Basic) | 96 |
| Réglages du syntoniseur (Tuner) | 98 |
| Réglages de l'entrée et de la sortie vidéo (Video In/Out) | 99 |
| Réglages d'entrée pour le son (Audio In) | 100 |
| Réglages de sortie pour le son (Audio Out) | 101 |
| Choix des langues (Language) | 102 |
| Réglages d'enregistrement (Recording) | 104 |
| Réglages de lecture (Playback) | 105 |

| | |
|--|-----|
| 14 Informations complémentaires | |
| Réinitialisation de cet appareil | 109 |
| Réglage du boîtier de télécommande pour agir sur le téléviseur | 109 |
| Tailles de l'écran et formats de disque | 110 |
| Guide de dépannage | 111 |
| Questions répétitives | 114 |
| Quelques mots au sujet de DV | 115 |
| Modes d'enregistrement manuel | 116 |
| Informations destinées aux usagers de la télévision par câble ou par satellite, ou d'un décodeur | 116 |
| Liste des codes de langue | 117 |
| Liste des codes de pays | 117 |
| Messages et avertissements affichés sur l'écran | 118 |
| Manipulation des disques | 119 |
| Stockage des disques | 119 |
| Disques endommagés | 119 |
| Nettoyage de l'optique du capteur | 120 |
| Condensation | 120 |
| Conseils d'installation | 120 |
| Transport de cet appareil | 120 |
| Glossaire | 121 |
| Caractéristiques techniques | 123 |

Chapitre 1

Avant de commencer

Particularités

- **Enregistrement sur disque dur** **HDD**

Vous pouvez enregistrer 207 heures de vidéo (en mode EP) sur le disque dur (HDD) intégré de 160 giga-octets. Le fait de pouvoir, tout à la fois, enregistrer sur DVD ou sur un disque dur de grande capacité, vous apporte beaucoup de souplesse puisque vous avez le choix entre conserver les enregistrements sur le disque dur pour y avoir un accès rapide, ou bien les reporter sur un DVD à fin d'archivage ou de lecture sur un autre appareil.

HDD : Disque dur

- **Copie entre disque dur et DVD**

Vous avez la possibilité de copier du disque dur vers un DVD enregistrable, ou bien d'un DVD vers le disque dur. En principe, vous pouvez employer la copie à grande vitesse qui assure le transfert de une heure de vidéo en moins de deux minutes (enregistrement en mode EP sur un disque DVD-R Version 2.0 / 8x).

Vous pouvez également choisir de réaliser une copie dont la qualité diffère de celle de l'original. Par exemple, vous pouvez transférer sur un DVD et en mode SP (durée standard) un enregistrement en mode FINE (meilleure qualité possible) qui se trouve sur le disque dur; de cette manière, de la place peut demeurer disponible sur le DVD pour d'autres enregistrements.

- **Copie par touche unique**

La copie par touche unique est bien le moyen le plus simple pour copier le titre en cours de lecture du disque dur vers le DVD, ou inversement du DVD vers le disque dur.

- **Lecture décalée** **VR mode** **HDD**

La lecture décalée permet de regarder un enregistrement alors même qu'il n'est pas terminé. Par exemple, en raison de votre absence vous savez que vous ne pourrez pas voir les 15 premières minutes d'une émission; vous réglez donc le programmeur d'enregistrement et lorsque vous rentrez à votre domicile, vous commencez à regarder l'émission depuis son début tandis qu'elle continue de s'enregistrer avec un décalage de 15 minutes, dans le cas de cet exemple.

- **Enregistrement et lecture simultanés**

VR mode **HDD**
La lecture et l'enregistrement, qu'il s'agisse du DVD ou du disque dur, sont des opérations complètement indépendantes. Ce qui veut dire que vous avez la possibilité d'enregistrer une émission sur un DVD enregistrable ou sur le disque dur, tandis que vous regardez une gravure sur le même DVD ou sur le disque dur.

- **Disc Navigator**

Disc Navigator est une page écran destinée à vous faciliter l'examen du contenu du DVD ou du disque dur. Dans le cas des DVD enregistrables et des disques durs, des miniatures animées simplifient les opérations de choix. Disc Navigator est également utile pour modifier le contenu du disque dur ou d'un DVD enregistrable.

- **Disc History**

La page Disc History présente diverses informations relatives au disque, en particulier le temps d'enregistrement encore disponible; les 30 derniers disques enregistrables introduits dans l'appareil sont mentionnés sur cette page. Chaque fois que vous mettez en place un disque enregistrable, Disc History est mise à jour.

- **Home Menu**

La page Home Menu vous offre un accès commode à toutes les fonctions de cet appareil, qu'il s'agisse de son réglage, de celui du programmeur ou de la modification d'un enregistrement.

- **Compatibilité avec le balayage progressif**

La vidéo à balayage progressif double la quantité d'informations appliquées au téléviseur ou au moniteur par rapport à celle fournie par la vidéo à balayage entrelacé. Il en résulte une image stable, dépourvue de scintillement. (Reportez-vous au mode d'emploi qui accompagne le téléviseur ou le moniteur pour vous assurer de leur compatibilité avec ce mode de fonctionnement.)

- **Restitution, chez vous, des sonorités d'une salle de cinéma**

Il vous suffit de relier cet appareil à un amplificateur ou un récepteur audiovisuels compatibles Dolby Digital ou DTS, pour profiter pleinement de tous les effets sonores attachés aux gravures Dolby Digital et DTS sur disques DVD.

- **Enregistrement simplifié**

Régler cet appareil pour l'enregistrement d'une émission est une opération très simple grâce à la page Easy Timer Recording. Vous précisez la chaîne sur laquelle est diffusée l'émission, la qualité souhaitée de la gravure et vous indiquez graphiquement les heures de début et de fin d'enregistrement. C'est tout!

- **Programmation possible de 32 enregistrements**

Vous pouvez, si vous le désirez, régler cet appareil pour l'enregistrement de 32 émissions qui auront lieu dans le mois à venir, cela grâce au système VCR Plus+®*. Il peut s'agir d'émissions isolées, mais aussi d'émissions quotidiennes ou hebdomadaires.

* VCR Plus+ et PlusCode sont des marques de commerce déposées par Gemstar Development Corporation.

Le système VCR Plus+ est fabriqué sous licence de Gemstar Development Corporation.

- **Enregistrement commandé par touche unique**

Utilisez cette possibilité quand vous désirez que l'enregistrement commence immédiatement; la durée de l'enregistrement est réglable par intervalle de 30 minutes. Chaque pression sur la touche ● **REC** augmente de 30 minutes la durée de l'enregistrement.

- **Optimisation de l'enregistrement**

L'optimisation de l'enregistrement consiste à jouer sur la qualité de la gravure lorsque les réglages que vous avez adoptés ne sont pas compatibles avec le disque utilisé.

- **Auto Start Recording à partir d'un récepteur d'émissions par satellite et d'un décodeur**

Si un récepteur d'émissions par satellite ou un décodeur sont reliés aux entrées **INPUT 1/AUTO START REC** de cet appareil, l'enregistrement peut commencer et s'arrêter automatiquement en fonction des réglages adoptés pour le programmeur du décodeur.

- **Son de grande qualité, PCM linéaire 16 bits**

Si vous avez opté pour un enregistrement de qualité (**FINE** ou **MN32**), les sons sont gravés sans compression au format PCM linéaire 16 bits. De belles sonorités accompagnent alors des images de grande qualité.

- **Moyens de réglage de la qualité des images**

Pendant la lecture, vous disposez de divers moyens pour régler la qualité de l'image. Pareillement, vous pouvez régler la qualité de l'enregistrement. Vous avez donc la possibilité d'optimiser les images d'une vieille cassette vidéo avant de les transférer sur disque DVD.

- **Localisez rapidement ce que vous désirez regarder**

Contrairement aux cassettes vidéo, l'accès au passage que vous désirez regarder est immédiat dans le cas d'un DVD ou du disque dur. La localisation de ce passage peut être obtenue par recherche d'un titre ou d'un chapitre, ou encore par indication d'un temps.

- **Enregistrement commandé manuellement**

Outre les 4 modes d'enregistrement prédéfinis (**FINE**, **SP**, **LP** et **EP**), le mode d'enregistrement manuel vous donne accès à 32 ensembles de réglage de qualité et de durée, autrement dit de quoi couvrir presque tous les cas.

- **Enregistrement sur un caméscope DV, ou copie à partir d'un caméscope DV**

Cet appareil possède une prise d'entrée/sortie DV (Digital Video), ce qui lui permet une liaison directe à un caméscope DV. Cette disposition permet donc le montage sur DVD ou disque dur des prises de vues effectuées à l'aide du caméscope. Le cas échéant, vous pouvez aussi enregistrer sur le caméscope tout ou partie du contenu du DVD ou du disque dur.

- **Montage sûr, non destructif** **VR mode**

Lorsque vous réalisez une modification du contenu d'un DVD-RW, la gravure du disque elle-même (la gravure d'origine) n'est pas affectée. Le montage effectué (la Liste de Lecture) n'a pour effet que d'arranger les pointeurs qui identifient les diverses parties de la gravure d'origine.

- **Marquage des chapitres** **VR mode** **HDD**

Vous pouvez aisément marquer les chapitres de vos gravures afin de faciliter les montages ultérieurs.

- **Lecture des gravures en mode vidéo à l'aide d'un lecteur ordinaire de DVD** **Video mode**

Un disque portant une gravure en mode vidéo peut être lu par un lecteur ordinaire de DVD, y compris un lecteur d'ordinateur compatible DVD-Video*.

* *Gravure au 'format DVD-Video': L'emploi du format DVD-Video pour graver un DVD-R ou DVD-RW à l'aide d'un appareil Pioneer, est appelé gravure en 'mode vidéo'. La lecture des DVD-R et DVD-RW n'est pas une obligation à laquelle sont tenus les fabricants de lecteurs de DVD; il existe donc des équipements de lecture de DVD qui ne sont pas en mesure de traiter les DVD-R et DVD-RW portant des gravures au format DVD-Video.*

Remarque: La 'finalisation' est requise.

- **Lecture des fichiers WMA, MP3 et JPEG**

Cet appareil peut lire les fichiers audio WMA et MP3, et les fichiers image JPEG qui ont été gravés sur un CD-R, CD-RW ou CD-ROM.

- **Copie de secours d'un disque**

La copie de secours est un moyen commode de graver sur un DVD le contenu que vous jugez important d'un autre DVD. Le document est tout d'abord copié sur le disque dur puis du disque dur vers le second DVD.

- **Récupération d'un enregistrement** **HDD**

Si un enregistrement commandé par programmeur ne peut se faire sur le DVD chargé parce qu'il n'est pas enregistrable, l'enregistrement est automatiquement réalisé sur le disque dur.

- **Remplacement automatique d'un enregistrement** **HDD**

Il s'agit du remplacement automatique d'un enregistrement commandé par programmeur que vous ne désirez pas conservé après que vous l'avez regardé. Chaque fois qu'une émission est enregistrée, elle remplace une précédente émission gravée sur le disque dur. Il est inutile d'effectuer manuellement l'effacement de l'enregistrement.

Remarque sur la copie:

Un appareil d'enregistrement ne doit être utilisé que pour réaliser des copies conformément à ce qui est prévu par la loi; nous vous conseillons de prendre connaissance des termes de la loi dans le pays où vous souhaitez effectuer une copie. La copie des œuvres protégées par des droits d'auteur, telles que les films ou les pièces de musique, est illégale, sauf exception prévue par la loi ou autorisation du détenteur des droits.

À propos de l'utilisation du logo Dolby Digital

Les trains de binaires audio créés avec ce système ne sont pas prévus pour être distribués sur des DVD portant le logo Dolby Digital.

Pour plus d'informations sur l'utilisation des marques et des logos Dolby, veuillez contacter Dolby Laboratories:

<http://www.dolby.com>

Contenu de l'emballage

Veillez vous assurer que les accessoires suivants accompagnent l'appareil dans son emballage.

- Boîtier de télécommande
- Piles AA/R6P x2
- Câble audio/vidéo (fiches rouge, blanche, jaune)
- Câble d'antenne radiofréquence
- Câble d'alimentation
- Ce mode d'emploi
- Carte de garantie

Mise en place des piles dans le boîtier de télécommande

1 Ouvrez le logement des piles, au dos du boîtier de télécommande.

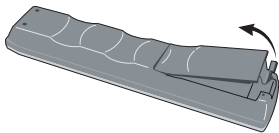

2 Introduisez 2 piles AA/R6P en respectant les indications (+, -) figurant à l'intérieur du logement.

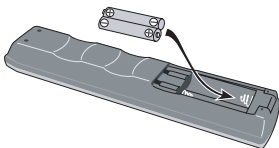

3 Remplacez le couvercle du logement.

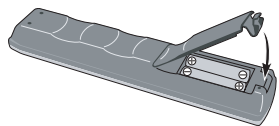

Remarque

L'utilisation incorrecte des piles peut provoquer la fuite de l'électrolyte, voire leur explosion. Veuillez observer les consignes suivantes:

- Ne mélangez pas piles neuves et piles usagées.
- N'utilisez pas simultanément différents types de piles—deux piles d'aspect similaire peuvent différer par leur tension nominale.
- Assurez-vous que les pôles positif et négatif de chaque pile correspondent aux symboles de polarité figurant à l'intérieur du compartiment.
- Ôtez les piles de l'appareil si vous prévoyez de ne pas l'utiliser pendant plus d'un mois.
- Lorsque vous désirez mettre au rebut des piles usagées, veuillez vous conformer aux règles gouvernementales ou environnementales en vigueur dans votre pays ou région.

Utilisation du boîtier de télécommande

Respectez les consignes suivantes lorsque vous utilisez le boîtier de télécommande:

- Aucun obstacle ne doit être présent entre le boîtier de télécommande et le capteur de l'appareil.
- Le fonctionnement de la télécommande peut être perturbé si le capteur est soumis à un éclairage trop puissant (rayons solaires ou lumière fluorescente).
- L'utilisation simultanée de plusieurs boîtiers de télécommande peut brouiller leur fonctionnement. Évitez d'utiliser d'autres télécommandes à proximité de cet appareil.
- Remplacez les piles lorsque vous notez une baisse de portée du boîtier de télécommande.
- Lorsque les piles sont usagées et au moment où vous les changez, le mode de fonctionnement du boîtier de télécommande et les codes prédéfinis pour le téléviseur initiaux sont rétablis. Reportez-vous à *Remote Control Set*, page 97 et *Réglage du boîtier de télécommande pour agir sur le téléviseur*, page 109 pour connaître le mode opératoire.
- Utilisez le boîtier de télécommande à une distance et avec un angle conformes à l'illustration.

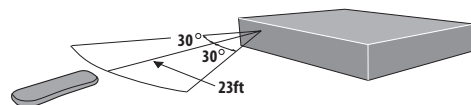

- Vous pouvez régler cet appareil en pointant le boîtier de télécommande vers le capteur de télécommande d'un autre appareil Pioneer relié à la prise **CONTROL IN** du panneau arrière. Pour de plus amples détails, reportez-vous à *Connexions au panneau arrière*, page 11.

Compatibilité en lecture des disques et du format de gravure

Compatibilité générale des disques

Ce lecteur est compatible avec une vaste gamme de disques (supports) et de formats de gravure. Les disques que cet appareil peut lire, ou leur coffret, portent, en général, un des logos suivants. Sachez toutefois que certains types de disques tels que les CD et DVD enregistrables, peuvent porter des gravures qui ne sont pas reconnues—pour de plus amples détails concernant cette question, veuillez vous reporter ci-dessous.



- Compatibilité également assurée avec KODAK Picture CD
- **DVD** est une marque de commerce de DVD Format/Logo Licensing Corporation.
-  est une marque de commerce de Fuji Photo Film Co. Ltd.

Compatibilité avec les DVD-R/RW

Cet appareil peut lire et graver les DVD-R/RW.

Supports compatibles:

- DVD-RW Ver. 1.1, Ver. 1.1 / 2x et Ver. 1.2 / 4x
- DVD-R Ver. 2.0, et Ver. 2.0 / 4x / 8x

Formats de gravure:

- DVD-R: Format DVD-Video (mode Vidéo)
- DVD-RW: Format Video Recording (VR) et format DVD-Video (mode Vidéo)

Compatibilité des CD-R/RW

Cet appareil ne peut pas graver les CD-R ni les CD-RW.

- Formats compatibles: CD-Audio, Video CD, CD-ROM* selon ISO 9660 contenant des fichiers MP3, WMA ou JPEG
- * Conforme à ISO 9660 Niveau 1 ou 2. Format physique des CD: Mode1, Mode2 XA Form1. Les systèmes de fichiers Romeo et Joliet sont compatibles avec ce lecteur.
- Lecture d'un disque multiseSSION: Oui (à l'exception des CD-Audio et Video CD)
- Lecture d'un disque non finalisé: CD-Audio uniquement

Compatibilité avec les fichiers audio compressés

- Supports compatibles: CD-ROM, CD-R, CD-RW
- Formats compatibles: MPEG-1 Audio Layer 3 (MP3), Windows Media Audio (WMA)
- Taux d'échantillonnages: 44,1kHz ou 48kHz
- Taux binaires: Quelconque (128Kbps, ou mieux, est conseillé)
- Lecture des fichiers MP3 à taux binaire variable (VBR): Oui
- Lecture des fichiers WMA à taux binaire variable (VBR): Non
- Compatibilité avec le codage WMA: Windows Media Codec 8 (les fichiers codés au moyen de Windows Media Codec 9 peuvent être lus dans certains cas mais certains éléments des spécifications ne sont pas pris en compte, en particulier, Pro, Lossless, Voice et VBR)
- Compatibilité vis-à-vis des droits d'auteur (DRM, Digital Rights Management): Non (reportez-vous à la rubrique DRM du Glossaire, page 121)
- Extension de nom de fichier: .mp3, .wma (ces extensions sont utilisées par l'appareil pour reconnaître les fichiers MP3 et WMA – ne les utilisez pas pour qualifier des fichiers de type autre que ces deux-là)
- Structure des fichiers: Maximum de 99 dossiers, 999 fichiers (au-delà, seuls les dossiers et les fichiers inclus dans ces limites sont pris en compte)

Compatibilité avec WMA (Windows Media Audio)



Le logo Windows Media[®] imprimé sur le coffret indique que cet appareil peut lire les fichiers Windows Media Audio.

WMA est l'abréviation de Windows Media Audio, technique de compression audio qui a été mise au point par Microsoft Corporation. Une gravure WMA peut être réalisée à l'aide de Windows Media[®] Player version 7, 7.1, Windows Media[®] Player pour Windows[®] XP, ou Windows Media[®] Player 9 Series.

Microsoft, Windows Media et le logo Windows sont des marques de commerce, déposées ou non par Microsoft Corporation aux États-Unis et dans d'autres pays.

Compatibilité avec les fichiers JPEG

- Formats compatibles: Fichiers d'image fixes JPEG et EXIF 2.2*
- *Format de fichier utilisé par les appareils photo numériques
- Taux d'échantillonnage: 4:4:4, 4:4:2, 4:2:0
- Définition horizontale: 160 – 5120 pixels

- Définition verticale: 120 – 3840 pixels
- Compatibilité avec les fichiers JPEG progressif: Non
- Extension de nom de fichier: .jpg, jpeg, jif, jfif (ces extensions sont utilisées par l'appareil pour reconnaître les fichiers JPEG – ne les utilisez pas pour qualifier des fichiers de type autre que celui-là)
- Structure des fichiers: Cet appareil peut charger 99 dossiers, 999 fichiers en même temps (si le disque porte un plus grand nombre de dossiers ou de fichiers, un rechargement est possible)

Compatibilité avec les disques créés sur PC

Il peut être impossible de lire les disques gravés sur un ordinateur personnel en raison des réglages employés par le logiciel de gravure. Dans un tel cas, consultez l'éditeur du logiciel pour obtenir des informations complémentaires.

Les disques gravés en mode d'écriture par paquet (format UDF) ne sont pas compatibles avec cet appareil. Les coffrets des disques DVD-R/RW et CD-R/RW comportent aussi des informations complémentaires sur la compatibilité.

Questions répétitives

- *Quelle est la différence entre DVD-R et DVD-RW?*

La différence essentielle tient à ce que le DVD-R est un support n'autorisant qu'une seule gravure, tandis que le DVD-RW peut gravé, effacé, regravé et ainsi de suite. Le nombre de gravures-effacements est de l'ordre de 1.000 dans le cas d'un DVD-RW.

Pour de plus amples détails, reportez-vous à la *Quelques mots concernant l'enregistrement sur DVD*, page 43.

- *Que signifie mode VR?*

Le mode VR (Video Recording) est une technique d'enregistrement conçue pour les graveurs de DVD de salon. Elle offre une plus grande souplesse dans le montage des gravures que le 'mode Video'. Par contre, les gravures en mode vidéo donnent des disques qui sont plus aisément compatibles avec les différents lecteurs de DVD.

- *Puis-je utiliser un lecteur ordinaire de DVD pour la lecture des disques que j'ai gravés?*

En principe, Les DVD-R et DVD-RW gravés en mode vidéo* peuvent être lus sur un lecteur ordinaire de DVD, à condition qu'ils aient été 'finalisés'. Cette opération gèle le contenu du disque qui devient lisible pour un autre lecteur de DVD, tout comme s'il s'agissait d'un DVD-Video.

Le contenu des DVD-RW gravés en mode VR est lisible par certains lecteurs.

RW COMPATIBLE Ce sigle indique que l'appareil est capable de lire les DVD-RW gravés en mode VR (format Video Recording). Toutefois, l'enregistrement d'un document dont une seule copie est autorisée, ne peut être lu qu'à l'aide d'un appareil compatible CPRM.

Sachez que Pioneer ne saurait garantir qu'une gravure effectuée au moyen de cet appareil soit lisible par d'autres lecteurs.

* 'Gravure au format DVD-Video': L'emploi du format DVD-Video pour graver un DVD-R ou DVD-RW à l'aide d'un appareil Pioneer, est appelé gravure en 'mode vidéo'. La lecture des DVD-R et DVD-RW n'est pas une obligation à laquelle sont tenus les fabricants de lecteurs de DVD; il existe donc des équipements de lecture de DVD qui ne sont pas en mesure de traiter les DVD-R et DVD-RW portant des gravures au format DVD-Video.

Remarque: La 'finalisation' est requise.

Cet appareil accepte de réaliser 'une copie unique' d'une émission, conformément aux prescriptions du système CPRM de protection contre la copie (reportez-vous à CPRM, page 44), et à condition d'utiliser un disque DVD-RW compatible CPRM et de graver en mode VR. Les gravures répondant aux caractéristiques du système CPRM ne sont lisibles que sur les appareils explicitement compatibles avec ce système CPRM.

- *Ai-je besoin de deux graveurs de DVD pour effectuer un montage? Quel genre de montage puis-je réaliser?*

Contrairement au cas de la cassette vidéo, vous n'avez besoin que d'un seul graveur de DVD pour effectuer un montage. Avec un DVD, vous créez en fait une 'Liste de Lecture' mentionnant ce qui doit être lu et à quel moment. Au moment de la lecture, l'appareil tire les instructions de la liste de lecture.

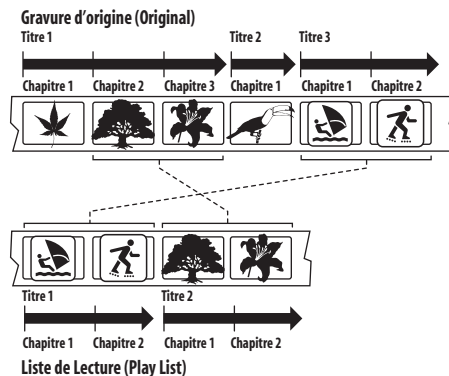

Dans ce document, nous emploierons souvent les termes "gravures d'origine" et "Liste de Lecture" pour parler des gravures initiales et de leur version montée.

- **Gravure d'origine** se rapporte à ce qui a été effectivement gravé sur le disque.
- **Liste de Lecture** se rapporte au montage que vous avez créé, autrement dit à la manière de lire les gravures d'origine.

Quelques mots sur le disque dur intégré

Le disque dur intégré est un organe fragile. Veuillez tenir compte des conseils qui suivent et qui sont destinés à éviter une panne du disque dur.

Nous vous suggérons d'effectuer une copie de secours sur DVD-R/RW des documents importants afin de ne pas être démuné en cas de perte accidentelle.

- Ne déplacez pas l'appareil tandis qu'il est en service.
- Posez l'appareil sur une surface horizontale stable.
- N'obstruez pas les événements arrière du ventilateur.
- N'utilisez pas l'appareil dans un endroit très humide ou très chaud, ni dans un endroit où il pourrait être soumis à une variation rapide de température. Les variations rapides de température peuvent entraîner la formation de condensation à l'intérieur de l'appareil. Cela pourrait provoquer une panne du disque dur.
- Lorsque l'appareil est en service, ne débranchez pas la fiche du cordon d'alimentation au niveau de la prise secteur, ne coupez pas l'alimentation de la prise secteur au niveau du disjoncteur ou de tout autre coupe-circuit.
- Ne déplacez pas l'appareil immédiatement après l'avoir mis hors tension. Avant de déplacer l'appareil, procédez comme suit:
 - 1** Après l'apparition de la mention **POWER OFF** sur l'afficheur de la face avant, attendez au moins 2 minutes.
 - 2** Cela fait, débranchez la fiche du cordon d'alimentation au niveau de la prise secteur.
 - 3** Déplacez l'appareil.
- Si une panne de secteur survient alors que l'appareil est en service, il y a de grandes chances pour que des données du disque dur soient perdues.
- Le disque dur est un organe fragile. Utilisé incorrectement ou dans un environnement qui ne convient pas, le disque dur peut tomber en panne alors qu'il fonctionne depuis plusieurs années. Les anomalies se manifestent par un arrêt inopiné de la lecture et du bruit de bloc (mosaïque) dans l'image. Toutefois, une anomalie peut se produire sans être précédée de signes avant-coureurs.

En cas de panne du disque dur, la lecture de son contenu devient impossible, et le remplacement du disque dur devient nécessaire.

Chapitre 2

Connexions

Connexions au panneau arrière

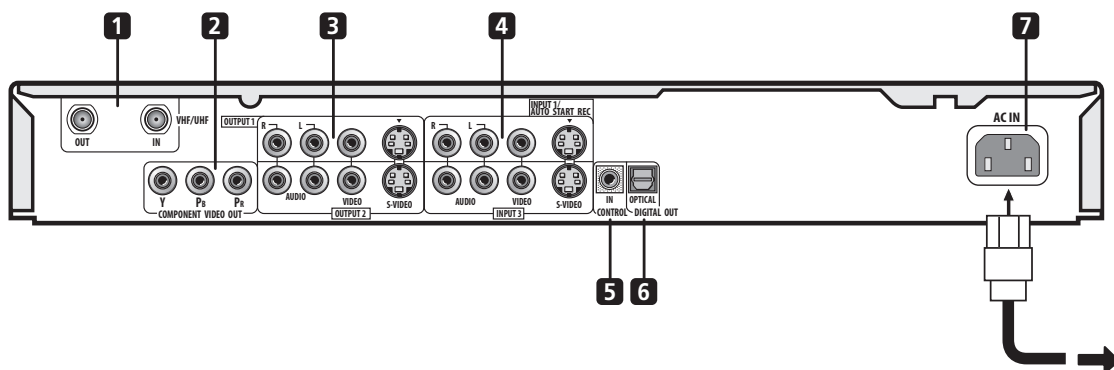

1 VHF/UHF IN/OUT

Reliez l'antenne de télévision à la prise **VHF/UHF IN**. Le signal transite par la prise **VHF/UHF OUT** par laquelle s'effectue la liaison au téléviseur.

2 COMPONENT VIDEO OUT

Il s'agit d'une sortie vidéo de grande qualité qui permet la liaison à un téléviseur ou un moniteur possédant une entrée pour les composantes vidéo.

3 Sorties audio et vidéo 1 et 2

Il s'agit de deux jeux de sorties audio et vidéo (audio analogique et stéréophonique; vidéo composite et S-vidéo) que vous pouvez employer pour la liaison à un téléviseur ou un moniteur.

4 Entrées audio et vidéo 1 et 3

Il s'agit de deux jeux d'entrées audio et vidéo (audio analogique et stéréophonique; vidéo composite et S-vidéo) que vous pouvez employer pour la liaison à un syntoniseur pour satellite, à un téléviseur, à un magnétoscope ou à tout autre appareil d'enregistrement.

5 CONTROL IN

Utilisez cette prise lorsque l'appareil doit être commandé par les ordres émis vers le capteur de télécommande d'un autre appareil Pioneer doté d'une prise **CONTROL OUT** et portant le logo Pioneer . Reliez la prise **CONTROL OUT** de l'autre appareil à la prise **CONTROL IN** de cet appareil-ci; utilisez pour cela un cordon doté de fiches miniatures.

6 OPTICAL DIGITAL OUT

Ce connecteur de sortie pour signaux audionumériques permet la liaison à un amplificateur ou un récepteur audiovisuels, un décodeur Dolby Digital ou DTS ou à tout autre appareil pourvu d'une entrée optique pour les signaux numériques.

7 AC IN

Reliez cette prise à une prise secteur au moyen du cordon d'alimentation fourni et après que tous les raccordements ont été réalisés.

Connexions au panneau avant



Sur le côté gauche de la face avant se trouve un volet qui masque une troisième ensemble d'entrées audio et vidéo, à savoir une prise S-vidéo, une prise vidéo ordinaire (vidéo composite) et des prises audio stéréophoniques et analogiques.

Sur le côté droit se trouve le connecteur i.LINK d'entrée/sortie DV. Il assure la liaison à un caméscope DV.

Connexions simplifiées

Les opérations de base décrites ici vous permettent d'enregistrer une émission de télévision sur cet appareil et sur un magnétoscope. Pour regarder un enregistrement effectué au moyen de cet appareil, choisissez l'entrée 1 sur le téléviseur; pour regarder un enregistrement sur la cassette placée dans le magnétoscope, choisissez l'entrée 2.

⚠ Important

- Cet appareil est doté d'un dispositif de protection contre la copie. Ne reliez pas cet appareil au téléviseur par le truchement d'un magnétoscope (ou le magnétoscope au téléviseur par le truchement de cet appareil) et de câbles audio-vidéo car les images que produit cet appareil ne pourraient pas être convenablement reproduites sur le téléviseur.
- Avant de brancher ou de débrancher une quelconque prise sur le panneau arrière, assurez-vous que tous les appareils sont éteints et que la fiche de leur cordon d'alimentation est débranchée au niveau de la prise secteur.

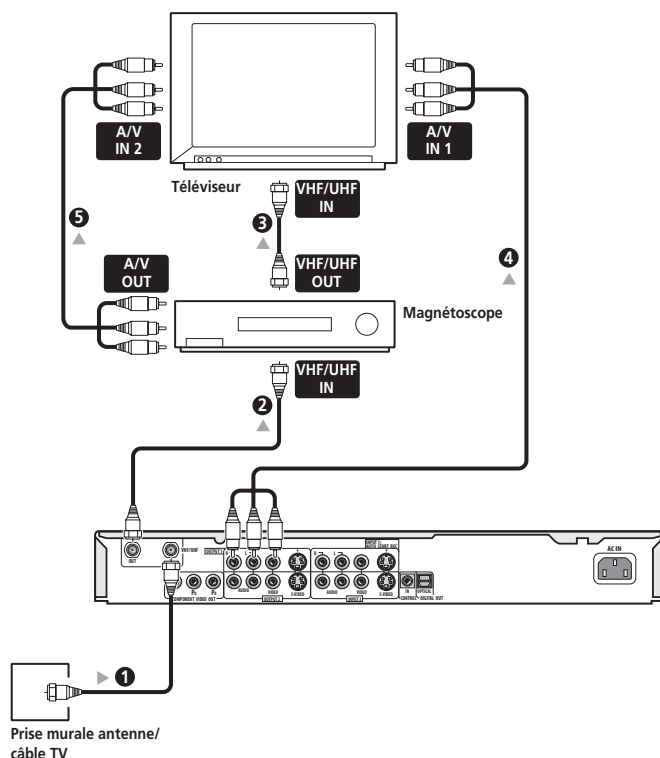

1 Reliez la sortie de l'antenne de télévision ou la sortie de la télévision câblée à la prise VHF/UHF IN de cet appareil.

2 Utilisez un câble d'antenne radiofréquence (un câble de ce type est fourni) pour relier la prise VHF/UHF OUT de cet appareil à l'entrée antenne du magnétoscope.

- Si vous n'utilisez pas de magnétoscope dans la liaison, reliez cet appareil directement au téléviseur et omettez l'opération suivante.

3 Utilisez un autre câble d'antenne radiofréquence pour relier la prise de sortie antenne du magnétoscope à la prise d'entrée antenne du téléviseur.

4 Reliez les prises AUDIO et VIDEO OUTPUT (1 ou 2) à un jeu d'entrées audio et vidéo du téléviseur.

Utilisez le câble audio-vidéo fourni et qui comporte 3 fiches. Ce câble est pourvu de fiches identifiées par leur couleur (le rouge et le blanc pour les liaisons audio droite et gauche, le jaune pour la liaison vidéo). Veillez à respecter la correspondance des sorties et des entrées audio de droite et de gauche pour obtenir une restitution stéréophonique correcte.

5 Reliez le magnétoscope au téléviseur (A/V IN 2 dont il a été question ci-dessus) au moyen d'un jeu de câbles audio-vidéo.

✍ Remarque

- Reportez-vous à la page suivante si vous souhaitez effectuer la liaison vidéo au moyen d'un câble S-vidéo ou d'un câble pour composantes vidéo.

Utilisation d'autres types de sortie vidéo

Cet appareil possède les sorties convenables pour la vidéo ordinaire (composite), la S-vidéo et les composantes vidéo. La différence entre ces types de sortie réside dans la qualité de l'image. Les signaux S-vidéo donnent une image de meilleure qualité que les signaux de vidéo composite, et les composantes vidéo donnent une image encore meilleure. La diversité des sorties disponibles vous offre une grande souplesse dans le choix du type de liaison le mieux adapté.

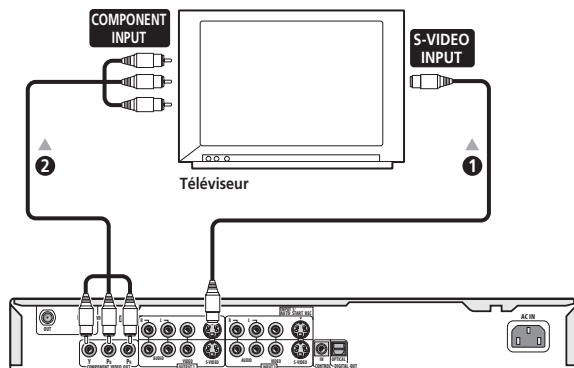

1 Connexion au moyen d'une sortie S-vidéo

Les signaux images S-vidéo comprennent des signaux de couleur et des signaux de luminance (luminosité).

Il existe deux sorties S-vidéo permettant le raccordement à un téléviseur, un moniteur, un magnétoscope ou un autre appareil compatible.

- Utilisez un câble S-vidéo (non fourni) pour relier la sortie S-VIDEO OUTPUT (1 ou 2) à une entrée S-vidéo du téléviseur, du moniteur ou d'un autre appareil.

2 Connexion au moyen de la sortie pour les composantes vidéo

Les composantes d'images vidéo comprennent deux signaux séparés pour la couleur et un signal pour la luminance (luminosité).

Reportez-vous à la *Component Video Out*, page 99, pour savoir comment utiliser la sortie des composantes vidéo dans le cas d'un téléviseur compatible avec le balayage progressif.

- Utilisez un câble pour composantes vidéo (non fourni) pour relier les prises COMPONENT VIDEO OUT à l'entrée pour composantes vidéo du téléviseur ou du moniteur (ou d'un autre appareil).

Connexion à un récepteur pour le câble ou le satellite (1)

Si vous utilisez une sortie de télévision câblée ou un récepteur pour satellite et si seuls quelques canaux sont embrouillés, procédez comme il est dit sur cette page. Si la plupart des canaux sont embrouillés, nous vous conseillons de vous reporter à la page suivante.

La configuration présentée sur cette page vous permet:

- D'enregistrer les canaux non embrouillés en les sélectionnant sur cet appareil.
- D'enregistrer les canaux embrouillés en les sélectionnant sur la sortie de télévision câblée ou le syntoniseur pour satellite, et en faisant appel à l'enregistrement automatique (reportez-vous à la *Enregistrement automatique à partir d'un syntoniseur pour satellite*, page 54).
- De regarder les signaux présents sur un canal, tout en enregistrant ceux d'un autre canal.

⚠ Important

- Ne reliez pas cet appareil 'en ligne' avec le magnétoscope, le récepteur pour satellite ou la boîte de câblodistribution. Reliez chaque appareil directement au téléviseur ou à l'amplificateur ou au récepteur audiovisuels.

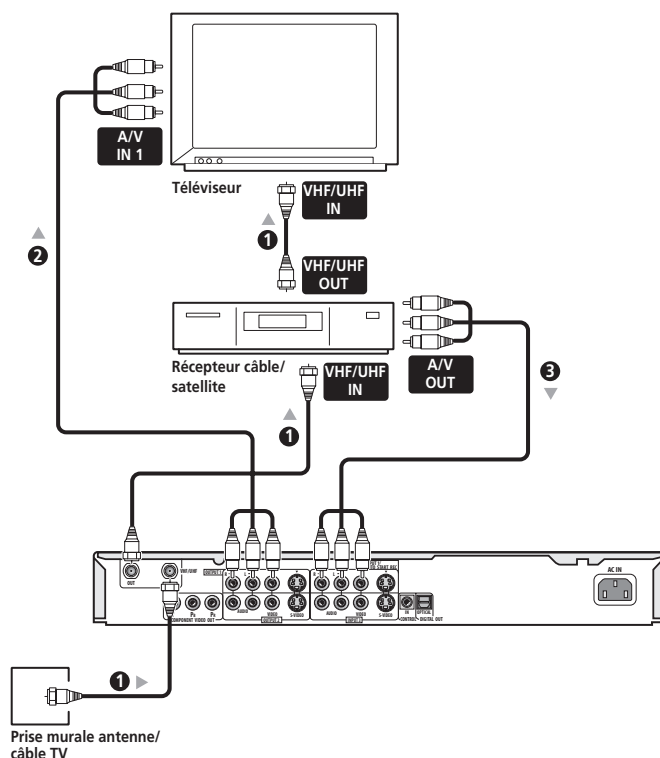

1 Reliez les câbles d'antenne radiofréquence comme le montre l'illustration.

Cela vous permet de regarder et d'enregistrer les émissions de télévision.

2 Reliez les prises AUDIO et VIDEO OUTPUT (1 ou 2) de cet appareil à un jeu d'entrées audio et vidéo du téléviseur; utilisez pour cela des câbles audio-vidéo (ceux fournis).

Cela permet de regarder les signaux appliqués en sortie de cet appareil.

3 Reliez la sortie audio et vidéo de la télévision câblée ou du syntoniseur pour satellite aux prises d'entrée INPUT 1/AUTO START REC de cet appareil; utilisez pour cela un jeu de câbles audio-vidéo.

Cela vous permet d'enregistrer les émissions de télévision embrouillées.

✍ Remarque

- Le schéma propose des connexions vidéo standard mais vous avez aussi la possibilité d'utiliser les liaisons S-vidéo ou les liaisons pour composantes vidéo si elles sont disponibles.

Connexion à un récepteur pour le câble ou le satellite (2)

Si la plupart des canaux reçus par câble ou par satellite sont embrouillés, nous vous conseillons de procéder comme suit.

La configuration présentée sur cette page vous permet:

- D'enregistrer l'émission diffusée sur un quelconque des canaux que vous pouvez sélectionner sur la boîte de câblodistribution ou le syntoniseur pour satellite.
- D'enregistrer automatiquement les signaux (reportez-vous à la *Enregistrement automatique à partir d'un syntoniseur pour satellite*, page 54).

Important

- Ne reliez pas cet appareil 'en ligne' avec le magnétoscope, le récepteur pour satellite ou la boîte de câblodistribution. Reliez chaque appareil directement au téléviseur ou à l'amplificateur ou au récepteur audiovisuels.

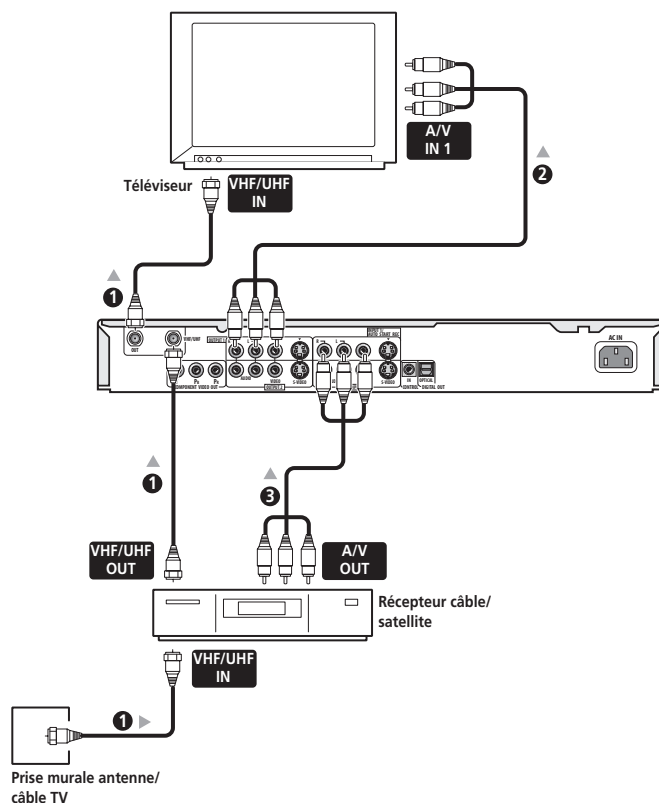

1 Reliez les câbles d'antenne radiofréquence comme le montre l'illustration.

Cela vous permet de regarder et d'enregistrer les émissions de télévision.

2 Reliez les prises AUDIO et VIDEO OUTPUT (1 ou 2) de cet appareil à un jeu d'entrées audio et vidéo du téléviseur; utilisez pour cela des câbles audio-vidéo (ceux fournis).

Cela vous permet de regarder le contenu des disques.

3 Reliez la sortie audio et vidéo de la télévision câblée ou du syntoniseur pour satellite aux prises

d'entrée INPUT 1/AUTO START REC de cet appareil; utilisez pour cela un jeu de câbles audio-vidéo.

Cela vous permet d'enregistrer les émissions de télévision embrouillées.

Remarque

- La configuration proposée sur cette page ne permet pas de regarder les signaux d'un canal et d'enregistrer les signaux d'un autre canal.
- Le schéma propose des connexions vidéo standard mais vous avez aussi la possibilité d'utiliser les liaisons S-vidéo ou les liaisons pour composantes vidéo si elles sont disponibles.

Connexion à un amplificateur ou un récepteur audiovisuels

Pour profiter d'une restitution multivoie, reliez cet appareil à un récepteur ou à un amplificateur audiovisuels par le truchement de la sortie optique pour signaux numériques. Outre la connexion numérique, nous vous conseillons d'établir une connexion analogique stéréophonique.

Vous souhaitez probablement connecter une sortie vidéo au récepteur ou à l'amplificateur audiovisuels. Utilisez, pour cela, la sortie vidéo ordinaire (vidéo composite) (comme le montre l'illustration), la sortie S-vidéo ou bien la sortie pour les composantes vidéo.

Pour de plus amples détails sur la manière de définir la sortie audionumérique, reportez-vous également à la *Réglages de sortie pour le son (Audio Out)*, page 101. (Les enceintes peuvent émettre du bruit si cet appareil n'est pas réglé comme il convient pour être associé à l'amplificateur ou au récepteur audiovisuels.)

⚠ Important

- Ne reliez pas cet appareil au téléviseur au moyen d'un câble audio-vidéo, via le magnétoscope, ni tout autre appareil. Reliez-le directement au téléviseur.

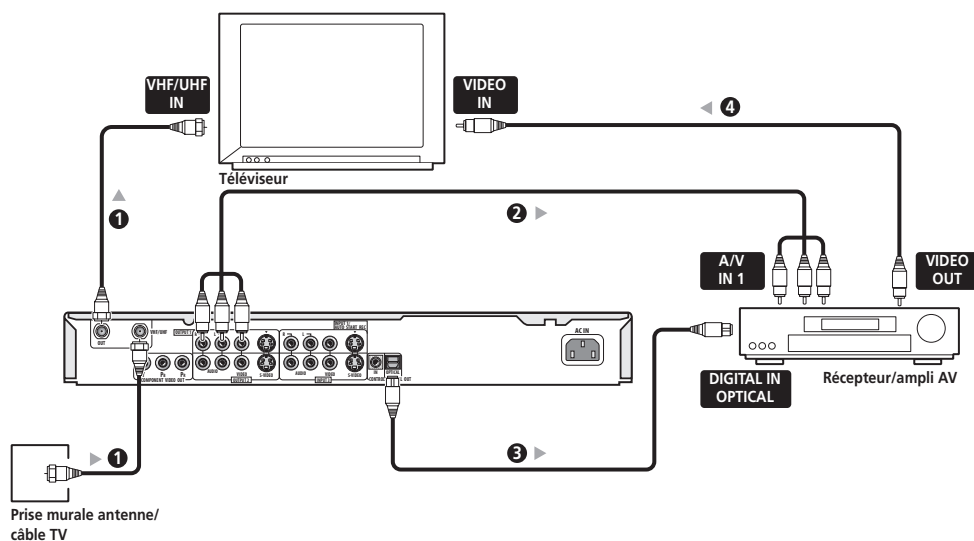

1 Reliez les câbles d'antenne radiofréquence comme le montre l'illustration.

Cela vous permet de regarder et d'enregistrer les émissions de télévision.

2 Reliez les prises AUDIO et VIDEO OUTPUT (1 ou 2) de cet appareil à un ensemble d'entrées audio et vidéo de l'amplificateur ou du récepteur audiovisuels.

3 Utilisez un câble audio à fibres optiques (non fourni) pour relier la prise OPTICAL DIGITAL OUT de cet appareil à une prise d'entrée optique pour signaux numérique de l'amplificateur ou du récepteur audiovisuels.

Cela vous permet de profiter des sonorités multivoies avec corrections d'ambiance.

4 Connectez la sortie vidéo du de l'amplificateur ou du récepteur audiovisuels à l'entrée vidéo du téléviseur.

✎ Remarque

- Le schéma propose des connexions vidéo standard mais vous avez aussi la possibilité d'utiliser les liaisons S-vidéo ou les liaisons pour composantes vidéo si elles sont disponibles.
- Si ni l'amplificateur ni le récepteur audiovisuels ne possèdent d'entrée optique pour signaux numériques, mais si l'un au moins possède une entrée coaxiale, faites l'acquisition d'un convertisseur optique-coaxial disponible dans les magasins spécialisés.

Connexion avec d'autres sources audiovisuelles

Connexion à un magnétochrome ou un caméscope analogique

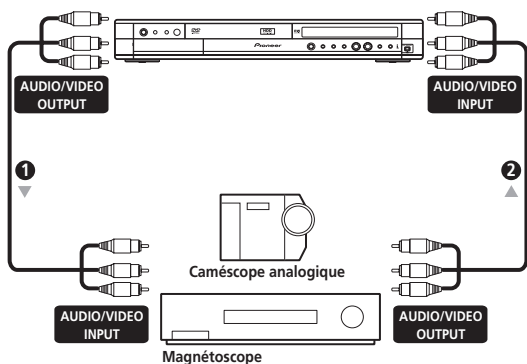

1 Reliez un ensemble de sorties audio et vidéo du magnétochrome ou du caméscope à un ensemble d'entrées de cet appareil.

Cela vous permet de copier le contenu de la cassette du magnétochrome ou du caméscope.

- Vous pouvez employer un câble vidéo standard ou un câble S-vidéo pour réaliser la liaison vidéo.
- Les connexions à la face avant sont commodes pour l'entrée sur caméscope.

2 Reliez un ensemble d'entrées audio et vidéo du magnétochrome ou du caméscope à un ensemble de sorties de cet appareil.

Cela vous permet de copier sur la cassette du magnétochrome ou du caméscope, le contenu de cet appareil.

- Vous pouvez employer un câble vidéo standard ou un câble S-vidéo pour réaliser la liaison vidéo.

Connexion à un caméscope DV

Grâce à la prise **DV IN/OUT** qui se trouve sur la face avant, il est possible de relier à cet appareil un caméscope DV, un magnétochrome ou un graveur de DVD-R/RW et de copier, sous forme numérique, le contenu d'une cassette DV ou d'un DVD-R/RW sur un DVD-R/RW.

⚠ Important

- Cette prise ne doit être utilisée que pour une connexion à un équipement DV. Elle n'est pas conçue pour les syntoniseurs pour satellite ni pour les platines vidéo D-VHS numériques.

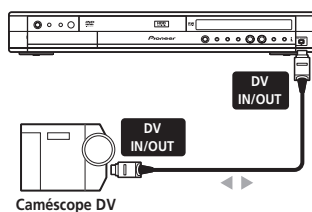

1 Utilisez un câble DV (non fourni) pour relier la prise d'entrée/sortie DV du caméscope DV à la prise DV IN/OUT qui se trouve sur la face avant de cet appareil.

Raccordement au secteur

Après avoir vérifié tous les raccordements, branchez la fiche du cordon d'alimentation sur une prise secteur.

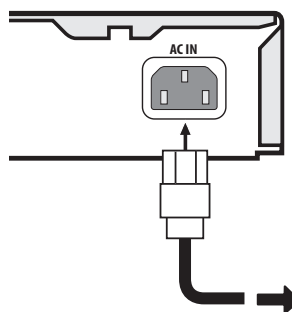

1 Utilisez le cordon d'alimentation fourni pour relier cet appareil à une prise secteur.

Afficheur

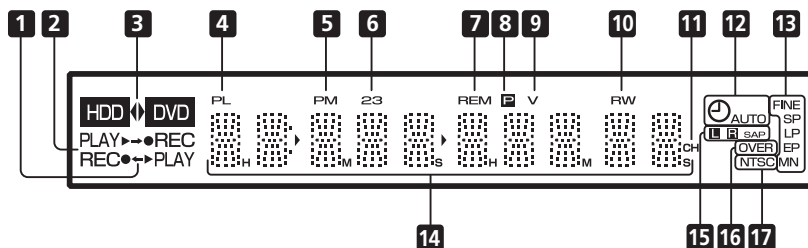

1 ← / →

Ces flèches indiquent le sens de la copie entre le disque dur (HDD) et le DVD (DVD).

2 Témoins ► PLAY / ● REC

Ces témoins s'éclairent pendant la lecture ou l'enregistrement; ils clignotent pendant une pause de lecture ou d'enregistrement.

3 HDD ◀ ▶ DVD (page 25)

Les témoins '◀' et '▶' s'éclairent pour indiquer que le disque dur ou le DVD a été sélectionné pour l'enregistrement ou la lecture.

4 PL (page 76, 82)

Ce témoin s'éclaire après le chargement d'un disque gravé en mode VR et sous réserve que cet appareil soit en mode liste de lecture.

5 PM

Ce témoin s'éclaire pour indiquer que l'heure affichée est une heure d'après midi.

6 23 (page 97)

Ces témoins indiquent le mode de fonctionnement du boîtier de télécommande (si aucun n'est éclairé, le boîtier de télécommande est en mode 1).

7 REM

Ce témoin s'éclaire lorsque l'afficheur alphanumérique indique la durée d'enregistrement encore disponible.

8 V (page 99)

Ce témoin s'éclaire lorsque la sortie des composantes vidéo est réglée pour le balayage progressif.

9 V

Ce témoin s'éclaire après le chargement d'un disque gravé en mode vidéo et non finalisé.

10 R / RW

Ces témoins indiquent le type du DVD enregistrable qui a été chargé: DVD-R ou DVD-RW.

11 CH (page 26)

Cet indicateur de canal concerne le syntoniseur de télévision intégré.

12 ⌚ (page 46)

Ce témoin s'éclaire quand les éléments d'un enregistrement commandé par programmateur ont été précisés. (Ce témoin clignote si la programmation concerne un DVD mais qu'aucun DVD enregistrable n'a été chargé, ou bien si la programmation concerne le disque dur mais que le disque n'est pas enregistrable.)

AUTO (page 54)

Ce témoin s'éclaire si vous avez décidé que l'enregistrement doit commencer automatiquement, et pendant toute la durée d'un enregistrement commencé automatiquement.

13 Témoins de qualité d'enregistrement (page 44)

FINE

Ce témoin s'éclaire après que vous avez choisi le mode d'enregistrement FINE (meilleure qualité).

SP

Ce témoin s'éclaire après que vous avez choisi le mode d'enregistrement SP (durée standard).

LP

Ce témoin s'éclaire après que vous avez choisi le mode d'enregistrement LP (longue durée).

EP

Ce témoin s'éclaire après que vous avez choisi le mode d'enregistrement EP (très longue durée).

MN

Ce témoin s'éclaire après que vous avez choisi le mode d'enregistrement MN (indication manuelle du niveau de qualité d'enregistrement).

14 Afficheur alphanumérique

15 Témoins de voie enregistrée

◻ ◻ (page 100)

Ces témoins indiquent les voies enregistrées en mode double monophonique.

SAP (page 26)

Ce témoin s'éclaire lorsqu'une voie audio secondaire est disponible sur le canal de télévision choisi.

16 OVER (page 101)

Ce témoin s'éclaire lorsque le niveau du signal audio analogique est trop élevé.

17 NTSC

Ce témoin s'éclaire pendant la lecture d'une vidéo au format NTSC.

Boîtier de télécommande

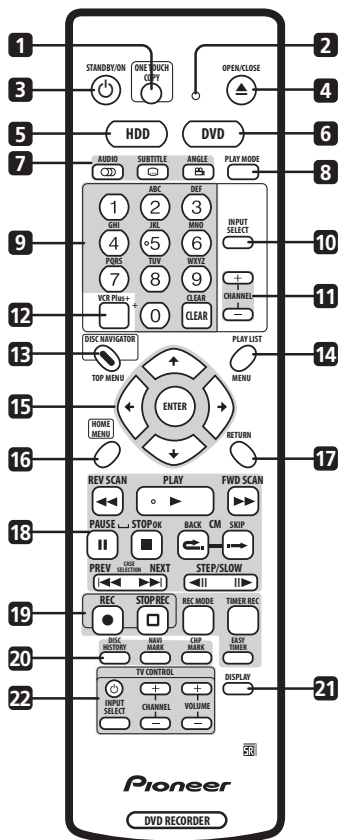
**1 ONE TOUCH COPY** (page 60)

Appuyez sur cette touche pour démarrer la copie, sur le DVD ou le disque dur, du titre en cours de lecture. Reportez-vous également à la page 6, *Remarque sur la copie*.

2 Témoin du boîtier de télécommande

Ce témoin s'éclaire pendant le réglage du boîtier de télécommande pour son emploi avec un téléviseur (page 109) et pendant le réglage du mode de télécommande (page 97).

3 STANDBY/ON

Appuyez sur cette touche pour mettre cet appareil en service ou en veille.

4 OPEN/CLOSE

Appuyez sur la touche pour ouvrir ou fermer le tiroir pour le disque.

5 Disque dur (page 25)

Appuyez sur cette touche pour sélectionner le disque dur à fin d'enregistrement ou de lecture.

6 DVD (page 25)

Appuyez sur cette touche pour sélectionner le DVD à fin d'enregistrement ou de lecture.

7 Fonctions de lecture de DVD**AUDIO** (page 26, 41)

Pour choisir la langue des dialogues ou la voie. (Lorsque cet appareil est à l'arrêt, cette touche sélectionne la voie audio sur le syntoniseur.)

SUBTITLE (page 40)

Pour afficher les sous-titres et choisir la langue dans le cas des DVD-Video multilingues.

ANGLE (page 42)

Pour choisir un autre angle de prise de vues dans le cas des scènes gravées sous plusieurs angles.

8 PLAY MODE (page 37)

Appuyez sur cette touche pour afficher le menu Play Mode (recherche, répétition, programmation de la lecture).

9 Touches alphanumériques et touche CLEAR

Utilisez les touches numériques pour sélectionner pages, chapitres, titres, canaux, etc. Ces mêmes touches peuvent servir à taper le nom d'un titre, d'un disque, etc.

Utilisez la touche **CLEAR** pour effacer un caractère tapé et recommencer une frappe.

10 INPUT SELECT (page 54)

Appuyez sur cette touche pour sélectionner la source d'enregistrement.

11 CHANNEL +/- (page 26)

Appuyez sur cette touche pour sélectionner le canal sur le syntoniseur de télévision intégré.

12 VCR Plus+ (page 50)

Appuyez sur cette touche puis tapez à l'aide des touches numériques le numéro PlusCode[®] qui assurera le réglage du programmateur d'enregistrement.

13 DISC NAVIGATOR (page 33, 74) / **TOP MENU** (page 27)

Appuyez sur cette touche pour afficher la page Disc Navigator, ou encore le menu principal si un DVD-Video a été chargé.

14 PLAY LIST (page 76, 82) / **MENU** (page 27)

Appuyez sur cette touche soit pour sélectionner la gravure d'origine ou la liste de lecture si le disque chargé a été gravé en mode VR, soit pour afficher le menu du disque si le disque chargé est un DVD-Video.

15 (touches de déplacement du curseur) et ENTER

Utilisez ces touches pour naviguer sur les pages écran. Appuyez sur **ENTER** pour sélectionner l'option mise en valeur.

16 HOME MENU (page 29)

Appuyez sur cette touche pour afficher le menu Home qui offre la liste de toutes les fonctions de cet appareil.

17 RETURN

Appuyez sur cette touche pour remonter d'un niveau sur un menu ou une page affichés.

18 Commandes de lecture (page 26)

◀◀ REV SCAN / FWD SCAN ▶▶ (page 35)

Utilisez ces touches pour lancer l'examen rapide, vers le début ou vers la fin du disque. Appuyez une nouvelle fois pour modifier la vitesse de lecture.

▶ PLAY

Appuyez sur cette touche pour commander la lecture.

⏸ PAUSE

Appuyez sur cette touche pour interrompre la lecture ou l'enregistrement.

■ STOP

Appuyez sur cette touche pour arrêter la lecture.

CM BACK (retour sur pubs)

Appuyez de manière répétée sur cette touche pour progresser par saut vers le début du document audiovisuel en cours de lecture.

CM SKIP (saut des pubs)

Appuyez de manière répétée sur cette touche pour progresser par saut vers la fin du document audiovisuel en cours de lecture.

◀◀ PREV/NEXT ▶▶

Utilisez ces touches soit pour accéder au titre, au chapitre, à la plage ou au dossier qui précèdent ou qui suivent, soit pour afficher la page de menu qui précède ou qui suit.

◀◀ STEP/SLOW II ▶▶ (page 36)

Pendant la lecture, utilisez ces touches pour commander le ralenti; pendant une pause, ces touches assurent l'avance ou le recul image par image.

19 Commandes d'enregistrement (page 25)

● REC

Appuyez sur cette touche pour commander l'enregistrement. Chaque pression sur cette touche prolonge de 30 minutes la durée d'enregistrement.

□ STOP REC

Appuyez sur cette touche pour arrêter l'enregistrement.

REC MODE (page 45)

Appuyez de manière répétée sur cette touche pour sélectionner le mode d'enregistrement (qualité d'image).

TIMER REC (page 48)

Appuyez sur cette touche pour définir les éléments d'un enregistrement commandé par programmeur, après accès à la page standard Timer Recording.

EASY TIMER (page 47)

Appuyez sur cette touche pour définir les éléments d'un enregistrement commandé par programmeur, après accès à la page Easy Timer Recording.

20 DISC HISTORY (page 88)

Appuyez sur cette touche pour afficher un résumé des informations relatives aux 30 derniers disques enregistrables qui ont été chargés (nom du disque, durée d'enregistrement disponible, etc.).

NAVI MARK (page 35)

Appuyez sur cette touche pour sélectionner une miniature caractérisant le titre actuel; cette miniature figurera sur la page Disc Navigator.

CHP MARK (page 79)

Appuyez sur cette touche pour introduire un marqueur de chapitre pendant la lecture ou l'enregistrement (disque dur ou DVD-RW en mode VR).

21 DISPLAY (page 30)

Utilisez cette touche pour afficher et feuilleter les informations sur l'écran.

22 TV CONTROL (page 109)

Les divers réglages étant terminés, utilisez ces touches pour régler le téléviseur.

Chapitre 4

Pour commencer

Mise en service et réglage général

Lorsque vous mettez cet appareil en service pour la première fois, vous avez la possibilité d'effectuer divers réglages généraux en vous aidant de Setup Navigator. Vous procéderez ainsi au réglage de l'horloge, du syntoniseur de télévision intégré et des sorties audio et vidéo.

Si c'est votre premier contact avec cet appareil, nous vous conseillons vivement de vous en remettre tout d'abord à Setup Navigator.

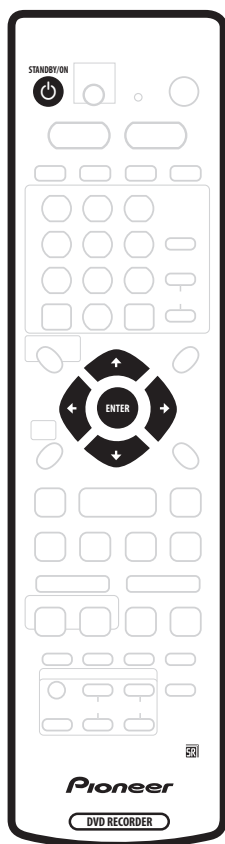

1 Mettez le téléviseur en service et sélectionnez cet appareil comme entrée vidéo.

2 Appuyez sur la touche **STANDBY/ON**, sur le boîtier de télécommande ou sur la face avant, pour mettre cet appareil en service.

Lors de la première mise en service, la page Setup Navigator doit s'afficher sur le téléviseur. (Si la page Setup Navigator n'apparaît pas, passez par le menu Initial Setup pour y accéder; reportez-vous à la page 98).

3 Utilisez les touches **↑/↓** (curseur vers le haut/vers le bas) pour sélectionner **English** ou **Français** comme langue d'affichage sur l'écran, de sous-titrage, de dialogue et de menu pour le DVD; cela fait, appuyez sur **ENTER**.

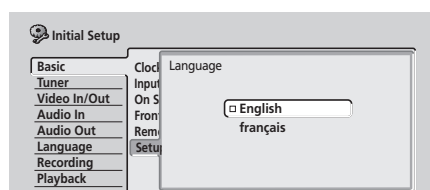

4 Appuyez une nouvelle fois sur **ENTER** pour commencer les réglages généraux au moyen de Setup Navigator.

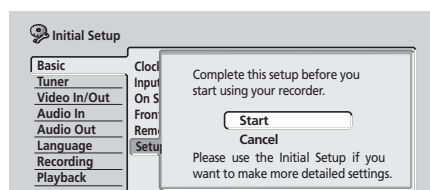

- Si vous ne désirez pas faire usage de Setup Navigator, appuyez sur **↓** (curseur vers le bas) pour sélectionner **Cancel**, puis appuyez sur **ENTER** pour quitter Setup Navigator.

5 Utilisez les touches **↑/↓** (curseur vers le haut/vers le bas) pour sélectionner '**Antenna**' ou '**Cable**', selon la manière dont se fait la réception des canaux de télévision terrestre; cela fait, appuyez sur **ENTER**.

Vous pouvez également sélectionner **Do not set** dans le cas où cet appareil ne doit pas procéder à une nouvelle syntonisation des canaux (par exemple, si vous employez Setup Navigator pour la deuxième fois).

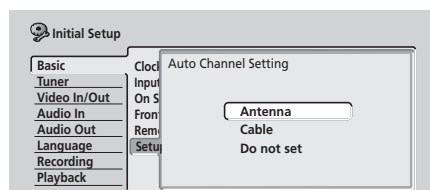

Après avoir sélectionné **Antenna** ou **Cable**, cet appareil commence la syntonisation automatique. Quelques instants sont nécessaires pour que cette opération soit réalisée.

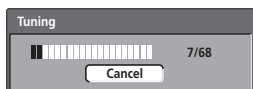

6 Sélectionnez 'Auto' si vous désirez que la mise à l'heure soit réalisée automatiquement, puis appuyez sur ENTER.

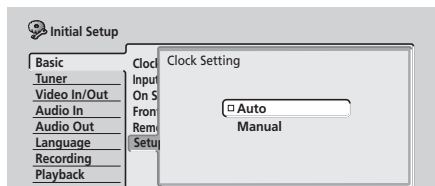

- **Réglage automatique de l'horloge (Auto)**
Certaines chaînes de télévision transmettent des signaux horaires en même temps que leurs émissions. Cet appareil peut utiliser ces signaux pour réaliser la mise à l'heure automatique de l'horloge.

Attribuez au paramètre 'Clock Set CH' le numéro du canal d'une chaîne qui transmet des signaux horaires puis placez le curseur sur 'Start' et appuyez sur ENTER.

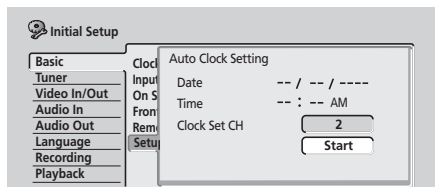

Quelques instants sont nécessaires pour que cet appareil règle son horloge. Lorsque vous constatez que l'horloge est réglée, sélectionnez **Next** pour poursuivre.

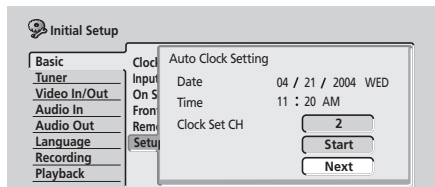

Si le réglage automatique de l'horloge a échoué, appuyez sur **RETURN** pour revenir à la page précédente et sélectionnez **Manual**.

- **Réglage manuel de l'horloge (Manual)**

Si aucune chaîne de la région ne transmet de signaux horaires, vous devez effectuer manuellement le réglage de l'horloge.

Utilisez les touches ←/→ (curseur vers la gauche/vers la droite) pour préciser le fuseau horaire.

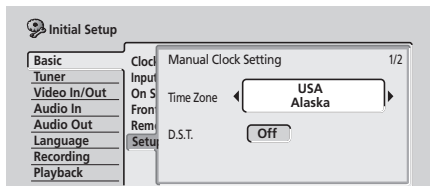

Appuyez sur ↓ (curseur vers le bas) puis utilisez les touches ←/→ (curseur vers la gauche/vers la droite) pour donner à D.S.T. la valeur On ou Off selon que l'heure d'été est en vigueur ou non; cela fait appuyez sur ENTER.

Sélectionnez **On** si l'heure d'été est actuellement en vigueur.

Précisez la date et l'heure actuelles.

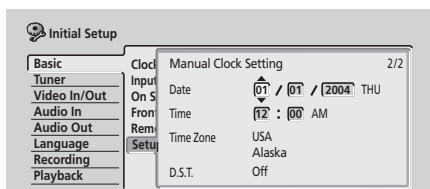

- Utilisez les touches ↑/↓ (curseur vers le haut/vers le bas) pour modifier l'indication figurant dans un champ mis en valeur.
- Utilisez les touches ←/→ (curseur vers la gauche/vers la droite) pour passer d'un champ à un autre.
- Appuyez sur **ENTER** pour terminer le réglage de l'heure.

7 Sélectionnez le type d'écran de télévision que vous possédez, 'Wide (16:9)' ou 'Standard (4:3)'.

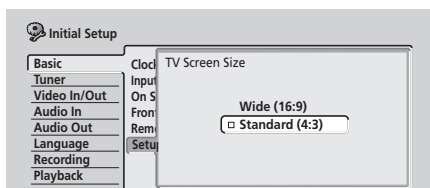

Utilisez les touches ↑/↓ (curseur vers le haut/vers le bas) pour sélectionner, puis appuyez sur **ENTER**.

8 Le téléviseur est-il prévu pour le balayage progressif?

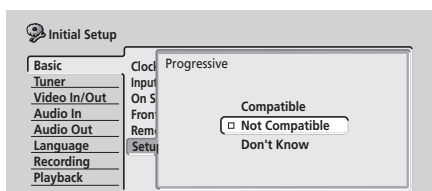

Utilisez les touches **↑/↓** (curseur vers le haut/vers le bas) pour sélectionner **Compatible**, **Not Compatible**, ou **Don't Know**, puis appuyez sur **ENTER**.

- Sachez que la vidéo à balayage progressif n'est disponible que sur les sorties des composantes vidéo (reportez-vous à la page 13).

9 Cet appareil est-il relié à un amplificateur ou un récepteur audiovisuels assurant le traitement des signaux audio numériques?

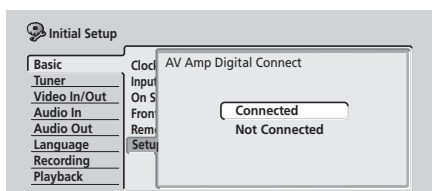

Utilisez les touches **↑/↓** (curseur vers le haut/vers le bas) pour sélectionner **Connected**, ou **Not Connected**, puis appuyez sur **ENTER**.

- Si vous avez sélectionné **Not Connected**, les réglages généraux sont terminés. Appuyez sur **ENTER** pour quitter Setup Navigator, ou bien sélectionnez **Go Back** dans le cas où vous souhaiteriez reprendre les réglages.

10 Sélectionnez les formats audio numériques avec lesquels l'amplificateur ou le récepteur audiovisuels sont compatibles.

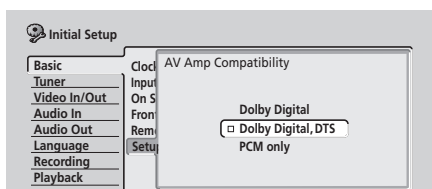

Utilisez les touches **↑/↓** (curseur vers le haut/vers le bas) pour sélectionner **Dolby Digital**, **Dolby Digital, DTS** ou **PCM only**, puis appuyez sur **ENTER**.

- Reportez-vous au mode d'emploi qui accompagne l'amplificateur ou le récepteur audiovisuels si vous avez un doute sur les formats compatibles.

11 L'amplificateur ou le récepteur audiovisuels sont-ils compatibles avec les signaux audio numériques à 96 kHz?

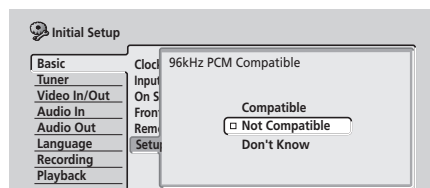

Utilisez les touches **↑/↓** (curseur vers le haut/vers le bas) pour sélectionner **Compatible**, **Not Compatible**, ou **Don't Know**, puis appuyez sur **ENTER**.

- Reportez-vous au mode d'emploi qui accompagne l'amplificateur ou le récepteur audiovisuels si vous avez un doute.

12 C'est tout! Appuyez sur ENTER pour valider les réglages, ou bien sélectionnez 'Go Back' si vous souhaitez, au contraire, reprendre les réglages.

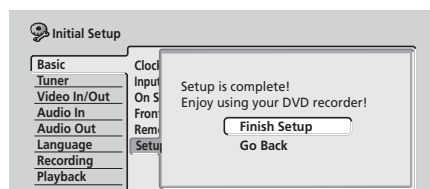

Autres réglages possibles

Après ces réglages généraux à l'aide de Setup Navigator, vous serez prêt à profiter de cet appareil DVD. Il est possible que vous ayez à effectuer quelques réglages supplémentaires rendus nécessaires pour l'enregistrement des émissions de télévision.

- Réglage manuel des canaux – Vous pouvez ignorer les canaux sur lesquels ne sont pas diffusées d'émissions, ou encore effectuer la syntonisation manuelle sur les stations. Reportez-vous à *Manual CH Setting*, page 98.
- Réglage des canaux pour VCR Plus+ – Vous pouvez attribuer des canaux d'aide afin de garantir le bon fonctionnement du système de programmation VCR Plus+. Reportez-vous à *VCR Plus+ CH Setting*, page 98.

Les réglages généraux faisant appel à Setup Navigator sont maintenant terminés.

- Réglage du boîtier de télécommande pour la commande du téléviseur – Vous pouvez régler le boîtier de télécommande fourni de manière qu'il soit compatible avec votre téléviseur. Reportez-vous à *Réglage du boîtier de télécommande pour agir sur le téléviseur*, page 109.

Choix du disque dur ou du DVD pour la lecture ou l'enregistrement

Les touches **HDD (Disque dur)** et **DVD** (boîtier de télécommande et face avant) permettent de sélectionner soit le disque dur soit le DVD pour effectuer une lecture ou un enregistrement. Un témoin, sur la face avant, signale lequel des deux est sélectionné.

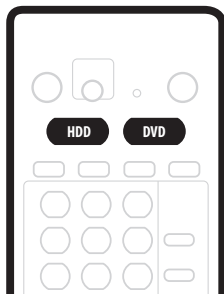

Premier enregistrement

Cette section traite de la manière d'effectuer l'enregistrement de base d'une émission de télévision sur le disque dur ou sur un DVD enregistrable. Les possibilités d'enregistrement sont décrites beaucoup plus en détail dans le chapitre 6 (*Enregistrement*).

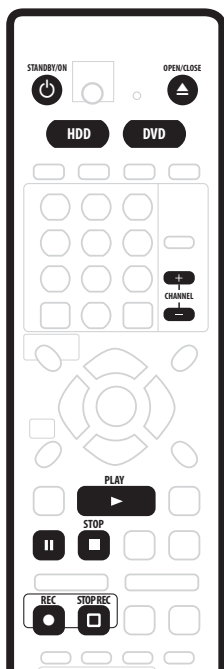

1 Si ce n'est pas déjà fait, mettez en service le téléviseur et cet appareil.

Appuyez sur **STANDBY/ON** pour mettre en service cet appareil.

- Assurez-vous que l'entrée sélectionnée sur le téléviseur est bien cet appareil.

2 Appuyez sur Disque dur pour enregistrer sur le disque dur, ou bien sur DVD pour enregistrer sur un DVD enregistrable.

Si vous avez choisi d'enregistrer sur le disque dur, passez maintenant à l'opération 5.

3 Appuyez sur la touche **▲ OPEN/CLOSE** pour ouvrir le tiroir pour le disque.

4 Déposez un DVD-R ou un DVD-RW vierges, face portant l'étiquette tournée vers le haut, dans l'alvéole du tiroir.

- Lorsque vous chargez un DVD-RW neuf et vierge, quelques instants sont nécessaires pour que cet appareil l'initialise à fin d'enregistrement.

5 Utilisez les touches **CHANNEL +/-** pour sélectionner le canal de télévision sur lequel est diffusée l'émission à enregistrer.

- Si cet appareil est à l'arrêt, vous pouvez utiliser les touches **+/-** pour effectuer cette sélection.
- Les canaux disponibles via l'antenne sont numérotés de 2 à 69. Les canaux disponibles via le câble sont numérotés de 1 à 125.

6 Appuyez sur **● REC** pour commander l'enregistrement.

- Par défaut, l'enregistrement s'effectue en mode **SP** (durée standard), ce qui correspond à environ 2 heures dans le cas d'un DVD vierge.
- Vous pouvez interrompre l'enregistrement en appuyant sur **II PAUSE**. Appuyez sur **● REC** ou **II PAUSE** pour reprendre l'enregistrement.

7 Pour arrêter l'enregistrement, appuyez sur **□ STOP REC**.

Lecture de l'enregistrement

L'émission de télévision que vous venez d'enregistrer représente, sur le disque dur ou le DVD, un seul titre comportant un ou plusieurs chapitres.

• Appuyez sur **▶ PLAY** pour commander la lecture.

Pour arrêter la lecture avant la fin de l'enregistrement, appuyez sur **■ STOP**.

Utilisation du syntoniseur de télévision intégré

Sélection des canaux de télévision

Il existe trois manières de sélectionner les canaux de télévision. Sachez que vous ne pouvez pas changer le canal de télévision pendant la lecture, l'enregistrement ou l'attente d'enregistrement.

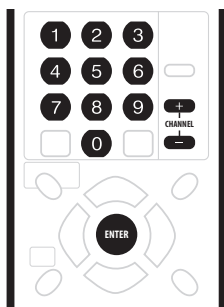

- Les touches **CHANNEL +/-** du boîtier de télécommande
- **Les touches numériques** du boîtier de télécommande – Par exemple, pour sélectionner le canal 4, appuyez sur la touche **4** puis sur la touche **ENTER**; pour sélectionner le canal 34, appuyez sur les touches **3**, **4** et **ENTER**; pour sélectionner le canal 102, appuyez sur les touches **1**, **0**, **2**, et **ENTER**.
- Les touches **+/-** de la face avant

Remarque

- Les canaux disponibles via l'antenne sont numérotés de 2 à 69. Les canaux disponibles via le câble sont numérotés de 1 à 125.
- Vous ne pouvez pas sélectionner un nouveau canal de télévision pendant la lecture, l'enregistrement, l'attente d'enregistrement.

Sélection des voies audio

Certaines émissions de télévision comportent deux voies audio, la voie principale et la voie secondaire (SAP). Vous pouvez choisir l'une ou l'autre grâce à la touche **AUDIO**.

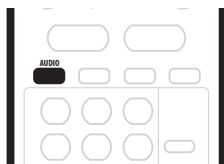

- Appuyez sur **AUDIO** pour sélectionner la voie audio de télévision.

La voie audio actuelle est indiquée sur l'écran.

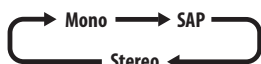

- Si vous sélectionnez **SAP** et si l'émission ne comporte pas de seconde voie audio (SAP), vous entendez la voie principale.
- Si le son est de qualité médiocre avec le réglage **Stereo**, choisissez le réglage **Mono** car cela améliore souvent les choses.

Lecture de base

Cette section traite de la manière d'utiliser cet appareil pour la lecture des disques (DVD, CD, etc.) et pour la lecture de la vidéo enregistrée sur le disque dur. D'autres possibilités de lecture telles que la répétition la programmation, sont abordées dans le chapitre suivant.

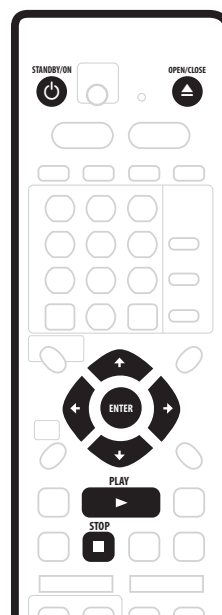

Important

- Dans ce mode d'emploi, le terme 'DVD' couvre la lecture seule des DVD-Video et DVD-R/RW. Si une fonction ne concerne qu'un type de DVD, une mention spéciale le signale.
- Certains DVD-Video n'autorisent pas toutes les commandes de lecture en divers points du disque. Cela ne traduit pas une anomalie de fonctionnement.

1 Appuyez sur STANDBY/ON pour mettre en service cet appareil.

Assurez-vous que le téléviseur est en service et que l'entrée vidéo convenable a été adoptée.

2 Appuyez sur Disque dur pour commander la lecture du contenu du disque dur, ou sur DVD pour commander la lecture du contenu du DVD.

Dans le cas de la lecture de la vidéo que contient le disque dur, passez à l'opération **5** ci-dessous.

3 Appuyez sur la touche ▲ OPEN/CLOSE pour ouvrir le tiroir pour le disque.

4 Déposez un disque dans le tiroir.

Placez le disque dans l'alvéole du tiroir, face portant l'étiquette orientée vers le haut (s'il s'agit d'un disque DVD-Video double-face, la première face que vous souhaitez écouter doit être tournée vers le bas).

- Si vous désirez lire un CD audio portant une gravure DTS, reportez-vous à la note de la page 28.

5 Appuyez sur ► PLAY pour commander la lecture.

- Dans le cas d'un DVD-Video ou d'un Video CD, un menu apparaît au moment où vous commandez la lecture. Utilisez les touches ↑/↓/←/→ (touches de déplacement du curseur) et ENTER pour naviguer sur le menu des DVD; les touches numériques et la touche ENTER dans le cas des menus de Video CD.
- Lors de la lecture de la vidéo que porte le disque dur, l'arrêt est automatique à la fin du titre.
- Reportez-vous aux sections suivantes pour tout ce qui concerne la lecture de disques spéciaux.

6 Pour arrêter la lecture, appuyez sur ■ STOP.

7 Lorsque vous avez terminé, éjectez le disque et placez cet appareil en veille.

- Pour ouvrir ou fermer le tiroir, appuyez sur ▲ OPEN/CLOSE. Retirez le disque avant de placer cet appareil en veille.
- Appuyez sur ⏻ STANDBY/ON pour mettre cet appareil en veille.

Lecture d'un DVD

Le tableau qui suit présente les commandes disponibles pour la lecture de base des DVD-Video et des DVD enregistrables.



Appuyez sur cette touche pour commander la lecture.

Si la mention RESUME est affichée sur l'écran, la lecture commence à partir du dernier point d'arrêt.



Appuyez sur cette touche pour arrêter la lecture.

Vous pouvez reprendre la lecture à partir du point d'arrêt en appuyant sur ► PLAY. (Appuyez une nouvelle fois sur ■ STOP pour annuler la fonction de reprise.)



Cette touche commande l'interruption de la lecture, et la reprise de la lecture après une interruption.



Appuyez sur cette touche pour commander l'examen du disque. Appuyez de façon répétée pour augmenter la vitesse d'examen.



Utilisez ces touches pour accéder au chapitre ou au titre qui précèdent ou suivent. (Pendant la lecture, vous pouvez également utiliser les touches +/- de la face avant.)



À l'exception du mode VR: Pendant la lecture, tapez le numéro d'un chapitre puis appuyez sur ENTER pour accéder directement à ce chapitre, dans la mesure où il appartient au titre en cours de lecture.



Avec certains disques, vous pouvez employer les touches numériques pour sélectionner une option sur le menu du disque.

Mode VR uniquement: Pendant la lecture, tapez le numéro d'un titre puis appuyez sur ENTER.

Tous les cas: Appuyez sur CLEAR pour effacer le nombre tapé et reprendre la frappe.



(Retour ou saut de publicités) Chaque pression permet de reculer un peu plus (3 minutes maximum) ou d'avancer un peu plus (10 minutes maximum).



Pendant la lecture, ces touches commandent le ralenti. Appuyez de manière répétée pour modifier la vitesse de lecture.

Pendant une pause, ces touches permettent de reculer, ou d'avancer, d'une image à la fois.



Utilisez ces touches pour afficher le menu principal ou le menu du DVD-Video (ce sont souvent les mêmes).



Utilisez les touches de déplacement du curseur pour naviguer sur les menus des DVD-Video; appuyez sur ENTER pour sélectionner une option.



Cette touche permet de remonter d'un niveau dans la hiérarchie d'un menu de DVD-Video.

Lecture du contenu du disque dur

Le tableau qui suit présente les commandes disponibles pour la lecture de base de la vidéo que porte le disque dur.



Appuyez sur cette touche pour commander la lecture.

Si la mention **RESUME** est affichée sur l'écran, la lecture commence à partir du dernier point d'arrêt. L'arrêt de la lecture est automatique à la fin du titre.



Appuyez sur cette touche pour arrêter la lecture.

Vous pouvez reprendre la lecture à partir du point d'arrêt en appuyant sur ► **PLAY**. (Appuyez une nouvelle fois sur ■ **STOP** pour annuler la fonction de reprise.)



Cette touche commande l'interruption de la lecture, et la reprise de la lecture après une interruption.



Appuyez sur cette touche pour commander l'examen du disque. Appuyez de façon répétée pour augmenter la vitesse d'examen.



Utilisez ces touches pour accéder au chapitre ou au titre qui précèdent ou suivent. (Pendant la lecture, vous pouvez également utiliser les touches +/- de la face avant.)



Pendant la lecture, tapez un numéro de titre puis appuyez sur **ENTER** pour accéder directement à ce titre.

Appuyez sur **CLEAR** pour effacer le nombre tapé et reprendre la frappe.



(Retour ou saut de publicités) Chaque pression permet de reculer un peu plus (3 minutes maximum) ou d'avancer un peu plus (10 minutes maximum).



Pendant la lecture, ces touches commandent le ralenti. Appuyez de manière répétée pour modifier la vitesse de lecture.

Pendant une pause, ces touches permettent de reculer, ou d'avancer, d'une image à la fois.

Lecture des CD, WMA et MP3

Le tableau ci-dessous présente les commandes de lecture de base pour les CD et les fichiers WMA ou MP3.



Appuyez sur cette touche pour commander la lecture.



Appuyez sur cette touche pour arrêter la lecture.



Cette touche commande l'interruption de la lecture, et la reprise de la lecture après une interruption.



CD et MP3 uniquement: Appuyez sur cette touche pour commander l'examen du disque. Appuyez une nouvelle fois pour augmenter la vitesse d'examen. (Il existe 2 vitesses d'examen; la vitesse actuelle est indiquée sur l'écran.)



Utilisez ces touches pour accéder à la plage (au dossier dans le cas des fichiers WMA ou MP3) qui précède ou suit. (Pendant la lecture, vous pouvez également utiliser les touches +/- de la face avant.)



Pendant la lecture, tapez un numéro de plage puis appuyez sur **ENTER** pour accéder directement à cette plage. Appuyez sur **CLEAR** pour effacer le nombre tapé et reprendre la frappe.



Remarque

- Pour la lecture d'un CD portant une gravure DTS, assurez-vous que cet appareil est relié à un amplificateur ou à un récepteur compatibles DTS et que cela est réalisé en numérique. Du bruit serait émis si vous utilisiez les sorties analogiques. Par ailleurs, assurez-vous que la valeur **STEREO** a été sélectionnée au moyen de la touche **AUDIO** (reportez-vous à *Sélection des voies audio*, page 41).
- L'examen des plages WMA n'est pas possible.

Lecture des Video CD

Le tableau ci-dessous présente les commandes de lecture de base pour les Video CD.

La lecture de certains disques peut être commandée par menu (PBC). Avec ces disques, le témoin PBC de l'afficheur de la face avant s'éclaire et un menu apparaît sur l'écran pour sélectionner ce que vous désirez regarder.



 Appuyez sur cette touche pour commander la lecture.
Si la mention **RESUME** est affichée sur l'écran, la lecture commence à partir du dernier point d'arrêt.

 Appuyez sur cette touche pour arrêter la lecture.
Vous pouvez reprendre la lecture à partir du point d'arrêt en appuyant sur ► **PLAY**. (Appuyez une nouvelle fois sur ■ **STOP** pour annuler la fonction de reprise.)

 Cette touche commande l'interruption de la lecture, et la reprise de la lecture après une interruption.

 Appuyez sur cette touche pour commander l'examen du disque. Appuyez de façon répétée pour augmenter la vitesse d'examen.

 Utilisez ces touches pour accéder à la page qui précède ou suit. (Pendant la lecture, vous pouvez également utiliser les touches +/- de la face avant.)
Si un menu de commande de lecture (PBC) est affiché, utilisez ces touches pour afficher la page qui précède ou suit.

 Pendant la lecture, tapez un numéro de page puis appuyez sur **ENTER** pour accéder directement à cette page. Appuyez sur **CLEAR** pour effacer le nombre tapé et reprendre la frappe.
 Si un menu de commande de lecture (PBC) est affiché, utilisez ces touches pour sélectionner un numéro d'option.

 Chaque pression permet de reculer un peu plus (3 minutes maximum) ou d'avancer un peu plus (10 minutes maximum). Cette fonction n'est pas disponible pendant la lecture commandée par menu (PBC).

 Pendant la lecture, ces touches commandent le ralenti. Appuyez de manière répétée pour modifier la vitesse de lecture.

Pendant une pause, ces touches permettent d'avancer d'une image à la fois (vers la fin du disque uniquement).

 Appuyez sur cette touche pour afficher le menu d'un Video CD dont la lecture peut être commandée par menu (PBC).

Remarque

- Pendant la lecture commandée par menu (PBC), certaines fonctions telles que la recherche, la répétition ou la programmation sont indisponibles. Vous pouvez demander la lecture standard (sans menu) d'un Video CD dont la lecture peut être commandée par menu (PBC) en appuyant sur la touche ►►I et non pas sur la touche ► **PLAY**.

Utilisation du menu Home

La page Home Menu vous donne accès à toutes les possibilités de cet appareil. Appuyez sur **HOME MENU** pour afficher la page Home Menu:



Utilisez les touches ↑/↓/←/→ (touches de déplacement du curseur) puis la touche **ENTER** pour sélectionner une option. Pour quitter la page Home Menu, appuyez sur **HOME MENU**.

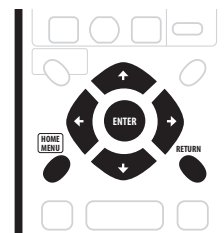

Options du menu Home

| | |
|---|--|
| Timer Recording (page 46) | Disc Setup (page 91) |
| Disc Navigator (page 33, page 74) | Initial Setup (page 96) |
| Copy (page 59) | Video/Audio Adjust (page 93) |
| Disc History (page 88) | Play Mode (page 37) |
| PhotoViewer (page 89) | DV Record (page 55) |

**Remarque**

- Certaines options de Home Menu sont parfois ombrées; cela signifie qu'elles sont indisponibles dans la situation envisagée. Par exemple, l'option Photoviewer est ombrée à moins que le disque chargé ne contienne des fichiers image au format JPEG.

Affichage sur l'écran des informations du disque

Vous pouvez afficher sur l'écran diverses informations relatives au disque chargé ou au disque dur.

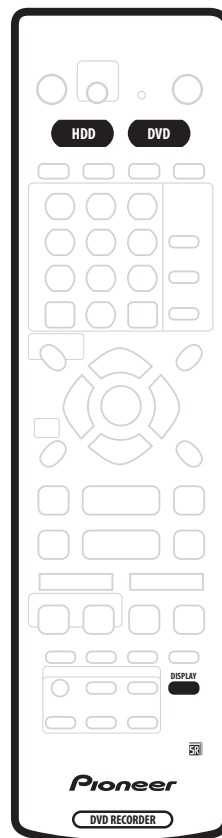

1 Appuyez de manière répétée sur DISPLAY pour sélectionner les informations à afficher sur l'écran.

- Appuyez une fois sur cette touche pour afficher, en même temps, les informations qui concernent le disque dur et le disque chargé (DVD, etc.). Appuyez une nouvelle fois pour n'afficher que les informations qui concernent le support de lecture ou d'enregistrement sélectionné (c'est-à-dire soit le disque dur, soit le disque chargé).
- Les informations affichées sur l'écran s'effacent automatiquement au bout de 150 minutes.

2 Pour masquer les informations affichées, appuyez de manière répétée sur DISPLAY.

Les exemples d'affichage ci-dessous ne sont donnés qu'à titre d'aide, les informations effectivement affichées dépendant du disque chargé, etc.

Affichage des informations concernant le disque dur ou le disque chargé

Appuyez une fois sur **DISPLAY** pour afficher, en même temps, les informations qui concernent le disque dur et le disque chargé (DVD, etc.). Utilisez les touches **HDD** et **DVD** pour afficher l'une ou l'autre des pages.

Les exemples ci-dessous d'affichage montrent, l'un la copie à grande vitesse du disque dur vers un DVD, l'autre la lecture décalée.

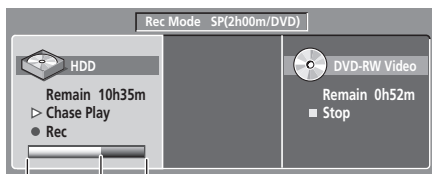
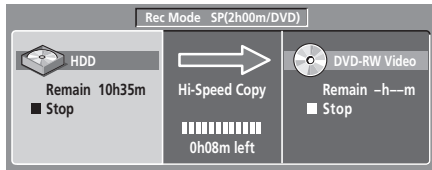

Durée de l'enregistrement
Position de la lecture

Page 1 d'arrêt

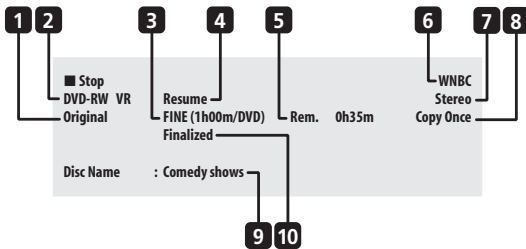

1 DVD-RW Original / Play List

Si un disque gravé en mode VR est chargé, le type de lecture, **Original** ou **Play List**, figure ici.

Pendant l'aperçu de lecture de la liste de copie, **Copy List** figure ici.

2 Type de disque et mode de gravure

Le type de disque (**HDD**, **DVD-R**, **DVD-RW**, **CD**, etc.), et, le cas échéant, le mode de gravure d'un DVD enregistrable, (**VR** ou **Video**) figurent ici.

3 Mode d'enregistrement et durée d'enregistrement

Le mode actuel d'enregistrement (**FINE**, **SP**, **LP**, etc.), et la durée totale du disque figurent ici.

4 Reprise

La mention **Resume** est présente si la lecture peut être reprise à partir du point d'arrêt.

5 Durée d'enregistrement disponible

La durée approximative d'enregistrement disponible dans le mode actuel d'enregistrement est signalée ici.

6 Identité de la station ou du canal de télévision

L'identité de la station ou du canal préréglé sur le syntoniseur de télévision intégré, est indiquée ici.

7 Mode audio

Le mode de diffusion pour l'émission sélectionnée (**Mono**, **Stereo**, etc.) figure ici.

8 Informations relatives à la copie

Les restrictions d'enregistrement relatives à l'émission diffusée sur le canal actuel, sont signalées ici.

9 Nom du disque

Le nom du disque figure ici. (Dans le cas des CD, les fichiers audio, autres que les plages du CD, qui peuvent être lus, sont signalés ici; par exemple, **Multi-format: WMA/MP3**.)

10 Finalisation

La mention **Finalized** est présente ici dans le cas d'un disque DVD finalisé.

Page 2 d'arrêt

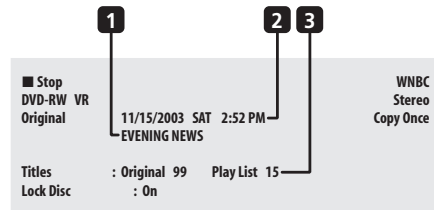

1 Nom de l'émission captée

2 Date et heure

3 Nombre de titres ou de plages sur le disque

Dans le cas d'un DVD-RW gravé en mode VR, le nombre de titres de gravure d'origine et de liste de lecture sont signalés séparément.

Page 1 de lecture

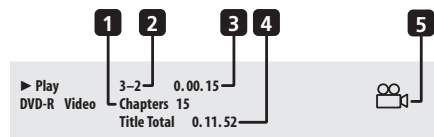

1 Nombre de chapitres dans le titre

2 Numéro du titre et du chapitre actuels

(Dans le cas des CD, Video CD, la plage actuelle est signalée ici; dans le cas des fichiers WMA et MP3, ce sont le dossier et la plage; dans le cas d'un disque JPEG, ce sont le dossier et le fichier.)

3 Temps écoulé depuis le début du titre

(Dans le cas des CD, WMA, MP3, le temps écoulé depuis le début de la plage est signalé ici; dans le cas d'un Video CD, c'est le temps écoulé depuis le début du disque.)

4 Durée totale d'un titre

5 Marque d'angle de prise de vues

Ce pictogramme s'éclaire si la scène a été filmée sous plusieurs angles.

Page 2 de lecture

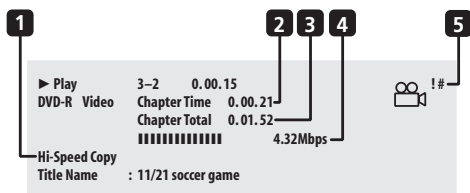

1 Lecture décalée, lecture et enregistrement simultanés, copie, copie de secours du disque

L'enregistrement, la copie ou la copie de secours en cours de réalisation sont rappelés ici.

2 Temps écoulé depuis le début du chapitre

3 Durée totale du chapitre

4 Débit des données transférées

La vitesse de lecture des données lues sur le disque figure ici.

5 Gravure protégée contre la copie (!) / Témoin PureCinema (#)

Le point d'exclamation '!' signale que la gravure est protégée au delà de la copie unique.

Le symbole du dièse '#' signale que la vidéo comporte 24 images/seconde et qu'elle est à balayage progressif.

Page d'enregistrement

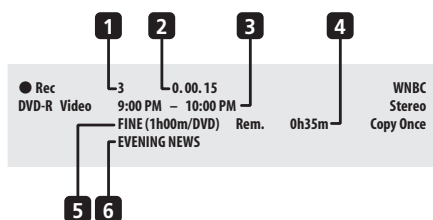

1 Numéro du titre actuel

2 Temps écoulé depuis le début de l'enregistrement

3 Heures de début et de fin d'enregistrement commandé par programmeur

L'heure de début et l'heure de fin d'enregistrement commandé par programmeur sont signalées ici.

4 Durée d'enregistrement disponible

La durée approximative d'enregistrement disponible dans le mode actuel d'enregistrement est signalée ici.

5 Mode d'enregistrement

Le mode actuel d'enregistrement (**FINE, SP, LP**, etc.), et la durée totale du disque figurent ici.

6 Titre de l'émission captée

Remarque

- Lorsque vous utilisez l'enregistrement et la lecture simultanés, seule l'indication concernant la lecture est affichée.
- Au cours d'une copie en temps réel, les informations de lecture concernant la source sont affichées.
- Le taux de transfert indique la quantité de vidéo et d'audio enregistrée sur le disque. Ce n'est pas une indication relative à la qualité de l'image.
- Les informations relatives à un disque gravé en mode vidéo, deviennent les mêmes que celles d'un DVD-Video lorsque le disque a été finalisé.
- La durée totale d'enregistrement indiquée entre parenthèses est calculée sur la base d'un disque de 12 cm et 4,7GB dans les conditions d'enregistrement affichées.
- Les durées d'enregistrement et de lecture des gravures d'émissions de télévision, sont environ 0,1% plus courte que les durées réelles. Cela tient à une légère différence entre les taux d'image des émissions de télévision et ceux des DVD.
- Pendant la pause de la lecture, le numéro de l'image est visible à côté du temps écoulé.
- Les mentions **Copy Once** ou **Can't Record** peuvent apparaître sur les pages d'arrêt et d'enregistrement. Elles indiquent que l'émission de télévision contient des informations restreignant la copie.

Chapitre 5

Lecture

Introduction

La plupart des fonctions décrites dans ce chapitre font appel à l'affichage sur écran. Pour naviguer à travers ces pages écran, utilisez les touches **↑/↓/←/→** (touches de déplacement du curseur) et **ENTER**. Pour accéder au niveau hiérarchiquement supérieur, à partir de n'importe quelle page, utilisez la touche **RETURN**. N'oubliez pas qu'en bas de chaque page écran figure un rappel du rôle des touches.

De nombreuses fonctions abordées dans ce chapitre s'appliquent au disque dur et aux disques DVD, Video CD, WMA, MP3 et CD, bien que les effets réels de certaines d'entre elles varient légèrement selon le type de disque chargé. Les icônes suivantes vous aideront dans l'identification des instructions requises par les divers types de disque.

DVD Tous les types de DVD, DVD-R ou DVD-RW

DVD-Video DVD gravé par un éditeur ou DVD-R/RW gravé en mode Video et finalisé

Video mode DVD-R/RW gravé en mode vidéo (non finalisé)

VR mode DVD-RW gravé en mode VR

HDD Disque dur

CD CD audio

Video CD Video CD

WMA/MP3 Fichiers WMA ou MP3

MP3 Fichiers MP3

- Certains DVD-Video n'autorisent pas toutes les commandes de lecture en divers points du disque. Cela ne traduit pas une anomalie de fonctionnement.
- Si la lecture d'un Video CD a été commandée par menu (PBC), certaines fonctions, par exemple l'établissement d'un programme de lecture, ne sont pas disponibles au cours de la lecture. Pour utiliser ces fonctions, arrêtez la lecture du disque en appuyant sur **▶▶**.
- Dans le cas des disques contenant des fichiers image JPEG, reportez-vous à *PhotoViewer*, page 89.

Utilisation de Disc Navigator pour connaître rapidement le contenu d'un disque

Utilisez Disc Navigator pour connaître rapidement le contenu d'un disque puis commander sa lecture.

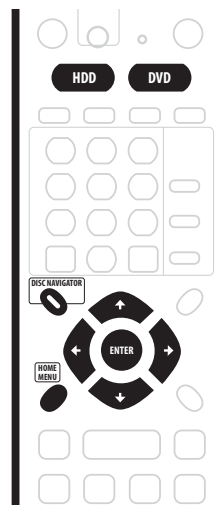

Utilisation de Disc Navigator pour les disques qui ne peuvent qu'être lus

DVD-Video **CD** **Video CD** **WMA/MP3**

1 Appuyez sur HOME MENU puis sélectionnez 'Disc Navigator' sur la page affichée.

Ou bien, s'il s'agit d'un CD, Video CD, WMA ou MP3, vous pouvez appuyer sur **DISC NAVIGATOR**; cette opération vous donne le moyen d'accéder directement à la page Disc Navigator.



2 Sélectionnez ce que vous désirez regarder ou écouter.

Utilisez les touches **↑/↓/←/→** (touches de déplacement du curseur) pour mettre en valeur l'option puis la touche **ENTER** pour valider le choix.

Disc Navigator peut se présenter de manière légèrement différente selon le disque chargé.

Sur les pages des DVD, les titres sont à gauche et les chapitres à droite. Sélectionnez un titre, ou bien un chapitre d'un titre.

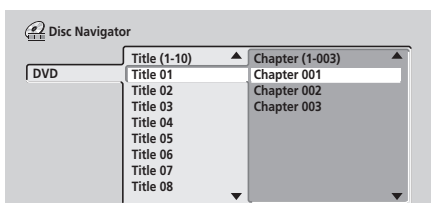

Une liste de pages figure sur les pages des CD et Video CD.

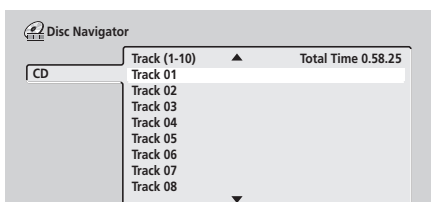

Une liste de dossiers et de pages figure sur les pages des disques WMA et MP3. Sélectionnez un dossier ou une page d'un dossier.

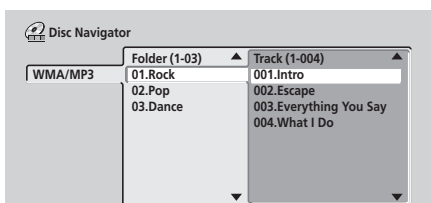

La lecture commence dès que vous appuyez sur **ENTER**.

- Dans le cas des disques qui contiennent des pages de CD-Audio et des pages de WMA ou MP3, vous avez le choix de la lecture de la section **CD** ou de la section **WMA/MP3**. Ce choix n'est possible que si le disque est à l'arrêt.

Utilisation de Disc Navigator pour un DVD enregistrable et pour le disque dur

VR mode **Video mode** **HDD**

Dans le cas d'un disque enregistrable et du disque dur, Disc Navigator vous donne accès à toutes les fonctions de montage dont est capable cet appareil et vous permet de parcourir les titres et d'en commander la lecture. Reportez-vous également à *Montage*, page 74 pour de plus amples détails sur le montage des disques enregistrables.

1 Appuyez sur Disque dur ou sur DVD pour sélectionner le disque dur ou le DVD.

2 Appuyez sur HOME MENU puis sélectionnez 'Disc Navigator' sur la page affichée.

Ou bien, appuyez sur **DISC NAVIGATOR** pour accéder directement à la page Disc Navigator.

3 Sélectionnez 'Play' sur le menu des options.

Appuyez sur **ENTER** pour accéder à la zone des miniatures de l'écran.

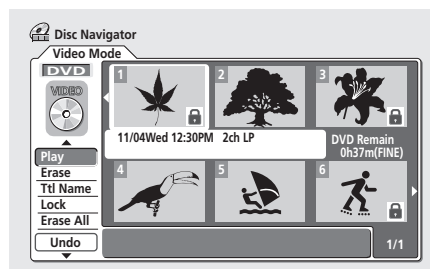

4 Utilisez les touches **↑/↓/←/→ (touches de déplacement du curseur) pour sélectionner le titre à lire.**

5 Appuyez sur ENTER pour commander la lecture.

Remarque

- Il n'est pas possible d'utiliser Disc Navigator pendant la lecture d'un Video CD si cette lecture a été commandée par menu (PBC).
- Une autre manière de localiser un passage donné sur un disque consiste à employer la recherche par indication de temps. Reportez-vous à *Search Mode*, page 37.

Sélection de la miniature identifiant un titre

VR mode Video mode HDD

Vous pouvez changer la miniature qui, sur la page de Disc Navigator, identifie chaque titre; la touche **NAVI MARK** sert à cela.

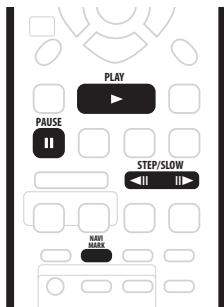

1 Commandez la lecture du titre dont la miniature doit être changée.

2 Appuyez sur **NAVI MARK** lorsque se présente l'image qui deviendra la miniature identifiant le titre.

- Pour sélectionner précisément l'image que vous désirez adopter, vous pouvez utiliser la touche **II PAUSE** et les commandes de ralenti et d'avance ou de recul image par image (**◀II/II▶**).

Navigation sur les disques et sur le disque dur

ALL

Pendant la lecture, vous pouvez facilement accéder à un autre titre, un autre chapitre ou une autre plage en vous servant des touches numériques du boîtier de télécommande.

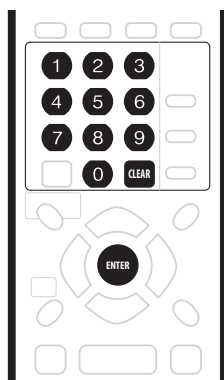

DVD-Video Video mode

1 Pendant la lecture, les touches numériques permettent de taper un numéro de chapitre appartenant au titre actuel.

À titre d'exemple, pour accéder au chapitre 6, appuyez sur **6**; pour accéder au chapitre 24, appuyez sur **2**, puis sur **4**.

- Pour effacer le chiffre tapé et reprendre la frappe, appuyez sur **CLEAR**.

2 En option: Appuyez sur **ENTER**.

- Ou bien, patientez quelques secondes, le temps que la lecture commence au début du nouveau chapitre.

VR mode HDD

1 Pendant la lecture, utilisez les touches numériques pour taper le numéro d'un titre.

À titre d'exemple, pour accéder au titre 6, appuyez sur **6**; pour accéder au titre 24, appuyez sur **2**, puis sur **4**.

- Pour effacer le chiffre tapé et reprendre la frappe, appuyez sur **CLEAR**.

2 En option: Appuyez sur **ENTER**.

- Ou bien, patientez quelques secondes, le temps que la lecture commence au début du nouveau titre.

CD Video CD WMA/MP3

1 Pendant la lecture, utilisez les touches numériques pour taper le numéro d'une plage.

À titre d'exemple, pour accéder à la plage 6, appuyez sur **6**; pour accéder à la plage 24, appuyez sur **2**, puis sur **4**.

- Pour effacer le chiffre tapé et reprendre la frappe, appuyez sur **CLEAR**.

2 En option: Appuyez sur **ENTER**.

- Ou bien, patientez quelques secondes, le temps que la lecture commence au début de la nouvelle plage.

Examen du contenu d'un disque

Vous pouvez examiner rapidement le contenu d'un disque, dans les deux sens.

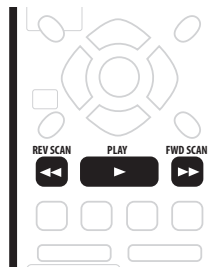

1 Pendant la lecture, appuyez sur la touche **◀◀** ou **▶▶** pour commander l'examen rapide, vers le début ou vers la fin du disque.

- La vitesse d'examen est indiquée sur l'écran.

2 Appuyez plusieurs fois sur la même touche pour modifier la vitesse d'examen.

DVD

HDD

- **Vers la fin du disque:**
SCAN 1 → SCAN 2 → SCAN 3 → SCAN 4
- **Vers le début du disque:**
Vers le début → SCAN 1 → SCAN 2 → SCAN 3 → SCAN 4

CD

Video CD

MP3

- **Vers la fin du disque/Vers le début du disque:**
SCAN 1 → SCAN 2
- ### 3 Pour reprendre la lecture normale, appuyez sur ► PLAY.



Remarque

- L'examen vers le début du disque peut, avec certains disques, être un peu chaotique.
- Les sons ne sont pas coupés lors de l'examen rapide des CD audio (sortie analogique uniquement).
- L'examen rapide des fichiers WMA n'est pas possible.
- Aucun sous-titre n'est affiché pendant l'examen des DVD-Video.
- Pendant l'examen à la vitesse **SCAN 1** d'un DVD dont la piste sonore est gravée au format Dolby Digital ou PCM linéaire, des signaux sonores analogiques et des signaux sonores numériques sont disponibles en sortie. (Les signaux PCM linéaires sont présents sur la sortie optique pour signaux numériques.*) Aucun son n'est présent en sortie pour les autres vitesses d'examen.

* Sauf en cas de lecture décalée ou d'enregistrement et de lecture simultanés.

- Aucun n'est présent en sortie pendant l'examen du disque dur, sauf si l'examen a lieu à la vitesse **SCAN 1** et vers la fin du disque. (Des signaux audio PCM linéaire sont présents sur la sortie optique numérique pendant l'examen vers la fin du disque à la vitesse **SCAN 1**.)
- Selon le disque, la lecture normale peut se rétablir automatiquement lorsqu'un nouveau chapitre est atteint sur un disque DVD.

Lecture au ralenti

DVD

HDD

Video CD

Vous pouvez demander la lecture de la vidéo à différentes vitesses de ralenti. Dans le cas des DVD et de la vidéo que contient le disque dur, le ralenti peut être employé dans les deux sens, tandis que pour les Video CD le ralenti n'existe que vers la fin du disque.

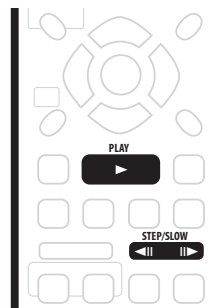

- 1 Appuyez sur ◀|| ou ||▶ pour commander le ralenti vers le début ou vers la fin du disque.
- 2 Appuyez plusieurs fois sur la même touche pour modifier la vitesse de lecture au ralenti.

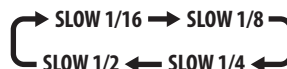

- 3 Pour reprendre la lecture normale, appuyez sur ► PLAY.



Remarque

- La qualité de l'image lue au ralenti n'est pas aussi bonne que pendant la lecture normale et dépend du disque.
- La lecture au ralenti vers le début du disque peut être moins régulière que vers la fin du disque, et meilleure avec un disque qu'avec un autre.
- Selon le disque, la lecture normale peut se rétablir automatiquement lorsqu'un nouveau chapitre est atteint sur un disque DVD.
- Le son est coupé pendant la lecture au ralenti.

Avance ou recul image par image

DVD

HDD

Video CD

Vous pouvez commander la lecture de la vidéo, image après image, dans les deux sens, et cela que le support soit un DVD ou le disque dur. Dans le cas des Video CD, vous ne pouvez progresser que vers la fin du disque.

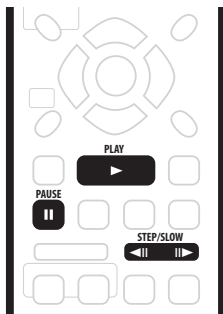

- 1 Pendant la lecture, appuyez sur **II PAUSE**.
- 2 Appuyez sur **◀II** ou **II▶** pour reculer ou avancer d'une image.
 - Maintenez la pression d'un doigt sur **◀II** ou **II▶** pour reculer ou avancer, sans interruption, image par image.
- 3 Pour reprendre la lecture normale, appuyez sur **▶ PLAY**.

Remarque

- Le recul image par image donne une image de moins bonne qualité que l'avance image par image.
- Selon le disque, la lecture normale peut se rétablir automatiquement lorsqu'un nouveau chapitre est atteint sur un disque DVD.

Menu Play Mode

ALL

Le menu Play Mode vous donne accès aux fonctions de recherche, de répétition et de programmation.

Important

- Vous ne pouvez pas utiliser le menu Play Mode avec un Video CD dont la lecture a été commandée par menu (PBC), ni avec un DVD dont le menu est affiché. D'autres restrictions peuvent s'appliquer; consultez les sections qui suivent.

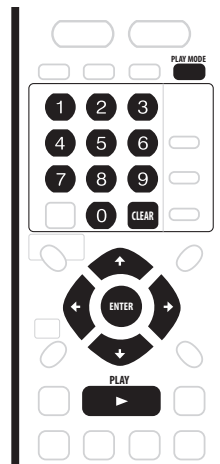

- 1 Appuyez sur **PLAY MODE** pour afficher la page du menu Play Mode.

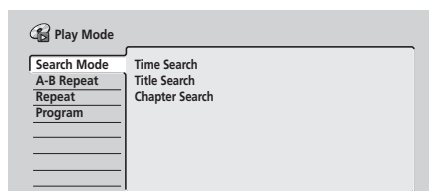

- Vous avez également accès au menu Play Mode à partir de Home Menu (appuyez sur **HOME MENU**).
- 2 Utilisez les touches **↑/↓/←/→** (touches de déplacement du curseur) et **ENTER** pour naviguer sur le menu.
 - Pour quitter le menu Play Mode, appuyez sur **HOME MENU** ou sur **PLAY MODE**.

Search Mode

ALL

La fonction Search Mode vous permet de commencer la lecture du disque à partir d'un certain point défini dans le temps ou par le numéro du titre, du chapitre, du dossier ou de la page.

- 1 Sélectionnez 'Search Mode' sur le menu Play Mode.
- 2 Sélectionnez une des options de recherche.

3 Utilisez les touches numériques pour taper le numéro du titre, du chapitre, du dossier ou de la plage, ou encore pour indiquer le temps (en heure, minute et seconde).

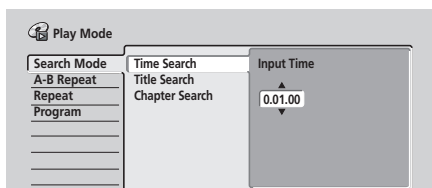

Time Search (HDD, DVD): À titre d'exemple, pour localiser le passage qui se trouve 25 minutes après le début du titre, appuyez sur **2, 5, 0, 0**. Pour le passage qui se trouve 1 heure, 15 minutes et 20 secondes après le début du titre, appuyez sur **1, 1, 5, 2, 0**.

Time Search (Video CD): À titre d'exemple, pour localiser le passage qui se trouve 45 minutes après le début du disque, appuyez sur **4, 5, 0, 0**.

Title/Chapter/Folder/Track Search: À titre d'exemple, pour la plage 6, appuyez sur **6**. Ou bien, utilisez les touches **↑/↓** (curseur vers le haut/vers le bas).

4 Appuyez sur ENTER.



Note

- Le plus souvent, le menu du DVD vous permet de sélectionner ce que vous désirez regarder. Appuyez sur **MENU** ou **TOP MENU** pour afficher le menu du disque.



Remarque

- Lorsque vous utilisez la recherche par indication d'un temps, la lecture peut commencer un peu avant ou un peu après le point exact que vous avez demandé.

A-B Repeat

DVD

CD

Video CD

HDD

La fonction A-B Repeat vous permet de définir deux points (A et B) délimitant un passage sur une plage ou un titre, puis de demander la lecture répétée de ce passage.



Important

- Vous ne pouvez pas utiliser A-B Repeat dans le cas des WMA et MP3.

1 Pendant la lecture, sélectionnez 'A-B Repeat' sur le menu Play Mode.

2 'A (Loop Start)' étant mis en valeur, appuyez sur ENTER lorsque se présente le point qui doit marquer le début de la boucle.

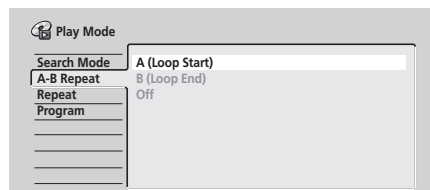

Cela fait, **B (Loop End)** est automatiquement mis en valeur.

3 'B (Loop End)' étant mis en valeur, appuyez sur ENTER lorsque se présente le point qui doit marquer la fin de la boucle.

La lecture commence aussitôt à partir du point du début de la boucle et se poursuit sans fin.

- Dans le cas d'un DVD-Video ou d'un DVD en mode Video et du disque dur, le début et la fin de la boucle doivent appartenir au même titre.

4 Pour revenir à la lecture normale, sélectionnez 'Off' sur le menu A-B Repeat.

- Si aucun menu n'est affiché (par exemple, le menu Play Mode), vous pouvez également appuyer sur **CLEAR** pour abandonner la répétition de l'intervalle A-B.



Remarque

- Si vous sélectionnez un autre angle de prise de vues de la scène pendant la répétition de l'intervalle A-B d'un disque DVD-Video, cette répétition s'annule.

Répétition de la lecture

ALL

Il existe différentes options de répétition qui tiennent au disque chargé et au disque dur. Il est possible d'utiliser la fonction de répétition en même temps que la lecture programmée pour répéter les plages ou les chapitres qui font partie d'un programme de lecture (reportez-vous à *Programmation de la lecture* ci-dessous).

1 Sélectionnez 'Repeat' sur le menu Play Mode.

2 Sélectionnez la lecture répétée désirée.

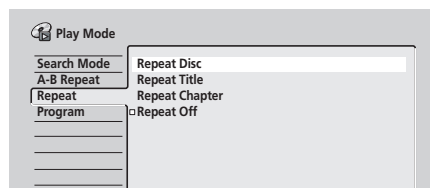

VR mode

- Dans le cas d'un DVD gravé en mode VR, sélectionnez **Repeat Disc**, **Repeat Title** ou **Repeat Chapter** (ou bien **Repeat Off**).

DVD-Video Video mode HDD

- Dans le cas du disque dur, d'un DVD-Video ou d'un DVD gravé en mode vidéo, sélectionnez **Repeat Title** ou **Repeat Chapter** (ou bien **Repeat Off**).

CD Video CD

- Dans le cas d'un CD et d'un Video CD, sélectionnez **Repeat Disc** ou **Repeat Track** (ou bien **Repeat Off**).

WMA/MP3

- Dans le cas d'un disque WMA ou MP3, sélectionnez **Repeat Disc**, **Repeat Folder** ou **Repeat Track** (ou bien **Repeat Off**).

3 Pour revenir à la lecture normale, sélectionnez 'Repeat Off' sur le menu Repeat Play.

- Si aucun menu n'est affiché (par exemple le menu Play Mode), vous pouvez également appuyer sur **CLEAR** pour abandonner la répétition de la lecture.

Remarque

- Si vous sélectionnez un autre angle de prise de vues de la scène pendant la répétition de la lecture d'un disque DVD-Video, cette répétition s'annule.
- Si vous avez créé un programme de lecture, vous pouvez sélectionner **Repeat Program** pour obtenir la répétition du programme.

Programmation de la lecture

DVD-Video CD Video CD WMA/MP3

Cette fonction permet de programmer l'ordre de lecture des titres, chapitres, dossiers ou plages d'un disque.

1 Sélectionnez 'Program' sur le menu Play Mode.

2 Sélectionnez 'Input/Edit Program' sur la liste des options de programmation.

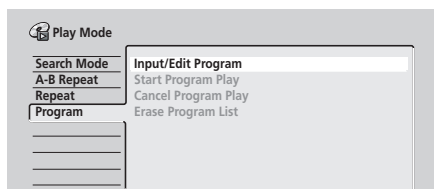

La page de création de programmation qui s'affiche, dépend du type de disque chargé.

Sur la gauche figurent les étapes du programme, au centre la liste des titres (DVD), dossiers (WMA, MP3) ou plages (CD, Video CD). À droite se trouve la liste des chapitres (DVD) et des plages (WMA, MP3).

3 Sélectionnez le titre, le chapitre, le dossier ou la plage à associer à l'étape du programme.

Dans le cas d'un disque DVD, vous pouvez ajouter au programme de lecture un titre ou un chapitre.

- Pour ajouter un titre, sélectionnez ce titre.
- Pour ajouter un chapitre, mettez tout d'abord en valeur le titre puis appuyez sur **➡** (curseur vers la droite) et sélectionnez le chapitre sur la liste.

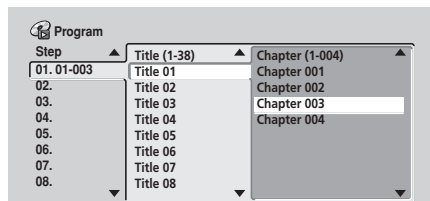

Dans le cas d'un CD ou d'un Video CD, sélectionnez la plage à ajouter au programme de lecture.

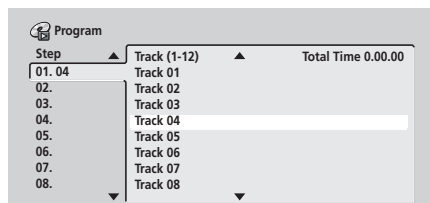

Dans le cas d'un disque WMA, MP3, vous pouvez ajouter au programme de lecture un dossier ou une plage d'un dossier.

- Pour ajouter un dossier, sélectionnez ce dossier.
- Pour ajouter une plage, mettez tout d'abord en valeur le dossier puis appuyez sur **➡** (curseur vers la droite) et sélectionnez la plage sur la liste.

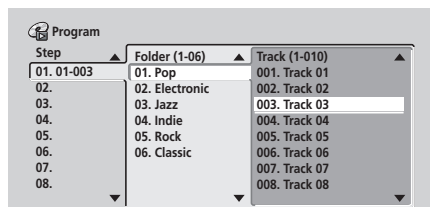

Après avoir appuyé sur la touche **ENTER** pour ajouter le titre, le chapitre ou la plage, le numéro de l'étape du programme augmente automatiquement d'une unité.

- Pour insérer une étape dans un programme, mettez en valeur l'étape où doit être insérée la nouvelle étape puis sélectionnez le chapitre, le titre, le dossier ou la plage comme à l'accoutumée. Après une pression sur **ENTER**, les étapes suivantes sont décalées d'une unité vers le bas.
- Pour effacer une étape d'un programme, mettez en valeur cette étape puis appuyez sur **CLEAR**.

4 Répétez l'opération 3 pour composer le programme de lecture.

Un programme de lecture peut contenir jusqu'à 24 titres, chapitres, dossiers ou pages.

5 Pour commander la lecture du programme, appuyez sur ► **PLAY**.

La lecture programmée demeure active jusqu'à ce que vous la rendiez inactive (reportez-vous ci-dessous), que vous effaciez le programme (reportez-vous ci-dessous), que vous éjectiez le disque ou éteigniez cet appareil.



Note

- Pour sauvegarder un programme et quitter la page de création de programme sans commander la lecture, appuyez sur **HOME MENU** ou sur **PLAY MODE**.
- Vous pouvez modifier le contenu du programme en sélectionnant **Input/Edit Program** sur la page Program du menu Play Mode.
- Pendant la lecture programmée, appuyez sur ►► pour accéder immédiatement à l'étape suivante.
- Pendant la lecture, appuyez sur **CLEAR** pour arrêter la lecture programmée (si aucun menu, tel que Disc Navigator, n'est affiché sur l'écran). Appuyez sur cette touche alors que la lecture est arrêtée si vous voulez effacer le programme.

Autres fonctions pour la lecture programmée

Outre créer et modifier un programme, vous pouvez commander ou arrêter la lecture programmée, ou encore effacer le programme de lecture à partir du menu Play Mode.

1 Appuyez sur la touche **PLAY MODE** puis sélectionnez 'Program' dans la liste des fonctions figurant à gauche.

2 Sélectionnez la fonction désirée.

- **Input/Edit Program** – Reportez-vous ci-dessus
- **Start Program Play** – Pour commander la lecture d'un programme
- **Cancel Program Play** – Pour arrêter la lecture programmée sans effacer le programme
- **Erase Program List** – Pour arrêter la lecture programmée et effacer le programme



Remarque

- Avec certains DVD-Video, des chapitres qui ne font pas partie du programme peuvent malgré tout être intégrés au programme.
- Vous pouvez associer la répétition de la lecture et la lecture programmée. Commandez la lecture programmée puis sélectionnez **Program Repeat** sur la page Repeat du menu Play Mode (reportez-vous à *Répétition de la lecture*, page 38).

Affichage puis sélection des sous-titres

DVD-Video

Certains disques DVD sont dotés d'un sous-titrage en plusieurs langues; le coffret du disque mentionne généralement les langues de sous-titrage disponibles. Vous pouvez changer la langue du sous-titrage au cours de la lecture.

Consultez le coffret du disque pour de plus amples détails sur les options de sous-titrage.

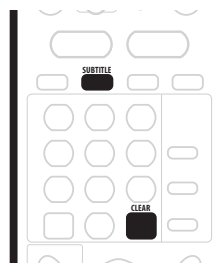

1 Appuyez de manière répétée sur **SUBTITLE** pour sélectionner l'option de sous-titrage.

La langue actuelle des sous-titres est indiquée sur l'écran et sur l'afficheur de la face avant.

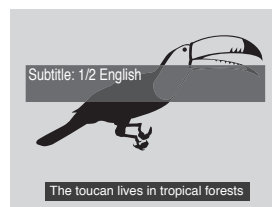

2 Pour ne pas afficher les sous-titres, appuyez sur **SUBTITLE** puis sur **CLEAR**.



Remarque

- Certains disques ne permettent le choix de la langue des sous-titres qu'à partir d'un menu. Appuyez sur **TOP MENU** pour valider le choix.
- Pour définir les préférences de sous-titrage, reportez-vous à *Subtitle Language*, page 103.

Sélection de la piste sonore d'un DVD

DVD-Video

Si le DVD porte plusieurs pistes sonores (correspondant le plus souvent à différentes langues), vous pouvez choisir, pendant la lecture, la piste qui vous intéresse. Consultez le coffret du disque pour de plus amples détails sur les pistes sonores disponibles.



- Appuyez de manière répétée sur **AUDIO** pour sélectionner une piste sonore.

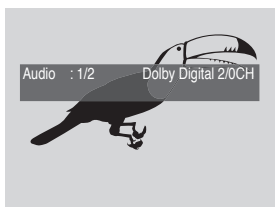

Remarque

- Une baisse notable du niveau sonore peut se produire au moment de la sélection d'une autre piste sonore.
- Certains disques ne permettent le choix de la langue des dialogues qu'à partir d'un menu. Appuyez sur **TOP MENU** pour valider le choix.
- Pour définir les préférences de langue des dialogues, reportez-vous à *Audio Language*, page 102.
- Certains disques portent tout à la fois des pistes Dolby Digital et DTS. Aucune sortie audio analogique n'existe quand vous sélectionnez DTS. Pour écouter la piste sonore DTS, reliez cet appareil à un décodeur DTS, ou à un amplificateur ou un récepteur audiovisuels équipés d'un décodeur DTS; utilisez pour cela une sortie numérique. Pour de plus amples détails sur la manière d'effectuer la liaison, reportez-vous à *Connexion à un amplificateur ou un récepteur audiovisuels*, page 16.

Sélection des voies audio

VR mode CD Video CD WMA/MP3

Dans le cas d'un document enregistré en mode VR et comportant une voie principale et une voie secondaire (SAP), vous avez la possibilité de sélectionner la voie principale (**L**), la voie secondaire (**R**), ou les deux voies (**L+R**).

Dans le cas des Video CD et audio CD, vous avez le choix entre la stéréophonie, la voie gauche seule, ou la voie droite seule.



- 1 Pour afficher et sélectionner la voie audio, appuyez de manière répétée sur **AUDIO**.

Les voies audio restituées sont indiquées sur l'écran.

VR mode

- **L+R** – Les deux voies (par défaut)
- **L** – La voie gauche/principale seule
- **R** – La voie droite/SAP seule

CD Video CD WMA/MP3

- **Stereo** – Stéréophonie (par défaut)
- **1/L** – La voie gauche seule
- **2/R** – La voie droite seule

Remarque

- Pendant la lecture d'un document Dual Mono gravé en mode VR, vous ne pouvez pas sélectionner la voie audio si vous écoutez la piste Dolby Digital dont le signal est appliqué sur une sortie numérique. Donnez au paramètre **Dolby Digital Out** la valeur **Dolby Digital** → **PCM** (reportez-vous à *Dolby Digital Out*, page 101) ou bien utilisez les sorties analogiques qui autorisent, elles, le choix de la voie audio.

Choix de l'angle de prise de vues

DVD-Video

Certains DVD-Video comportent des scènes filmées sous différents angles (deux ou plus), consultez le coffret du disque pour plus de détails: si certaines scènes ont été filmées sous plusieurs angles, le coffret doit porter l'icône . Lorsqu'une scène filmée sous plusieurs angles se présente, cette même icône s'affiche sur l'écran pour vous informer que d'autres angles de prise de vues sont disponibles (cette fonction peut être rendue inactive, reportez-vous à *Angle Indicator*, page 108).

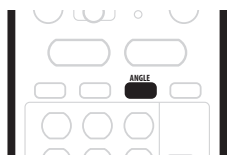

- **Pour choisir l'angle de prise de vues, appuyez sur ANGLE.**

- Le numéro de l'angle de prise de vues s'affiche sur l'écran.
- Si la lecture était interrompue, elle reprend avec ce nouvel angle.
- La répétition de la lecture s'annule d'elle-même au moment de la sélection d'un autre angle de prise de vues.



Remarque

- Le choix de l'angle de prise de vues est également possible à partir du menu de certains DVD-Video. Appuyez sur **TOP MENU** pour valider le choix.

Chapitre 6

Enregistrement

Quelques mots concernant l'enregistrement sur DVD

Cet appareil peut graver les DVD-R et DVD-RW. La différence essentielle entre ces deux types de DVD tient à ce que l'enregistrement ne peut avoir lieu qu'une fois sur le DVD-R mais plusieurs fois sur le DVD-RW car il est effaçable.

Une autre différence entre ces disques réside dans le fait que seuls les DVD-RW peuvent être initialisés pour l'enregistrement en *mode VR*, qui offre un plus large éventail de fonctions de montage que l'enregistrement en *mode vidéo*.

Toutefois, le grand intérêt du mode vidéo est sa compatibilité avec les lecteurs de DVD standard; la plupart de ces lecteurs, en effet, ne sont pas capables de lire les DVD-RW portant des gravures en mode VR (reportez-vous également aux notes qui suivent).

Alors que les DVD-R ne peuvent être initialisés que pour l'enregistrement en mode vidéo, les DVD-RW peuvent être initialisés pour l'enregistrement en mode vidéo aussi bien qu'en mode VR. Sachez qu'après avoir adopté une initialisation (une opération qui efface le contenu du disque), tous les enregistrements qui seront faits sur le disque ne pourront l'être que dans le mode choisi.



Important

- La lecture, le montage ou l'enregistrement sont des fonctions indisponibles sur les DVD-R/RW qui ont été gravés en mode Vidéo sur un autre enregistreur de DVD. (Pareillement, les disques gravés en mode vidéo sur cet appareil et non finalisés, ne peuvent pas être lus sur un autre lecteur-enregistreur.)
- Cet appareil ne peut pas graver les CD-R ni les CD-RW.
- Pioneer ne saurait être tenue responsable des défauts d'enregistrement dus à une panne de secteur, à une anomalie du disque, à un endommagement de cet appareil.
- En outre, les empreintes digitales et les rayures, même si elles sont petites, peuvent dégrader les performances en lecture comme en enregistrement. Nous vous conseillons donc de prendre grand soin des disques.
- Bien que cet appareil puisse enregistrer selon les standards NTSC, PAL-60, PAL et SECAM, vous ne pouvez pas avoir sur le même disque des standards de télévision différant par le nombre de ligne. Un disque peut donc porter des enregistrements NTSC et PAL-60, ou des enregistrement PAL et SECAM. Reportez-vous également à *Input Line System*, page 97.



Remarque

- Il existe des lecteurs de DVD, y compris dans la gamme Pioneer, qui sont compatibles avec les DVD-RW gravés en mode VR. Pour de plus amples détails concernant cette question de compatibilité avec le mode VR, reportez-vous au mode d'emploi qui accompagne le lecteur.
- Le nombre maximum de titres pouvant être gravés sur un DVD-R/RW est 99.
- Le nombre maximum de chapitres qui peuvent être gravés sur un DVD-R/RW est 999.
- Aucun enregistrement n'est possible sur un disque qui contient déjà le nombre maximum de chapitres ou de titres autorisé.

Quelques mots concernant l'enregistrement sur disque dur

Enregistrer sur le disque dur intégré est une opération similaire à graver un DVD-RW en mode VR. Vous disposez de toutes les options de qualité d'enregistrement, y compris le mode manuel, et, bien entendu, vous pouvez enregistrer, effacer, enregistrer à nouveau, autant de fois que vous le souhaitez.

La capacité du disque dur est telle que vous avez la possibilité d'y enregistrer plusieurs heures de vidéo, même si vous choisissez la meilleure qualité d'enregistrement possible. Pour vous aider dans l'organisation de son contenu, le disque dur est divisé en 4 groupes. Vous pouvez attribuer un nom à chaque groupe et utiliser chaque groupe comme bon vous semble, par exemple un pour les émissions de variété, un autre pour les films, un troisième pour les prises de vues au caméscope, etc.



Important

- Il est possible d'enregistrer sur le disque dur des signaux NTSC aussi bien que PAL. Avant de commencer l'enregistrement vous devez vous assurer que la valeur de Input Line System (page 97) convient pour la source fournissant le signal à enregistrer.



Remarque

- Un disque dur peut porter 250 titres au maximum.
- Vous pouvez enregistrer 207 heures de vidéo (en mode EP) sur le disque dur (HDD) intégré de 160 giga-octets.
- Chaque titre d'un disque dur peut contenir 99 chapitres au maximum.
- Aucun enregistrement n'est possible sur le disque dur après que le nombre maximum de titres a été atteint.
- La durée maximale d'un enregistrement continu est de 6 heures.

Durée d'enregistrement et qualité d'image

Il existe 4 qualités d'image définies a priori:

- **FINE** – Meilleure qualité possible; un DVD peut contenir environ une heure d'enregistrement de ce type.
- **SP** (Durée standard) – Qualité adoptée par défaut et suffisante dans la majorité des cas; la durée d'enregistrement sur un DVD est de l'ordre de 2 heures.
- **LP** (Longue durée) – La qualité de la vidéo est légèrement dégradée mais la durée d'enregistrement sur un DVD est doublée (environ 4 heures).
- **EP** (Très longue durée) – Choisissez cette option lorsque la durée d'enregistrement prime sur la qualité; en effet, vous disposez alors de 6 heures environ sur un DVD.

Outre ces valeurs de base, vous disposez, dans le cas du mode manuel d'enregistrement, de 32 jeux de réglage de qualité et de temps (reportez-vous à *Manual Recording*, page 104), ce qui vous offre une grande souplesse.

Dans le cas où l'enregistrement est commandé par programmeur, vous disposez d'une option supplémentaire, **AUTO**, qui optimise la qualité de l'image en fonction de la durée d'enregistrement disponible sur le disque. (Si l'enregistrement a lieu sur le disque dur, la qualité est optimisée pour les DVD.)

Dans tous les cas, sauf en mode **FINE/MN32**, le son est enregistré sur deux voies et au format Dolby Digital. Dans le cas du mode **FINE/MN32**, le son est enregistré au format PCM linéaire non comprimé, format qui est d'une qualité supérieure.

Si l'émission comporte un canal audio secondaire (SAP) et si vous enregistrez en mode vidéo, ou bien en mode VR mais avec la valeur **FINE/MN32**, utilisez la touche **AUDIO** pour sélectionner la voie audio **Mono**, **Stereo** ou **SAP**, avant que ne commence l'enregistrement.



Remarque

- Sachez que les durées d'enregistrement (celles qui sont données ici et celle qu'affiche cet appareil) sont des valeurs approximatives. Cela tient à la manière dont s'effectue l'enregistrement de la vidéo; la durée peut légèrement varier en fonction de la nature de l'enregistrement.

Restrictions relatives à l'enregistrement vidéo

- Cet appareil ne permet pas l'enregistrement de documents protégés contre la copie. Les documents protégés contre la copie sont, par exemple, les DVD-Video et certaines émissions par satellite. Si un passage protégé contre la copie se présente au cours d'un enregistrement, l'opération est automatiquement interrompue et un message d'erreur s'affiche sur l'écran.
- La vidéo dont il est autorisé de faire une 'copie unique' ne peut être enregistrée que sur le disque dur ou un DVD-RW et en mode VR (reportez-vous ci-dessous).
- Lorsque vous effectuez l'enregistrement les signaux d'une émission de télévision ou ceux provenant d'une source extérieure, vous pouvez afficher sur l'écran les informations qui concernent la copie. (Reportez-vous à *Affichage sur l'écran des informations du disque*, page 30).

CPRM

CPRM est un système de protection contre la copie qui embrouille l'enregistrement des émissions dont une copie unique est autorisée. CPRM est l'abréviation de *Content Protection for Recordable Media*.

Cet appareil est compatible CPRM, ce qui veut dire que vous pouvez enregistrer les émissions de télévision dont une copie unique est autorisée mais que vous ne pouvez pas effectuer une copie de l'enregistrement réalisé. Les enregistrements CPRM ne peuvent être gravés qu'en mode VR, sur des disques DVD-RW (version 1.1 ou mieux), compatibles CPRM.

Les gravures sur DVD répondant aux caractéristiques du système CPRM ne sont lisibles que sur les appareils explicitement compatibles avec ce système CPRM.

Appareil d'enregistrement et droits d'auteur

Un appareil d'enregistrement ne doit être utilisé que pour réaliser des copies conformément à ce qui est prévu par la loi; nous vous conseillons de prendre connaissance des termes de la loi dans le pays où vous souhaitez effectuer une copie. La copie des œuvres protégées par des droits d'auteur, telles que les films ou les pièces de musique, est illégale, sauf exception prévue par la loi ou autorisation du détenteur des droits.

- Cet appareil fait appel à des principes technologiques destinés à interdire la piraterie des œuvres protégées par des droits d'auteurs, principes qui sont eux-mêmes couverts aux États-Unis par des brevets et d'autres formes de propriété intellectuelle détenus par Macrovision Corporation et d'autres personnes physiques ou morales. L'utilisation de ces principes technologiques visant à la protection des droits d'auteur doit être autorisée par Macrovision

Corporation, et doit être limitée à des fins domestiques, ou similaires, sauf accord préalable de Macrovision Corporation. La rétro-technique ou le désassemblage sont proscrits.

Sélection de la qualité de l'image et de la durée d'enregistrement

VR mode Video mode HDD

Avant de commencer un enregistrement, vous souhaitez probablement choisir la qualité de l'image et la durée d'enregistrement. Il existe 4 ensembles de réglages formant un bon équilibre entre qualité d'image et durée d'enregistrement.

Vous avez en outre la possibilité de créer un cinquième ensemble, un ensemble manuel, prenant en compte ces deux facteurs. Pour cela, vous devez tout d'abord adopter le mode **Manual Recording** après avoir accédé au menu Initial Settings (reportez-vous à *Manual Recording*, page 104).

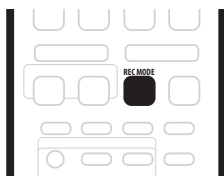

- **Appuyez de manière répétée sur REC MODE pour sélectionner les conditions d'enregistrement.**

- **FINE** – Image de grande qualité
- **SP** – Durée standard
- **LP** – Longue durée
- **EP** – Très longue durée
- **MN** – Manuel (cette option n'est disponible qu'avec le mode d'enregistrement manuel)

L'ensemble de réglages adopté est indiqué sur l'afficheur de la face avant et sur l'écran, accompagné de la durée d'enregistrement du disque vierge. Si le disque chargé possède déjà une gravure, c'est la durée approximative restant disponible qui est indiquée. (Sachez que si la valeur du paramètre On Screen Display (reportez-vous à *On Screen Display*, page 97) est **Off**, cette information n'est pas affichée.)

Enregistrement simple d'une émission de télévision

VR mode Video mode HDD

Suivez les instructions ci-dessous pour enregistrer une émission de télévision. L'enregistrement débute immédiatement et se termine lorsque le disque est plein, ou que vous l'arrêtez.

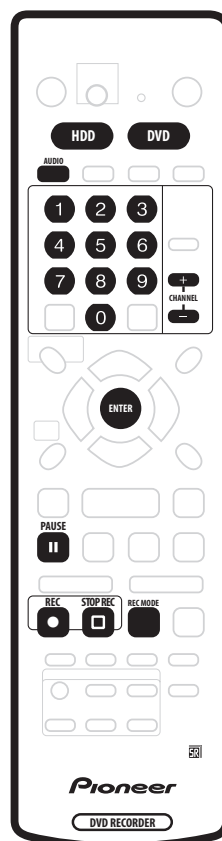

- 1 **Appuyez sur Disque dur ou sur DVD pour enregistrer soit sur le disque dur soit sur un DVD enregistrable.**

- Si vous désirez enregistrer sur le DVD, introduisez dans l'appareil un DVD enregistrable (si vous introduisez un DVD-RW vierge, quelques instants sont nécessaires pour que se fasse l'initialisation du disque).

2 Utilisez les touches CHANNEL +/- pour sélectionner le canal de télévision sur lequel est diffusée l'émission à enregistrer.

Le numéro du canal figure sur l'afficheur de la face avant :



- Si cet appareil est à l'arrêt, vous pouvez également employer les touches numériques du boîtier de télécommande pour sélectionner le canal. (Dans le cas du canal 6, appuyez sur **6** puis sur **ENTER**; dans le cas du canal 24, appuyez sur **2, 4** puis sur **ENTER**)
- Si cet appareil est à l'arrêt, vous pouvez également utiliser les touches +/- de la face avant pour sélectionner le canal.

3 Utilisez la touche REC MODE pour préciser la qualité d'image et la durée d'enregistrement.

- Pour de plus amples détails, *Sélection de la qualité de l'image et de la durée d'enregistrement*, page 45.

4 Si l'émission comporte un canal audio secondaire (SAP), utilisez la touche AUDIO pour sélectionner la voie audio à enregistrer.

Appuyez de manière répétée sur cette touche pour sélectionner à tour de rôle les voies audio **Mono**, **Stereo** ou **SAP**.

- Si vous optez pour le mode VR, les voies audio mono et secondaire sont toutes deux enregistrées et donc au moment de la lecture vous choisirez celle que vous désirez écouter. La seule exception à cette règle existe dans le cas où vous avez sélectionné la valeur **FINE/MN32** pour la qualité de l'image; à ce moment-là, aucun choix de la voie audio n'est requis préalablement à l'enregistrement.

5 Appuyez sur ● REC pour commander l'enregistrement.

Si vous désirez préciser l'heure de fin d'enregistrement, appuyez de manière répétée sur ● **REC**. La durée d'enregistrement augmente par pas de 30 minutes pour atteindre 6 heures au plus. L'heure à laquelle doit se terminer l'enregistrement est indiquée sur l'afficheur de la face avant et sur l'écran. Lorsque l'enregistrement est terminé, cet appareil passe automatiquement en veille si vous ne procédez à aucune autre opération.

- Pour annuler la durée d'enregistrement choisie, appuyez sur ● **REC**.
- Pour interrompre l'enregistrement, à tout moment, appuyez sur **II PAUSE**. Appuyez une nouvelle fois sur cette touche pour reprendre l'enregistrement. (Si vous enregistrez sur le disque dur ou en mode VR, un nouveau chapitre est créé au moment où l'enregistrement reprend.)

6 Pour arrêter l'enregistrement, appuyez sur □ STOP REC.

- Si vous avez choisi une durée d'enregistrement au cours de l'opération précédente, vous pouvez malgré tout arrêter l'enregistrement à tout moment en appuyant sur □ **STOP REC**.

- L'enregistrement s'arrête automatiquement soit lorsqu'il n'existe plus de place disponible sur le disque dur, ou sur le DVD, soit après 6 heures d'enregistrement sur le disque dur (selon celui de ces deux cas qui se présente le premier).

Réglage du programmeur pour l'enregistrement

VR mode Video mode HDD

Le programmeur permet d'effectuer 32 enregistrements, sans intervention de votre part, au cours du mois qui suit. Le programmeur peut être utilisé pour enregistrer une émission unique, une émission quotidienne, ou une émission hebdomadaire. Vous pouvez choisir la qualité d'enregistrement des enregistrements commandés par programmeur comme vous le faites pour les autres; aux choix habituels s'ajoute le mode **AUTO** qui optimise la qualité compte tenu de la place disponible sur le DVD (cas d'un enregistrement sur DVD), ou de la place disponible sur un DVD vierge (cas d'un enregistrement sur le disque dur).

Il est possible de régler le programmeur pour que l'enregistrement qu'il commandera soit effectué sur un DVD enregistrable ou sur le disque dur. Dans le cas des enregistrements (quotidiens ou hebdomadaires) commandés par programmeur sur le disque dur et qu'il n'est pas de votre intention de conserver, vous pouvez employer la fonction de remplacement automatique qui provoque l'écrasement de l'enregistrement précédent par le nouvel enregistrement. Sachez que cette fonction provoque le remplacement de l'enregistrement précédent, que vous l'avez ou non regardé, par le nouvel enregistrement.

Vous pouvez également régler cet appareil pour qu'il agisse sur la qualité de manière à enregistrer la totalité du document dans l'espace disponible sur le disque, ce qui n'est pas possible avec la qualité que vous avez adoptée (pour de plus amples détails concernant cette question, reportez-vous à *Optimized Rec*, page 104). Enfin, si vous programmez un enregistrement sur un DVD mais que le DVD chargé n'est pas enregistrable, la fonction de récupération (Recovery Recording) assure l'enregistrement de l'émission sur le disque dur.



Important

- Il n'est pas possible de définir un enregistrement commandé par programmeur si:
 - Un enregistrement automatique est en cours.
 - 32 enregistrements ont été programmés et sont en attente.
- L'enregistrement commandé par programmeur ne peut pas commencer si:
 - Cet appareil est en train d'enregistrer.
 - Le disque est en cours d'initialisation, ou bien qu'il n'est ni finalisé ni non finalisé.

- L'enregistrement commandé par programmeur commence aussitôt que l'opération qui l'interdisait est terminée.
- Si un DVD enregistrable mais ne permettant pas la lecture et l'enregistrement simultanés (reportez-vous à *Enregistrement et lecture simultanés*, page 53) est en cours de lecture au moment où un enregistrement, sur DVD, commandé par programmeur doit débiter, la lecture s'arrête automatiquement pour que l'enregistrement puisse avoir lieu.
- Sur l'afficheur de la face avant, le témoin (Ⓢ) du programmeur s'éclaire lorsque le programmeur est réglé. Si le témoin clignote, cela veut dire qu'aucun disque n'a été chargé ou que le disque chargé n'est pas enregistrable (cas d'un enregistrement sur DVD) (s'il s'agit du disque dur, cela signifie qu'il n'est pas enregistrable).
- Un enregistrement commandé par programmeur a la priorité sur un enregistrement automatique (reportez-vous à *Enregistrement automatique à partir d'un syntoniseur pour satellite*, page 54). Un enregistrement commandé par programmeur provoque l'interruption d'un enregistrement automatique. (L'enregistrement automatique reprend dès la fin de l'enregistrement commandé par programmeur.)
- Environ 2 minutes avant le début d'un enregistrement commandé par programmeur, cet appareil passe en attente d'enregistrement. Lorsque l'appareil est en attente d'enregistrement, certaines de ses fonctions deviennent indisponibles.
- La durée maximale d'un enregistrement sur disque dur commandé par programmeur est 24 heures. Toutefois, un titre étant limité à 6 heures, tout enregistrement d'une durée supérieure à 6 heures occupe plusieurs titres. Sachez que les titres sont séparés par une coupure de quelques secondes.

Enregistrement simplifié

Comme le nom le suggère, un enregistrement simplifié est un enregistrement commandé par programmeur rendu aussi simple que possible.

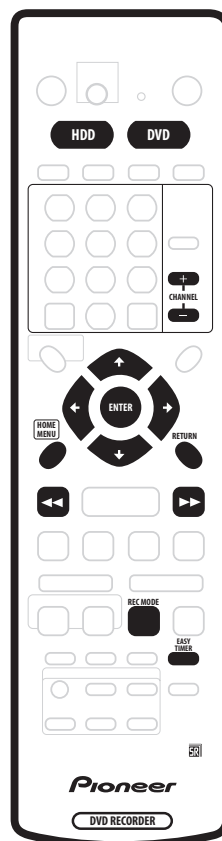

1 Appuyez sur EASY TIMER.

Ou bien, accédez au menu Home (appuyez sur **HOME MENU** puis sélectionnez **Timer Recording** et enfin **Easy Timer Recording**).

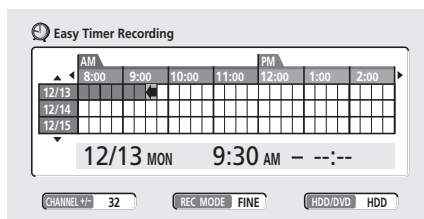

2 Sélectionnez le canal de télévision et la qualité d'enregistrement.

- Utilisez les touches **CHANNEL +/-** pour sélectionner le canal de télévision sur lequel est diffusée l'émission à enregistrer.

- Utilisez la touche **REC MODE** pour préciser la qualité d'image. Appuyez de manière répétée sur cette touche pour sélectionner **FINE**, **SP**, **LP**, **EP** ou **AUTO** (ou encore **MN** si le mode d'enregistrement manuel est en service).
- Enregistrement sur DVD:** L'option **AUTO** détermine automatiquement la meilleure qualité d'image possible compte tenu de l'espace encore disponible sur le disque chargé.
- Enregistrement sur disque dur:** L'option **AUTO** détermine automatiquement la meilleure qualité d'image possible compte tenu de la durée d'un DVD vierge.
- Appuyez sur **DVD** pour enregistrer sur un DVD, ou bien appuyez sur **HDD (Disque dur)** pour enregistrer sur le disque dur.

3 Utilisez ↑/↓/←/→ (touches de déplacement du curseur) pour placer le curseur dans la case de la grille correspondant à la date et à l'heure du début de l'enregistrement.

- Vous pouvez déplacer le curseur par pas d'une heure, dans un sens ou dans l'autre, en utilisant les touches ◀◀ et ▶▶.

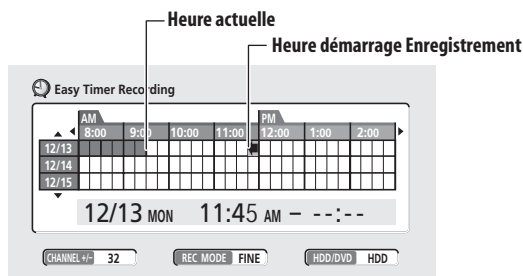

Chaque ligne de la grille représente une journée (vous pouvez ainsi définir un enregistrement commandé par programmeur à tout moment au cours du mois qui suit). Chaque colonne représente un intervalle de 15 minutes.

Les cases ombrées correspondent à des jours ou des heures passés et qui ne peuvent donc plus être choisis. Les cases claires correspondent aux jours et heures disponibles.

4 Appuyez sur ENTER pour préciser l'heure de début d'enregistrement.

Le jour et l'heure de début d'enregistrement sont indiqués au milieu de l'écran.

- Le cas échéant, vous pouvez revenir à l'heure de début et la modifier, en appuyant sur **RETURN**.

5 Utilisez ←/→ (curseur vers la gauche/vers la droite) pour placer le curseur dans la case de la grille correspondant à la date et à l'heure de la fin de l'enregistrement.

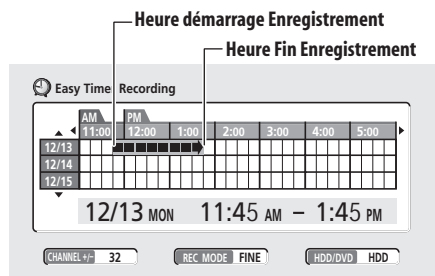

Tandis que vous déplacez le curseur sur la grille, une flèche s'étend de l'heure du début de l'enregistrement jusqu'à la position du curseur; elle représente la durée de l'enregistrement. La durée de l'enregistrement peut atteindre 6 heures.

6 Appuyez sur ENTER pour préciser l'heure de fin d'enregistrement.

7 Sélectionnez 'Yes' pour valider le réglage du programmeur et quitter la page de réglage, ou bien 'No' pour revenir à la page de réglage de l'enregistrement commandé par programmeur.

- Vous pouvez vérifier les réglages que vous venez d'effectuer en accédant à la page principale d'enregistrement commandé par programmeur (reportez-vous à *Méthode ordinaire d'enregistrement commandé par programmeur* ci-dessous).

Méthode ordinaire d'enregistrement commandé par programmeur

Sur la page d'enregistrement commandé par programmeur figurent tous les enregistrements déjà programmés; cette page permet d'effacer certains programmes ou d'en créer de nouveaux.

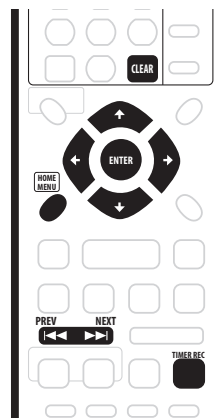

1 Appuyez sur **TIMER REC** pour afficher la page **Timer Recording**.

Vous pouvez également accéder à la page **Timer Recording** à partir du menu **Home** (appuyez sur **HOME MENU**, sélectionnez **Timer Recording**, puis **Timer Recording (View)**).

Sur cette page, sont affichés tous les enregistrements programmés.

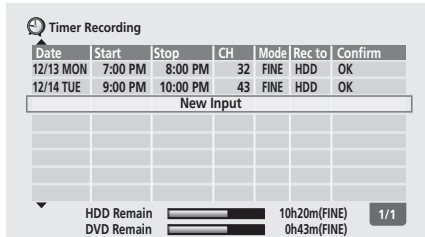

- Chaque ligne représente un enregistrement programmé et comporte la date, l'heure, le canal, le mode d'enregistrement, le support, c'est-à-dire un DVD ou le disque dur.
- L'espace disponible sur le disque dur et celui disponible sur le DVD enregistrable qui a été chargé, sont indiqués à la partie inférieure de l'écran.
- Dans le coin inférieur droit, figurent le nombre d'enregistrements programmés ces valeurs sont affichées en regard de **Tmr Pgms**.
- Si plus de 8 enregistrements ont déjà été programmés, appuyez sur **NEXT** ►► pour accéder à la page suivante (utilisez la touche **PREV** ◀◀ pour revenir en arrière).
- Vous pouvez également effacer la programmation d'un enregistrement, avant qu'il ne commence, (c'est-à-dire avant que cet appareil ne passe en attente d'enregistrement), en mettant en valeur cette programmation puis en appuyant sur **CLEAR**.

2 Sélectionnez **'New Input'** pour définir un nouvel enregistrement programmé puis appuyez sur **ENTER**.

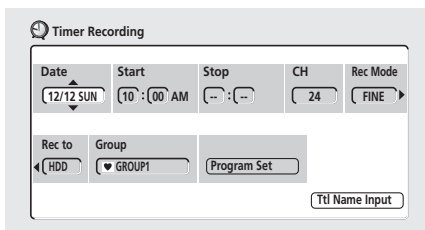

3 Tapez les éléments de l'enregistrement commandé par programmeur.

Utilisez les touches ◀/▶ (curseur vers la gauche/vers la droite) pour accéder à un champ, et les touches ↑/↓ (curseur vers le haut/vers le bas) pour modifier la valeur de ce champ.

- **Date** – Précisez la date (pas plus d'un mois à l'avance) ou indiquez qu'il s'agit d'un enregistrement quotidien ou hebdomadaire.
- **Start** – Précisez l'heure de début d'enregistrement.
- **Stop** – Précisez l'heure de fin d'enregistrement (la durée maximale d'un enregistrement commandé par programmeur est égale à 24 heures dans le cas du disque dur et de 6 heures dans le cas d'un DVD).
- **CH** – Choisissez le canal (2–69 pour les émissions captées par l'antenne ou 1–125 pour les émissions diffusées par le câble, à l'exclusion des canaux ignorés), ou l'une des entrées extérieures fournissant des signaux qui peuvent être enregistrés.
- **Mode** – Sélectionnez **FINE**, **SP**, **LP**, **EP** ou **AUTO** (Reportez-vous à *Durée d'enregistrement et qualité d'image*, page 44). Si l'enregistrement est manuel, adoptez la valeur **MN**.
- **Rec to** – Sélectionnez **HDD** pour effectuer l'enregistrement sur le disque dur, ou bien **DVD** pour effectuer l'enregistrement sur un DVD. Sélectionnez **HDD** ↻ si vous désirez faire usage de la fonction de remplacement automatique (cette fonction ne concerne que les enregistrements quotidiens ou hebdomadaires commandés par programmeur).
- **Group** – Sélectionnez un groupe d'enregistrements (ne concerne que les enregistrements sur le disque dur).
- **Ttl Name Input** – En option, vous pouvez taper le nom de l'enregistrement, qui ne doit pas comporter plus de 32 caractères. (Mettez en valeur **Program Set** puis appuyez sur ↓ (curseur vers le bas) pour accéder à cette option.)

4 Lorsque tous les éléments du programme ont été saisi, mettez en valeur **'Program set'** puis appuyez sur **ENTER**.

La liste des enregistrements programmés s'affiche à nouveau. L'enregistrement que vous venez de programmer figure sur cette liste. La colonne la plus à droite contient des messages relatifs aux enregistrements commandés par programmeur:

- Dans le cas d'un enregistrement (sur le disque dur) commandé par programmeur, si le disque dur porte déjà 250 titres, la mention **Title Over** s'affiche.
- Si un enregistrement commandé par programmeur en chevauche un autre, la mention **Overlap** s'affiche.
- La mention **6 Hour Over** s'affiche si la durée prévue de l'enregistrement est supérieure à 6 heures.
- La mention **Standby** s'affiche lorsque cet appareil est en attente d'enregistrement.
- La mention **Recording** s'affiche lorsqu'un enregistrement est en cours.

5 Pour quitter la page du programmeur d'enregistrement, appuyez sur **HOME MENU**.

Remarque

- Dans la colonne à l'extrême droite de la page d'enregistrement commandé par programmeur (**Confirm**), se trouve une indication qui vous permet de savoir si la durée disponible est suffisante pour enregistrer l'émission. Si vous avez prévu d'enregistrer une émission quotidienne ou hebdomadaire, la date de la dernière émission qui pourra être enregistrée sur le disque est indiquée ici (au maximum pour le mois à venir).
- Dans le cas d'un enregistrement (sur le DVD) commandé par programmeur, si le DVD chargé n'est pas enregistrable ou encore si sa durée est trop longue pour l'espace disponible sur le disque, la mention **Recovery** s'affiche. Cet appareil effectue alors l'enregistrement prévu sur le disque dur (à moins que vous ne mettiez en place un DVD enregistrable ou disposant de l'espace requis, avant que ne commence effectivement l'enregistrement). (La mention **Can't Rec** s'affiche si le disque dur porte déjà 250 titres, ou encore si l'espace disponible sur ce disque est insuffisant compte tenu de la durée prévue de l'enregistrement.)
- Dans le cas d'un enregistrement, sur DVD, commandé par programmeur, si le paramètre **Optimized Rec** (reportez-vous à *Optimized Rec*, page 104) a pour valeur **On**, cet appareil agira sur la qualité de l'image pour que l'intégralité du document puisse être enregistrée sur le disque. Si l'enregistrement est trop long pour la place disponible, y compris avec le réglage MN1, la fonction de récupération détermine qu'il doit avoir lieu sur le disque dur.
- Si l'espace disponible sur le disque dur est très faible, la fonction de remplacement automatique d'enregistrement peut ne pas donner satisfaction.
- Si le disque dur est utilisé pour la lecture ou pour la copie à grande vitesse au moment où la fonction de remplacement automatique tente d'entrer en action, le nouvel enregistrement commandé par programmeur ne remplace pas le précédent. Toutefois, lors de l'enregistrement suivant commandé par programmeur, les deux enregistrements précédents sont effacés.
- Si vous modifiez la valeur de **Auto Channel Setting** (pour passer du câble à l'antenne, ou l'inverse), les programmes existant d'enregistrement sont effacés.

Enregistrement commandé par programmeur s'appuyant sur le système VCR Plus+®

Ce système facilite grandement les enregistrements commandés par programmeur. La plupart des guides de télévision publient les numéros de programmation PlusCode en même temps que les détails des émissions. Pour effectuer l'enregistrement commandé par programmeur d'une émission donnée, il vous suffit de taper ce numéro. La date, l'heure de début et l'heure de

fin sont alors automatiquement introduites dans le programmeur. Les seules précisions complémentaires sont le mode d'enregistrement et la fréquence d'enregistrement (un fois ou régulièrement).

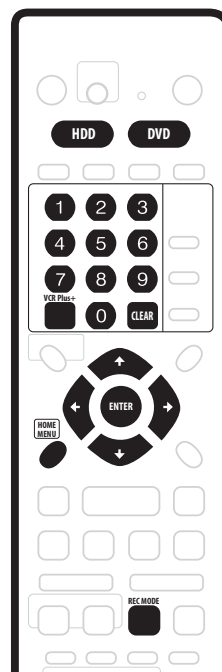

1 Appuyez sur 'VCR Plus+' pour afficher la page de programmation VCR Plus+.

Vous pouvez également accéder à cette page à partir du menu Home (appuyez sur **HOME MENU**, sélectionnez **Timer Recording**, puis sur **VCR Plus+**).

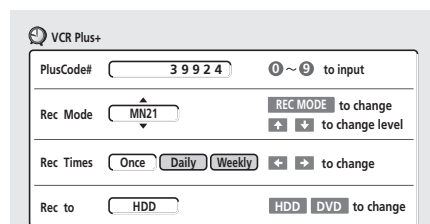

- Utilisez les touches numériques pour taper le numéro PlusCode de programmation. (Pour effacer le dernier chiffre tapé, appuyez sur **CLEAR**.)
- Appuyez sur **REC MODE** pour sélectionner **FINE**, **SP**, **LP**, **EP** ou **AUTO** (reportez-vous à *Durée d'enregistrement et qualité d'image*, page 44). Si l'enregistrement est manuel, adoptez la valeur **MN**.
- Utilisez les touches **←/→** (curseur vers la gauche/vers la droite) pour sélectionner la fréquence d'enregistrement, **Once**, **Daily** ou **Weekly**.

- Appuyez sur **Disque dur** pour enregistrer sur le disque dur, ou bien sur **DVD** pour enregistrer sur un DVD.

2 Ces réglages terminés, appuyez sur ENTER.

Les éléments de la programmation s'inscrivent quelques minutes à la partie inférieure de l'écran puis la page disparaît.

- Si vous n'avez pas procédé à l'enregistrement des canaux (ou au moins à celui correspondant au numéro PlusCode que vous avez tapé), cet appareil vous invite à préciser le numéro du canal sur lequel est diffusée l'émission que vous désirez enregistrer.



Note

- Vous pouvez vérifier les éléments de la programmation en appuyant sur **TIMER REC** de manière à afficher la page des enregistrements programmés.

Programmation VCR Plus+ en veille

Vous pouvez taper un numéro de programmation PlusCode alors que cet appareil est en veille. Sachez que l'enregistrement a toujours lieu sur le disque dur. Si vous désirez enregistrer sur un DVD, vous devez mettre l'appareil en service et utiliser la page de programmation VCR Plus+.



Important

- Vous ne pouvez pas faire usage de cette possibilité aussi longtemps que les canaux d'aide n'ont pas été enregistrés. Reportez-vous à *VCR Plus+ CH Setting*, page 98.
- Vous ne pouvez pas modifier le mode d'enregistrement.
- Vous ne pouvez pas programmer des enregistrements quotidiens ou hebdomadaires.

1 Appuyez sur 'VCR Plus+'.

L'afficheur de la face avant indique le mode actuel d'enregistrement et vous invite à taper le numéro de programmation PlusCode.

PLUS CODE

2 Utilisez les touches numériques pour taper le numéro PlusCode de programmation.

2 9 3 2 4

- Pour effacer le dernier chiffre tapé, appuyez sur **CLEAR**.

3 Appuyez sur ENTER.

L'afficheur de la face avant présente les éléments de la programmation:

Date → Heure de début → Heure de fin → Disque dur et Canal d'enregistrement.

- Si la mention **CODE ERROR** apparaît sur l'afficheur de la face avant, assurez-vous de la validité du numéro de programmation PlusCode et du réglage du canal d'aide (reportez-vous à *VCR Plus+ CH Setting*, page 98); cela fait, reprenez le réglage du programmeur.
- Si la mention **CAN'T SET** apparaît sur l'afficheur de la face avant, cela signifie que le numéro de programmation PlusCode est correct mais que l'émission est terminée, ou que le canal n'est pas enregistré.

Prolongation d'un enregistrement en cours

Vous disposez de deux méthodes pour prolonger un enregistrement commandé par programmeur. Vous utiliserez l'une ou l'autre si, par exemple, l'émission dure plus longtemps que prévu.

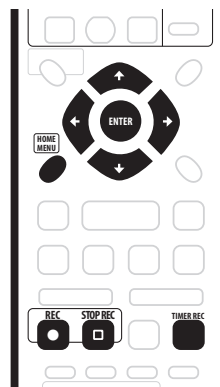

Prolongation par intervalle de 30 minutes

1 Au cours de l'enregistrement commandé par programmeur, appuyez pendant 3 secondes sur ● REC.

Sur l'afficheur de la face avant, le témoin du programmeur s'éteint.

2 Appuyez de manière répétée sur ● REC pour prolonger l'enregistrement par intervalle de 30 minutes.

Programmation d'une nouvelle heure de fin d'enregistrement

1 Pendant l'enregistrement commandé par programmeur, appuyez sur **TIMER REC** pour afficher la page **Timer Recording**.

Vous pouvez également accéder à la page **Timer Recording** à partir du menu **Home** (appuyez sur **HOME MENU**, sélectionnez **Timer Recording**, puis **Timer Recording (View)**).

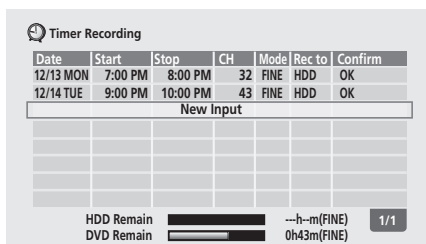

2 Utilisez la touche **↑** (curseur vers le haut) pour mettre en valeur la programmation d'enregistrement concernée (la mention 'Recording' est présente dans la colonne 'Confirm'), puis appuyez sur **ENTER**.

Une page comportant les éléments de l'enregistrement programmé, s'affiche. Sur cette page, seule l'heure de fin d'enregistrement peut être modifiée.

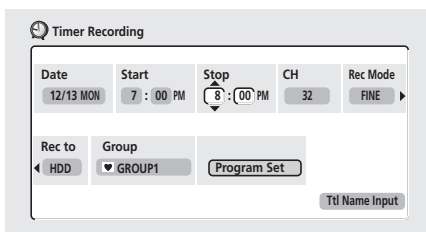

3 Précisez la nouvelle heure de fin d'enregistrement.

Utilisez les touches **←/→** (curseur vers la gauche/vers la droite) pour sélectionner le champ des heures et des minutes puis les touches **↑/↓** (curseur vers le haut/vers le bas) pour modifier l'heure.

4 Appuyez sur **ENTER** pour valider la nouvelle heure et fermer la page.

L'enregistrement se poursuit jusqu'à ce que la nouvelle heure soit atteinte.

Annulation d'une programmation ou arrêt d'un enregistrement programmé en cours

Après le début d'un enregistrement, vous pouvez annuler la programmation (mais laisser l'enregistrement se poursuivre), ou arrêter l'enregistrement.

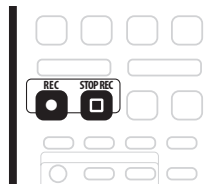

1 Au cours de l'enregistrement commandé par programmeur, appuyez pendant 3 secondes sur **● REC**.

Seule la programmation est annulée (le témoin du programmeur s'éteint); l'enregistrement continue et vous pouvez alors l'arrêter au moment qui vous convient.

2 Pour arrêter l'enregistrement, appuyez sur **□ STOP REC**.

Protection de la programmation d'un enregistrement à venir (verrouillage des touches)

Vous pouvez rendre inopérantes les touches de la face avant comme celles du boîtier de télécommande. Cette disposition peut être utile, après réglage du programmeur en vue d'un enregistrement, pour vous assurer que personne ne pourra modifier les réglages que vous avez effectués.

1 Si cet appareil est en service, mettez-le en veille.

2 Appuyez, pendant 3 secondes, sur la touche **■ STOP** de la face avant; toutes les commandes sont verrouillées.

La mention **LOCK** apparaît brièvement sur l'afficheur de la face avant. Chaque fois qu'une touche de la face avant ou du boîtier de télécommande est enfoncée, la mention **LOCK** s'affiche momentanément.

- Pour déverrouiller les commandes de cet appareil, appuyez pendant 3 secondes sur la touche **■ STOP** de la face avant de manière que la mention **UNLOCK** apparaisse.
- Pour annuler un enregistrement programmé tandis que les touches sont verrouillées, vous devez tout d'abord déverrouiller les touches (reportez-vous ci-dessus) puis appuyez pendant 3 secondes sur **● REC**.

Questions répétitives concernant l'enregistrement commandé par programmeur

Questions répétitives

- *Le programmeur est réglé mais l'enregistrement ne débute pas!*

Assurez-vous que le disque DVD chargé ou que le disque dur sont enregistrables, qu'ils ne sont pas verrouillés (reportez-vous à *Lock Disc*, page 91) et que ni le DVD ni le disque dur ne portent déjà 99/250 titres.

- *Cet appareil refuse la prise en compte d'une programmation d'enregistrement! Pourquoi?*
Vous ne pouvez pas programmer un enregistrement si l'horloge n'est pas réglée.

- *Que ce passe-t-il en cas de chevauchement de plusieurs programmations d'enregistrement?*

En principe, la programmation dont l'heure de début est la plus proche, a la priorité. Toutefois, cet appareil commence l'enregistrement dont l'heure de début est la plus lointaine après la fin de l'enregistrement précédent. Si deux programmations figurent à la même heure (mais sur des canaux différents, par exemple), celle qui a été le plus récemment effectuée a la priorité.

- *J'ai composé un programme d'enregistrement mais cet appareil ne me confirme pas sa validité. Pourquoi?*

La confirmation d'un enregistrement commandé par programmeur ne peut avoir lieu que si un DVD enregistrable a été chargé. Par ailleurs, assurez-vous que le disque n'est pas verrouillé (reportez-vous à la *Lock Disc*, page 91) et qu'il porte moins de 99 titres dans le cas d'un DVD, et moins de 250 dans le cas du disque dur. Enfin, sachez que même si la mention **OK** apparaît sur la page du programmeur d'enregistrement, ce dernier peut fort bien ne pas s'effectuer comme prévu pour une raison imprévue, par exemple parce que le disque est endommagé, etc.

Enregistrement et lecture simultanés

VR mode

HDD

Cet appareil est doté de circuits qui rendent possible la lecture d'un enregistrement en cours, à partir du début de l'enregistrement (un peu comme si la lecture 'courrait' à distance constante de l'enregistrement), que l'enregistrement ait lieu sur un DVD ou sur le disque dur. À titre d'exemple, supposons que vous sachiez a priori que vous ne pourrez pas assister aux 30 premières minutes d'un film télévisé; vous prévoyez d'enregistrer ce film et vous savez que vous pourrez le regarder, à partir de la première image, tandis que l'enregistrement se poursuit avec une avance de 30 minutes.

En réalité, vous n'êtes pas tenu de regarder l'enregistrement en cours; vous pouvez regarder n'importe quoi se trouvant sur le DVD ou le disque dur en utilisant, pour choisir ce n'importe quoi, la page *Disc Navigator* (reportez-vous à *Utilisation de Disc Navigator pour un DVD enregistrable et pour le disque dur*, page 34).



Important

- Sachez que cette possibilité ne peut être employée que si le DVD-RW est de version 1.1 / 2x ou 1.2 / 4x disc to be able to use this feature.
- Il se peut, en outre, que cette possibilité soit indisponible dans le cas d'un DVD-RW qui a été initialisé sur un autre appareil.
- **Pendant l'enregistrement, appuyez sur ► PLAY pour commencer la lecture à partir du début de l'enregistrement en cours, ou bien appuyez sur DISC NAVIGATOR pour sélectionner un autre titre et en demander la lecture.**

Vous pouvez faire usage de toutes les commandes habituelles telles que la pause, le ralenti, l'examen rapide et le saut.

- Pour arrêter la lecture, appuyez sur **■ STOP** (l'enregistrement se poursuit).
- Pour arrêter l'enregistrement, appuyez sur **□ STOP REC** (la lecture se poursuit).



Remarque

- Vous ne pouvez pas commencer la lecture immédiatement après le début de l'enregistrement.
- Au cours de l'examen rapide d'un DVD, les sons sont coupés si cet appareil est aussi en train d'enregistrer sur le DVD (reportez-vous à *Examen du contenu d'un disque*, page 35).
- Vous ne pouvez pas employer cette possibilité dans le cas d'un enregistrement automatique ni dans le cas de l'attente d'un enregistrement automatique (autrement dit lorsque le témoin **AUTO** de l'afficheur est éclairé).
- Vous ne pouvez pas utiliser la lecture et l'enregistrement simultanés pendant une copie, y compris une copie de secours.

Enregistrement à partir d'un appareil extérieur

VR mode Video mode HDD

Vous pouvez enregistrer les signaux fournis par un appareil extérieur tel qu'un caméscope ou un magnétoscope, qui se trouve relié aux entrées prévues à cet effet sur cet appareil.

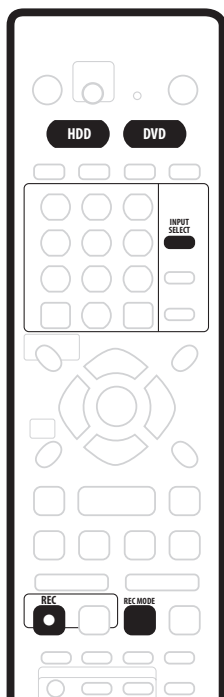

1 Assurez-vous que l'appareil source est convenablement relié à cet appareil.

Reportez-vous au chapitre 2 (*Connexions*) pour connaître les options offertes en matière de connexion.

2 Appuyez de manière répétée sur INPUT SELECT pour sélectionner une des entrées extérieures à partir desquelles il est possible d'enregistrer.

Il existe 3 entrées analogiques et une entrée numérique DV. L'entrée actuellement choisie est indiquée sur l'écran et sur l'afficheur de la face avant :

- **L1** – Entrée 1, enregistrement automatique
- **L2** – Entrée 2 (face avant)
- **L3** – Entrée 3
- **DV** – Entrée/sortie DV (face avant)

Assurez-vous que les réglages **Audio In** des paramètres **External Audio**, **Dual Mono Recording** et **DV Input** sont bien ceux que vous désirez (reportez-vous à *NTSC on PAL TV*, page 100).

- Si l'image est déformée (écrasée ou allongée), réglez l'appareil source ou le téléviseur avant d'effectuer l'enregistrement.

3 Effectuez les réglages qui conviennent sur l'enregistreur.

- Utilisez la touche **REC MODE** pour préciser la qualité d'image. Pour de plus amples détails, reportez-vous à *Sélection de la qualité de l'image et de la durée d'enregistrement*, page 45.
- Appuyez sur **HDD (Disque dur)** pour enregistrer sur le disque dur, ou bien sur **DVD** pour enregistrer sur un DVD.

4 Appuyez sur ● REC lorsque tout est prêt pour l'enregistrement.

- L'enregistrement du signal présent sur la prise **DV IN/OUT** n'a lieu que si ce signal est valide. L'enregistrement s'interrompt de lui-même au moment où le signal s'interrompt.



Remarque

- Si le signal de la source est protégé par CopyGuard, vous ne pourrez pas l'enregistrer. Pour de plus amples détails, reportez-vous à *Restrictions relatives à l'enregistrement vidéo*, page 44.

Enregistrement automatique à partir d'un syntoniseur pour satellite

HDD

Si vous possédez un syntoniseur pour satellite, ou un décodeur, relié à l'entrée **L1**, l'enregistrement peut commencer et s'arrêter automatiquement en fonction des réglages effectués sur le programmeur du syntoniseur ou du décodeur. (Si l'appareil relié ne possède pas de programmeur, il vous faudra lui en associer un.)

Après avoir été réglé pour l'enregistrement automatique, cet appareil commence à enregistrer dès qu'il détecte un signal provenant de l'appareil qui lui est relié. Lorsque le signal cesse d'être présent, l'enregistrement s'arrête.

Si vous souhaitez utiliser cet appareil conjointement au programmeur du syntoniseur pour satellite, reportez-vous à la *Informations destinées aux usagers de la télévision par câble ou par satellite, ou d'un décodeur*, page 116.



Important

- Quelques instants sont nécessaires, après détection d'un signal, pour que l'enregistrement de ce signal commence effectivement. Tenez compte de cela lorsque vous effectuez le réglage du programmeur.
- L'enregistrement automatique que vous avez demandé ne débute pas si un enregistrement commandé par programmeur est en cours.
- Un enregistrement commandé par programmeur est prioritaire vis-à-vis d'un enregistrement automatique. L'enregistrement automatique en cours d'exécution s'arrête si un enregistrement

commandé par programmeur doit débiter. Lorsque l'enregistrement commandé par programmeur est terminé, l'enregistrement automatique reprend.

1 Réglez le programmeur du syntoniseur pour satellite (ou de l'autre appareil) puis mettez-le en veille (si cela est requis).

Reportez-vous au mode d'emploi qui accompagne le syntoniseur si vous avez un doute sur la façon de procéder.

2 Assurez-vous que les réglages 'Audio In' pour les paramètres 'External Audio' et 'Dual Mono Recording' sont ceux que vous désirez.

Reportez-vous à *NTSC on PAL TV*, page 100 pour plus de détails.

3 Effectuez les réglages qui conviennent sur l'enregistreur.

- Utilisez la touche **REC MODE** pour préciser la qualité d'image. Pour de plus amples détails, reportez-vous à *Sélection de la qualité de l'image et de la durée d'enregistrement*, page 45.

4 Appuyez sur HOME MENU, sélectionnez 'Timer Recording' puis 'Auto Start Recording'.

5 Sélectionnez 'Yes' pour mettre en service l'enregistrement automatique, ou bien 'No' si vous avez changé d'avis.

6 Mettez cet appareil en veille.

Le témoin **AUTO** de la face avant s'éclaire.

Cet appareil se met en service et commence l'enregistrement, automatiquement, dès que l'autre appareil se met également en service. L'enregistrement cesse lorsque l'appareil extérieur est mis hors service.

- Pour annuler l'enregistrement automatique, appuyez sur **STANDBY/ON** alors que cet appareil est en veille. Le témoin **AUTO** s'éteint.
- Pour annuler l'enregistrement automatique après le début de l'enregistrement, appuyez pendant 3 secondes sur **REC**, puis sur **STOP REC**.
- Quand un enregistrement commandé par programmeur est en cours d'exécution, certaines fonctions telles que la prolongation de la durée de cet enregistrement ou la lecture décalée ne sont plus disponibles. Appuyez, pendant 3 secondes, sur la touche **+** de la face avant pour annuler l'enregistrement automatique sans intervenir sur l'enregistrement commandé par programmeur. Le témoin **AUTO** s'éteint.

Remarque

- Les enregistrements automatiques sont toujours réalisés sur le disque dur. L'enregistrement automatique sur un DVD n'est pas possible.
- Vous ne pouvez pas demander un enregistrement automatique si:
 - cet appareil est en train d'enregistrer, ou en attente d'enregistrement;
 - le disque dur n'est pas enregistrable;
 - le disque dur contient le nombre maximum de titres (250).

Enregistrement à partir d'un caméscope DV

VR mode Video mode HDD

Vous pouvez enregistrer le signal fourni par un caméscope DV relié à la prise **DV IN/OUT** qui se trouve sur la face avant de cet appareil. Grâce au boîtier de télécommande de cet appareil, vous pouvez le régler et régler également le caméscope.

Avant de commencer l'enregistrement, assurez-vous que l'entrée audio est convenablement configurée pour la prise **DV IN/OUT** (reportez-vous à *DV Input*, page 101).

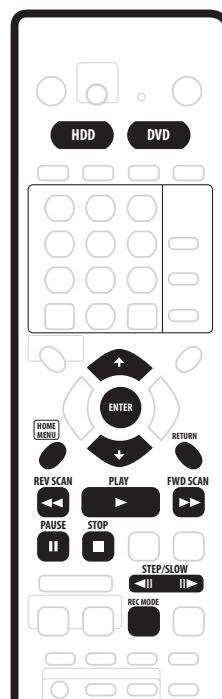



Important

- Le signal fourni par la source doit être au format DVC-SD.
- Certains caméscopes n'acceptent pas les ordres émis par le boîtier de télécommande de cet appareil.
- Si vous reliez un second enregistreur au moyen d'un câble DV, vous ne pourrez pas le régler par le truchement de cet appareil-ci.
- Vous ne pouvez pas télécommander cet appareil à partir de l'appareil que vous avez relié à la prise **DV IN/OUT**.
- Vous ne pouvez pas enregistrer la date et l'heure qui sont sur la cassette DV.
- Lorsque se présente une partie vierge sur la bande, ou un document protégé contre la copie, cet appareil interrompt l'enregistrement DV en cours d'exécution. L'enregistrement reprend automatiquement lorsqu'un signal enregistrable se présente à nouveau. Toutefois, si la portion vierge de bande est supérieure à 10 secondes, cet appareil arrête l'enregistrement et le caméscope doit en faire de même (cela dépend du caméscope).
- Pour obtenir les meilleurs résultats lors de l'enregistrement d'un caméscope DV vers cet appareil, nous vous conseillons de placer le caméscope en pause de lecture après avoir atteint le passage à partir duquel doit commencer l'enregistrement.

1 Assurez-vous que le caméscope numérique est bien relié à la prise DV IN/OUT qui se trouve sur la face avant.

Par ailleurs, réglez le caméscope en mode VTR.

2 Effectuez les réglages qui conviennent sur l'enregistreur.

- Utilisez la touche **REC MODE** pour préciser la qualité d'image. Pour de plus amples détails, reportez-vous à *Sélection de la qualité de l'image et de la durée d'enregistrement*, page 45.
- Si vous désirez enregistrer sur un DVD, assurez-vous que celui chargé est enregistrable.

3 Sur le menu Initial Settings, assurez-vous que l'entrée audio DV est bien configurée comme vous le désirez.

Reportez-vous à *DV Input*, page 101 pour plus de détails.

- Assurez-vous que les réglages **Audio In** des paramètres **External Audio** et **Dual Mono Recording** sont bien ceux que vous désirez (reportez-vous à la *NTSC on PAL TV*, page 100).

4 Appuyez sur HOME MENU puis sélectionnez 'DV Record' sur le menu.

- L'enregistrement DV ne peut être exécuté que si le caméscope numérique est en mode VTR et qu'il contient une cassette.

5 Sélectionnez 'Record to HDD' pour enregistrer sur le disque dur, ou 'Record to DVD' pour enregistrer sur un DVD enregistrable.

6 Sur la bande, localisez le passage à partir duquel doit commencer l'enregistrement.

Pour obtenir les meilleurs résultats, effectuez une pause de la lecture quand ce passage est atteint.

- Selon le caméscope que vous possédez, vous pouvez, ou non, employer le boîtier de télécommande de cet appareil pour agir sur le caméscope au moyen des touches **■**, **▶**, **⏸**, **◀◀**, **▶▶**, **◀||** et **||▶**.

7 Utilisez les touches ↑/↓ (curseur vers le haut/ vers le bas) pour sélectionner 'Start Rec' puis appuyez sur ENTER.



- L'enregistrement s'interrompt automatiquement au moment où cet appareil ne détecte plus de signal, ou détecte un signal protégé contre la copie. L'enregistrement reprend lorsque le signal n'est plus protégé contre la copie.
- Vous pouvez interrompre ou arrêter l'enregistrement en sélectionnant **Pause Rec** ou **Stop Rec** sur l'écran. Pendant l'enregistrement, vous ne pouvez pas agir sur le caméscope à partir du boîtier de télécommande de cet appareil.
- Si vous reprenez l'enregistrement après avoir arrêté le caméscope, les premières secondes de la bande ne sont pas enregistrées. Pour éviter cela, utilisez la touche de pause du caméscope, ce qui permet à l'enregistrement de reprendre immédiatement.
- Disque dur et DVD-RW (mode VR) uniquement:* Une marque de chapitre est introduite chaque fois que se produit une interruption de temps sur la bande DV. Une interruption de cette nature a lieu, par exemple, au moment où l'enregistrement est interrompu ou arrêté.
- Pendant l'enregistrement, vous ne pouvez pas quitter la page d'enregistrement DV en utilisant les touches **HOME MENU** ou **RETURN**.



Remarque

- Il se peut que vous ne puissiez pas agir au moyen du boîtier de télécommande de cet appareil sur le caméscope relié, cela pour des raisons qui tiennent au caméscope.
- Si le sous-code audio de la bande DV ne peut pas être lu correctement, la sélection du signal audio convenable ne peut pas être automatique. Vous pouvez effectuer cette sélection manuellement grâce au paramètre **External Audio** (page 100).

- Reportez-vous également à *Messages DV*, page 115 si une erreur se produit au cours de l'utilisation de la prise **DV IN/OUT**.



Questions répétitives

- *Le caméscope DV ne fonctionne pas convenablement avec cet appareil!*

Assurez-vous que le câble DV est correctement connecté. Assurez-vous par ailleurs que ce que vous souhaitez enregistrer n'est pas protégé contre la copie.

Si cela ne suffit pas, mettez le caméscope hors service puis à nouveau en service.

- *L'image est présente, mais il n'y a pas de son!*

Donnez au paramètre **DV Input** (reportez-vous à *DV Input*, page 101) la valeur **Stereo 2** au lieu de **Stereo 1**.

Enregistrement du signal en sortie DV

VR mode

Video mode

HDD

Vous pouvez enregistrer, sur un caméscope, un document non protégé contre la copie qui se trouve sur le disque dur ou sur un DVD, après avoir relié le caméscope à la prise **DV IN/OUT**.

- 1 **Reliez le caméscope à la prise DV IN/OUT de cet appareil.**
- 2 **Sélectionnez le support de lecture, disque dur ou DVD.**
- 3 **Localisez le passage à partir duquel doit commencer l'enregistrement.**
- 4 **Commandez l'enregistrement sur le caméscope.**
- 5 **Commandez la lecture sur l'appareil source.**

Lecture des enregistrements à l'aide d'un autre lecteur de DVD

VR mode

Video mode

La plupart des lecteurs de DVD peuvent lire les disques finalisés qui ont été gravés en mode vidéo. Un certain nombre de lecteurs (y compris plusieurs modèles de la gamme Pioneer) peuvent également lire les DVD-RW gravés en mode VR, qu'ils aient été finalisés ou non. Reportez-vous au mode d'emploi qui accompagne le lecteur pour connaître la nature des disques qu'il est en mesure de lire.

Lors de la finalisation d'un disque gravé en mode vidéo, un menu de titre est créé; ce menu vous permet ensuite de choisir ce que vous désirez regarder. Il existe plusieurs présentations de menu de titres et vous pouvez choisir celle qui convient le mieux au contenu du disque. La navigation sur ces menus s'effectue toujours de la même manière, c'est-à-dire en utilisant la touche **MENU** ou la touche **TOP MENU** pour afficher le menu puis les touches **↑/↓/←/→** (touches de déplacement du curseur) et **ENTER** pour sélectionner un titre et demander sa lecture.

Finalisation d'un disque

VR mode

Video mode

Finaliser un disque c'est 'geler' les enregistrements de manière que le disque puisse être lu par un lecteur ordinaire de DVD ou un ordinateur équipé d'une unité de lecture de DVD-ROM convenable.

Le nom du disque s'affiche sur le menu des titres une fois le disque finalisé. Veillez, avant de finaliser le disque, à ce que ce titre soit bien celui que vous désirez car, cette opération réalisée, vous ne pouvez pas le modifier. Si vous désirez renommer le disque avant de procéder aux opérations ci-dessous, reportez-vous à *Input Disc Name*, page 91.



Important

- Après avoir finalisé un disque gravé en mode vidéo, vous ne pouvez ni ajouter ni modifier le contenu du disque. Toutefois, la finalisation d'un DVD-RW peut être 'annulée'; pour de plus amples détails concernant cette question, reportez-vous à *Undo Finalize*, page 92.
- Par contre, le contenu d'un disque gravé en mode VR peut être modifié et un nouvel enregistrement peut y être ajouté.

1 Mettez en place le disque à finaliser.

Avant de poursuivre, assurez-vous que cet appareil est à l'arrêt.

2 Appuyez sur HOME MENU puis sélectionnez 'Disc Setup'.

3 Sélectionnez 'Finalize'.

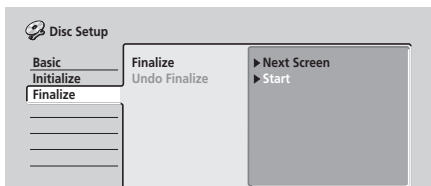

4 Sélectionnez 'Finalize' parmi les options de finalisation puis 'Next Screen'.

5 Uniquement dans le cas d'un disque gravé en mode vidéo, sélectionnez une présentation de menu de titres puis 'Yes' pour démarrer la finalisation 'No' pour l'abandonner.

La présentation de menu choisie ici est celle qui apparaît au moment où vous affichez le 'menu principal' sur le lecteur de DVD, celui-ci ou n'importe quel autre.



- Les disques gravés en partie ou en totalité sur l'enregistreur de DVD Pioneer DVR-7000, ne possèdent pas cette caractéristique. Ces disques ne proposent qu'un menu de titres textuel après leur finalisation sur cet appareil-ci.

6 La finalisation du disque débute maintenant.

Pendant la finalisation:

- Si la finalisation exige plus de 4 minutes environ, vous pouvez l'annuler en appuyant sur **ENTER**. Environ 4 minutes avant l'achèvement de la finalisation, cette possibilité d'annulation disparaît.
- La durée de la finalisation dépend du disque, de son contenu, de la durée des enregistrements et du nombre de titres. Sachez qu'une heure peut être nécessaire pour finaliser un disque gravé en mode VR. Dans le cas d'un disque gravé en mode vidéo, la finalisation peut prendre 20 minutes.

Initialisation d'un DVD-RW

DVD-RW

Lorsque vous mettez en place un disque vierge, cet appareil l'initialise automatiquement pour que l'enregistrement soit possible. Vous pouvez également initialiser manuellement les DVD-RW.

Vous avez la possibilité d'initialiser un disque pour le mode vidéo ou le mode VR.



Important

- L'initialisation d'un disque efface tout ce qu'il contient. Assurez-vous que le disque ne porte rien que vous souhaitez conserver!
- Il peut être impossible de réinitialiser un disque dans un format différent du format d'origine si la première initialisation a eu lieu sur un enregistreur de DVD ancien.

1 Appuyez sur HOME MENU puis sélectionnez 'Disc Setup'.

2 Sélectionnez 'Initialize'.

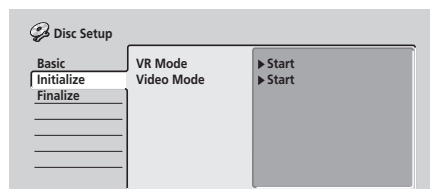

3 Sélectionnez 'Video Mode' ou 'VR Mode' parmi les options d'initialisation.

4 Sélectionnez 'Start'.

Il faut environ 30 secondes pour initialiser un disque.

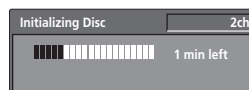

Remarque

- Par défaut, cet appareil initialise les DVD-RW vierges pour la gravure en mode VR. Reportez-vous à *DVD-RW Auto Init.*, page 105 si vous désirez que le mode par défaut soit le mode vidéo.
- Si un disque a été précédemment finalisé sur un enregistreur de DVD ancien, il se peut que vous ne puissiez ni l'initialiser ni le réinitialiser pour la gravure en mode vidéo.

Chapitre 7

Copie et sauvegarde

Introduction

Vous utiliserez la fonction de copie de cet appareil pour :

- Effectuer une sauvegarde sur DVD des enregistrements importants que porte le disque dur
- Effectuer une copie sur DVD d'un enregistrement sur le disque dur afin de pouvoir lire cet enregistrement à l'aide d'un autre lecteur de DVD
- Transférer la vidéo d'un DVD vers le disque dur pour effectuer un montage
- Transférer sur un DVD, le montage vidéo réalisé sur le disque dur

Le moyen le plus simple pour disposer d'une copie consiste à employer la fonction One Touch Copy. Grâce à cette fonction, vous pouvez copier le titre en cours de lecture du disque dur vers un DVD, ou inversement.

Pour les cas plus compliqués, vous aurez intérêt à établir une liste de copie qui contiendra précisément les documents à copier. Une liste de copie ressemble à plus d'un titre à une liste de lecture du mode VR; pareillement, les commandes disponibles pour établir la liste de copie sont souvent les mêmes que celles qui servent à établir la liste de lecture.

À la fin de la copie, un message s'affiche qui indique que la copie est terminée. Si cet appareil est inactif et si vous n'appuyez sur aucune touche (face avant ou boîtier de télécommande) pendant 20 minutes, il passe automatiquement en veille.

Copie à grande vitesse

Copier du disque dur vers un DVD, ou l'inverse, est une opération purement numérique qui ne peut pas donner lieu à une dégradation de qualité audio ou vidéo. Cela veut dire que vous pouvez copier d'un support à l'autre autant de fois que vous le souhaitez sans craindre que la

qualité diminue avec chaque 'génération' de copie. Mais cela signifie également que la copie peut être réalisée à la vitesse maximale.

Lorsque la copie s'effectue du disque dur vers le DVD, la vitesse est limitée par le mode d'enregistrement et le type du DVD utilisé. Le tableau de cette page donne les durées minimales pour un document d'une heure :

Remarque

- Tous les disques ne sont pas conçus pour la copie à grande vitesse. Consultez le fabricant du disque pour savoir ce qu'il en est.
- Il peut se faire que même des disques compatibles 2x/4x/8x ne puissent pas être utilisés pour la copie à grande vitesse.
- La copie à grande vitesse n'est pas possible si le disque a été initialisé sur un autre appareil.
- Le tableau ci-dessous fournit la liste des disques compatibles en écriture (à 8 fois la vitesse normale) avec cet appareil.

Fabricant

Sony
That's
JVC
Fujifilm
TDK
Maxell
Verbatim
Ritek

(En avril 2004)

| Mode d'enregistrement | Type de DVD | | | |
|-----------------------|-------------------|--|---|---------------------|
| | DVD-RW Ver. 1.1*1 | DVD-R Ver. 2.0 DVD-RW Ver. 1.1/2x*2 | DVD-R Ver. 2.0/4x*3 DVD-RW Ver. 1.2/4x*3 | DVD-R Ver. 2.0/8x*4 |
| EP | 10 mn | 5 mn | 2,5 mn | 1,25 mn |
| LP | 15 mn | 7,5 mn | 4 mn | 2 mn |
| SP | 30 mn | 15 mn | 7,5 mn | 4 mn |
| FINE | 60 mn | 30 mn | 15 mn | 8 mn |

Les durées indiquées ci-dessus sont approximatives.

*1 Une seule vitesse d'enregistrement possible

*2 Enregistrement à la vitesse 2x possible

*3 Enregistrement à la vitesse 4x possible

*4 Enregistrement à la vitesse 8x possible. Sachez en outre que la vitesse effective de copie dépend de l'emplacement d'enregistrement sur le disque.

Copie à la vitesse ordinaire

Bien entendu, la copie à la vitesse ordinaire est possible et offre le moyen de choisir un mode d'enregistrement différent de celui utilisé pour l'original. Par exemple, un titre originellement enregistré avec le mode **FINE** peut être copié avec le mode **SP**.

Lors de la copie à la vitesse ordinaire d'un disque dur vers un DVD et en mode vidéo, les marqueurs de chapitre que contient l'original ne sont pas copiés. Des marqueurs de chapitre sont introduits dans la copie à intervalles réguliers en fonction de la valeur du paramètre Auto Chapter (Video) (reportez-vous également à *Auto Chapter (Video)*, page 105).

Exactitude des images et copie

Le paramètre Frame Accurate (reportez-vous à *Frame Accurate*, page 105) ne modifie en rien la vidéo que porte le disque dur, mais joue un rôle vis-à-vis de ce qui peut être copié et de l'emploi de la copie à grande vitesse.

Lorsque la valeur de Frame Accurate est **Off**, la copie à grande vitesse est en général possible pour le report, en mode VR ou en mode vidéo, des titres d'une liste de copie sur un DVD-R ou un DVD-RW. Toutefois, les documents dont une seule copie est autorisée (reportez-vous à *Restrictions en matière de copie* ci-dessous) ne peuvent pas être ajoutés à la liste de copie; par ailleurs, les points de division du montage d'un titre peuvent se trouver décalés d'une valeur atteignant 0,5 seconde par rapport à l'original.

Lorsque la valeur de Frame Accurate est **On**, un document dont une seule copie est autorisée peut être ajouté à la liste de copie et les points de division sont rigoureusement maintenus. La copie à grande vitesse n'est toutefois pas toujours possible et dépend du contenu de la liste de copie et du disque.

Restrictions en matière de copie

Certains documents vidéo ne peuvent être copiés qu'une fois. Cela veut dire qu'il peuvent être enregistrés sur le disque dur mais qu'il n'est pas possible d'obtenir des copies de cet enregistrement. Si vous souhaitez transférer le document dont une seule copie est autorisée du disque dur vers un DVD, vous serez tenu d'utiliser le mode VR et un DVD-RW compatible CPRM Ver. 1.1 ou mieux (pour de plus amples détails concernant cette question, reportez-vous à *CPRM*, page 44). Une seule occurrence d'un document dont une seule copie est autorisée peut être ajoutée à une liste de copie et aussitôt que sa copie a été réalisée l'original est effacé du disque dur (il n'est donc pas possible de copier un titre verrouillé dont une seule copie est autorisée).

Vous pouvez identifier un document dont une seule copie est autorisée en affichant, pendant sa lecture, les informations qui le concernent. Si le titre en cours de lecture est un document dont une seule copie est autorisée, un point d'exclamation (!) est présent (reportez-vous à *Page 2 de lecture*, page 32).

Droits d'auteur

Un appareil d'enregistrement ne doit être utilisé que pour réaliser des copies conformément à ce qui est prévu par la loi; nous vous conseillons de prendre connaissance des termes de la loi dans le pays où vous souhaitez effectuer une copie. La copie des œuvres protégées par des droits d'auteur, telles que les films ou les pièces de musique, est illégale, sauf exception prévue par la loi ou autorisation du détenteur des droits.

One Touch Copy* (Disque dur vers DVD)

La copie par touche unique réalise la copie, du disque dur vers le DVD, du titre en cours de lecture (ou du titre sélectionné sur la page Disc Navigator). La totalité du titre est copiée, quel que soit le moment où vous démarrez la copie. La vitesse maximale de copie est utilisée.

Pour que la copie par touche unique soit possible, il faut qu'un disque DVD-R/RW enregistrable ait été chargé.

* Reportez-vous également à *Droits d'auteur* ci-dessus.

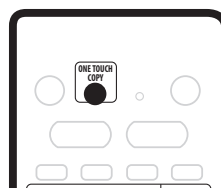

- Pendant la lecture du disque dur, appuyez sur **ONE TOUCH COPY** pour obtenir la copie sur DVD du titre.

Une indication de l'afficheur de la face avant signale que le titre est en cours de copie. La lecture se poursuit tandis que la copie est réalisée.

Remarque

- Le nom du titre, les marqueurs de chapitre et les marqueurs de miniature (Navimark) dont Disc Navigator a besoin, sont également copiés. Sachez que si la copie est effectuée en mode vidéo sur un DVD-R/RW, seuls les 32 premiers caractères du nom sont copiés.
- Les marqueurs de chapitre de la copie peuvent avoir légèrement glissés par rapport à ceux de l'original si la copie est réalisée en mode vidéo.
- Vous ne pouvez pas utiliser la copie par touche unique si une partie quelconque du titre est protégée et qu'une seule copie de cette partie est autorisée.
- Si le titre contient plusieurs formats d'image, sa copie en mode vidéo n'est pas possible. Dans ce cas, vous devez utiliser un DVD-RW et le mode VR.
- Un document à basse définition et pour écran large (**EP** ou **LP**, ou encore **MN1** à **18**) ne peut pas être copié en mode vidéo. Utilisez, dans ce cas, un DVD-RW et le mode VR.

One Touch Copy* (DVD vers disque dur)

La copie par touche unique réalise la copie du DVD vers le disque dur d'un seul titre et à la vitesse ordinaire. Vous pouvez copier le titre en cours de lecture ou le titre sélectionné sur la page Disc Navigator. Au moment où vous commandez la copie, la lecture reprend au début du titre et se poursuit jusqu'à la fin du titre où elle s'arrête automatiquement, de même que l'enregistrement. La copie est réalisée dans le mode (**FINE, SP, etc.**) actuellement adopté.

* Reportez-vous également à *Droits d'auteur*, page 60.

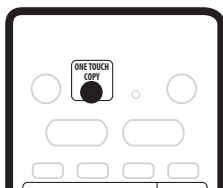

- Pendant la lecture du DVD, appuyez sur **ONE TOUCH COPY** pour obtenir la copie sur disque dur du titre.

La lecture reprend au début du titre. Sur l'afficheur de la face avant et sur l'écran figure une indication signalant que la copie du titre est en cours.

Remarque

- La durée du titre à copier ne doit pas dépasser 6 heures.
- Le nom du titre et les marqueurs de chapitre sont également copiés, sauf si le disque est finalisé et si l'enregistrement a été effectué en mode vidéo.
- Les marqueurs de miniature (Navimark) et les marqueurs de chapitres dont Disc Navigator a besoin, sont copiés mais leur position sur la copie peut légèrement différer de celle de l'original.
- Si une partie du titre est protégée contre la copie, la copie s'effectue normalement mais la partie protégée n'est pas copiée.

Abandon d'une copie par touche unique

Vous pouvez abandonner la copie par touche unique après l'avoir démarrée.

- **Maintenez la pression d'un doigt sur ONE TOUCH COPY pendant plus d'une seconde.**

La copie cesse et la partie déjà copiée est effacée.

Remarque

- Si vous abandonnez la copie du disque dur vers un DVD-R, l'espace disponible sur ce disque n'est pas à nouveau ce qu'il était avant que la copie ne débute.

Copie du disque dur vers un DVD*

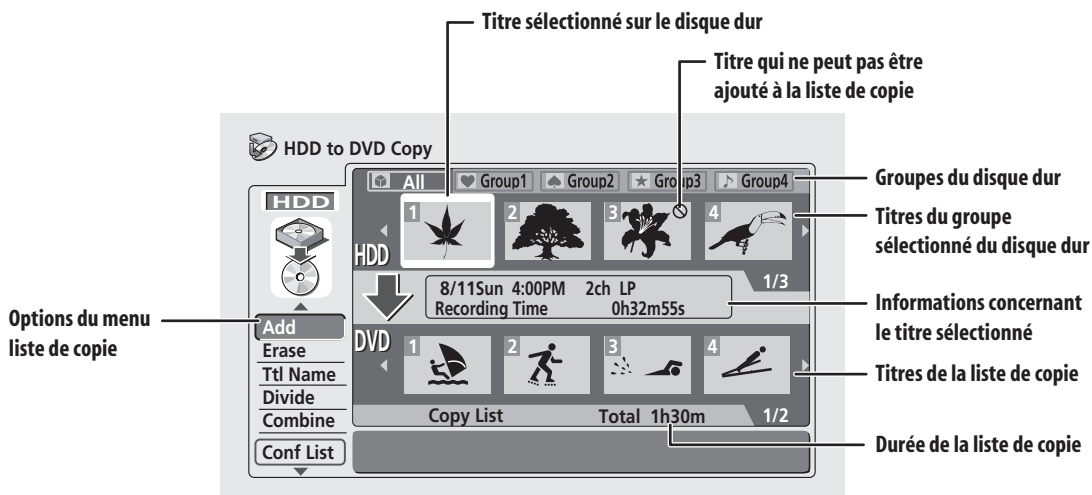

À partir de la page HDD to DVD Copy, vous pouvez établir la liste de copie des titres à reporter sur le DVD. Cette page autorise également le montage des chapitres, de sorte que le titre constitué sur le DVD peut être précisément ce que vous désirez qu'il soit.

* Reportez-vous également à *Droits d'auteur*, page 60.

⚠ Important

- Cet appareil ne peut avoir en mémoire qu'une seule liste de copie.
- La liste de copie est effacée lorsque le paramètre *Frame Accurate* du menu des réglages initiaux est modifié (reportez-vous à *Frame Accurate*, page 105).
- Rétablir les réglages usine de cet appareil provoque également l'effacement de la liste de lecture (reportez-vous à *Réinitialisation de cet appareil*, page 109).

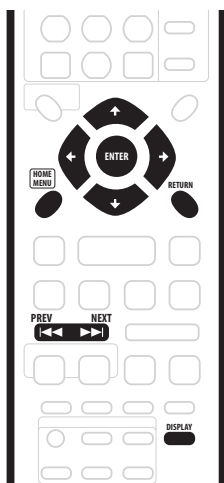

- 1 Assurez-vous qu'un DVD enregistrable est chargé.
- 2 Appuyez sur HOME MENU et sélectionnez 'Copy'.



- 3 Sélectionnez 'HDD → DVD'.
La page HDD to DVD Copy s'affiche.

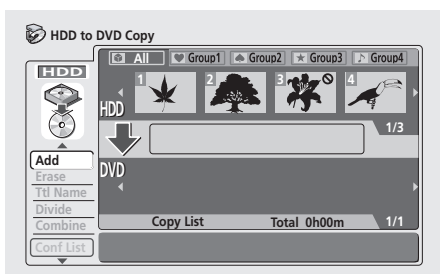

- Utilisez les touches ↑/↓ (curseur vers le haut/vers le bas) pour mettre en valeur la commande du menu des options, à gauche, dont vous avez besoin puis appuyez sur **ENTER**. La plupart des commandes exigent que vous sélectionniez ensuite un titre (ou un chapitre) ou un emplacement dans la zone des miniatures présentes sur l'écran. Utilisez les touches ←/→ (curseur vers la gauche/vers la droite) puis la touche **ENTER** pour effectuer cette opération.
- Dans la zone des miniatures, utilisez les touches **PREV** (◀◀) et **NEXT** (▶▶) pour afficher la page précédente ou la page suivante, si le disque contient plus de titres ou de chapitres que l'affichage sur l'écran peut accepter.
- Tandis que vous mettez en valeur une miniature, des informations sur le titre ou le chapitre associés s'affichent au centre de l'écran. Appuyez sur **DISPLAY** pour sélectionner les informations affichées.
- Appuyez sur **RETURN** pour revenir aux options du menu, à gauche, à partir de la zone des miniatures de la page liste de copie.
- Pour la sélection d'un titre du disque dur, vous avez la possibilité de limiter l'affichage à un groupe donné du disque dur; appuyez sur ↑ (curseur vers le haut) puis utilisez les touches ←/→ (curseur vers la gauche/vers la droite) et **ENTER** pour sélectionner le groupe. Appuyez sur ↓ (curseur vers le bas) pour revenir dans la zone des miniatures des titres du disque dur.

DVD Copy



Options du menu de la liste de copie du disque dur vers le DVD

Utilisez les commandes suivantes pour créer une liste de copie du disque dur vers le DVD:

- **Add** – Pour ajouter un titre du disque dur à la liste de copie (reportez-vous à page 63).
- **Erase** – Pour effacer un titre de la liste de lecture (reportez-vous à page 64).
- **Title Name (Ttl Name)** – Pour titrer ou retitrer un titre d'une liste de copie (page 64).
- **Divide** – Pour diviser en deux un titre d'une liste de copie (reportez-vous à page 64).
- **Combine** – Pour fusionner deux titres contigus d'une liste de copie (reportez-vous à page 65).
- **Preview** – Pour vérifier le contenu d'un titre de la liste de copie (reportez-vous à page 65).
- **Move** – Pour changer l'ordre des titres de la liste de copie (reportez-vous à page 65).
- **Erase All** – Pour effacer la liste de copie (reportez-vous à page 66).

- **Chapter Edit (Chpt Edit)** – Pour le montage des chapitres d'un titre d'une liste de copie (reportez-vous à page 66):
 - **Erase** – Pour effacer un chapitre.
 - **Divide** – Pour diviser un chapitre en deux.
 - **Combine** – Pour fusionner deux chapitres.
 - **Move** – Pour changer l'ordre des chapitres.
 - **Preview** – Pour vérifier le contenu d'un chapitre.
- **Erase Section (Erase Sec)** – Pour effacer de la liste de copie une section d'un titre (reportez-vous à page 68).
- **Confirm List (Conf List)** – Pour confirmer la liste de copie et accéder aux paramètres d'enregistrement (reportez-vous à *Copie des documents de la liste de copie* ci-dessous).

Copie des documents de la liste de copie

Après avoir établi la liste de copie, vous pouvez effectuer la copie des documents qu'elle contient.

- 1 **Sélectionnez 'Conf List' pour afficher la page des paramètres de la liste de copie.**
- 2 **Utilisez les touches ←/→ (curseur vers la gauche/vers la droite) pour sélectionner le mode d'enregistrement.**

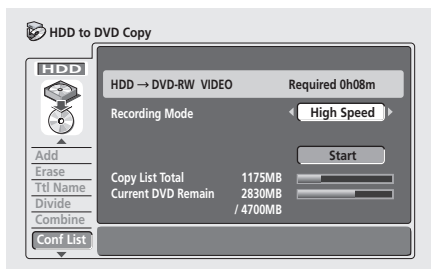

- **High-Speed Copy** – Les documents de la liste de copie sont reportés avec la même qualité que l'original. (Pour de plus amples détails concernant la copie à grande vitesse, reportez-vous à page 59.)
- **FINE, SP, LP, EP, MN** – Les documents de la liste de copie sont reportés à la vitesse ordinaire et avec la qualité choisie. (Sachez que si vous sélectionnez une qualité de copie supérieure à la qualité de l'original, la qualité de la copie n'est pas meilleure que celle de l'original.)
- Si vous sélectionnez **MN** sur la page écran ci-dessus, vous pouvez préciser la qualité (**MN1–MN32**) dans la fenêtre qui s'ouvre.
- **Optimized** – La qualité de la copie est choisie de telle sorte que tous les documents de la liste de copie puissent être reportés dans l'espace disponible sur le support. La copie s'effectue à la vitesse normale.

Lorsque vous modifiez la qualité d'enregistrement, l'appareil vous indique quel espace est requis par la copie. Si cet espace est supérieur à ce qui est disponible, l'indication apparaît en rouge et vous ne pouvez pas

lancer la copie. En ce cas, modifiez la qualité d'enregistrement ou appuyez sur **RETURN** pour revenir à la page des paramètres de la liste de copie et supprimer un ou plusieurs titres sur la liste de copie.

3 Sélectionnez 'Start' pour commencer la copie.

Remarque

- Lorsque la copie est autre qu'une copie à grande vitesse sur un DVD en mode vidéo, les marqueurs de chapitre de l'original ne sont pas copiés. Des marqueurs de chapitre sont introduits dans la copie à intervalles réguliers en fonction de la valeur du paramètre Auto Chapter (reportez-vous également à *Auto Chapter (Video)*, page 105).

Commandes pour la liste de copie du disque dur vers un DVD

Add

Utilisez cette commande pour ajouter un titre à la liste de copie.

- 1 **Sélectionnez 'Add' parmi les options du menu de la liste de copie.**
- 2 **Utilisez les touches ←/→ (curseur vers la gauche/vers la droite) pour sélectionner le titre du disque dur à ajouter à la liste de copie puis appuyez sur ENTER.**

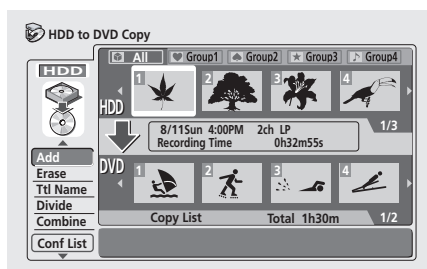

La miniature s'inscrit dans la section de la liste de copie, à la partie inférieure de l'écran. Si la liste de copie contient déjà au moins un titre, le nouveau titre vient s'ajouter à la suite.

3 Répétez l'opération 2 pour ajouter d'autres titres à la liste de copie, ou bien appuyez sur RETURN pour revenir aux options du menu de la liste de copie.

Remarque

- Si le paramètre Frame Accurate a pour valeur **Off** (reportez-vous à *Frame Accurate*, page 105), les limitations suivantes s'appliquent à l'ajout de titres à la liste de copie:
 - Si vous ajoutez un titre qui contient une section dont une seule copie est autorisée, cette section n'est pas effectivement ajoutée à la liste de copie.
 - Si vous ajoutez un titre qui contient des formats d'image différents, chaque section d'un format

d'image donné est considérée comme un titre séparé et ajoutée à la liste.

– Un document pour écran large enregistré en mode **LP**, **EP** ou **MN1-18** n'est pas ajouté à la liste de copie.

– Les marqueurs de chapitre introduits sur la copie peuvent être décalés de 0,5 s par rapport aux marqueurs de l'original.

Erase

Utilisez cette commande pour effacer un titre de la liste de copie.

- 1 Sélectionnez 'Erase' parmi les options du menu de la liste de copie.
- 2 Utilisez les touches ←/→ (curseur vers la gauche/vers la droite) pour sélectionner le titre à effacer de la liste de copie puis appuyez sur ENTER.

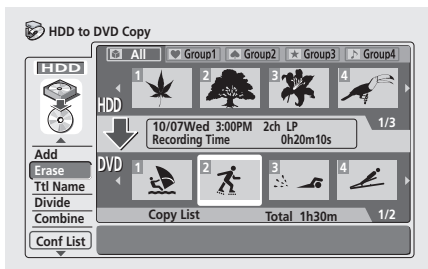

- 3 Sélectionnez 'Yes' pour confirmer l'effacement, ou 'No' pour abandonner.
- 4 Répétez les opérations 2 et 3 pour effacer d'autres titres de la liste de copie, ou bien appuyez sur RETURN pour revenir aux options du menu de la liste de copie.

Title Name (Ttl Name)

Utilisez cette commande pour nommer ou renommer un titre de la liste de copie (le nom du titre original demeure inchangé).

- 1 Sélectionnez 'Ttl Name' parmi les options du menu de la liste de copie.
- 2 Utilisez les touches ←/→ (curseur vers la gauche/vers la droite) pour sélectionner le titre de la liste de copie à nommer ou renommer puis appuyez sur ENTER.

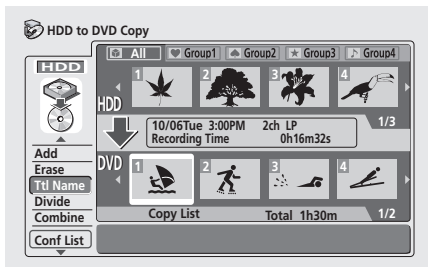

- 3 Tapez le nom du titre choisi.

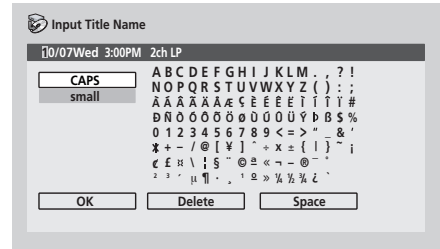

- Utilisez les touches ↑/↓/←/→ (touches de déplacement du curseur) et la touche ENTER pour sélectionner les caractères.
 - Un nom, produit automatiquement par cet appareil, se trouve dans le champ de frappe de nom de la page écran. Utilisez les touches ◀/▶ pour déplacer le curseur.
 - Sélectionnez **CAPS** ou **small** pour taper en majuscules ou en minuscules, ou bien utilisez les touches **CASE SELECTION** (I◀◀/▶▶I).
 - Vous pouvez utiliser la touche **CLEAR** pour effacer directement un caractère (appuyez pendant 2 secondes pour effacer la totalité du nom). Pour les autres raccourcis du boîtier de télécommande, reportez-vous à *Utilisation des raccourcis clavier du boîtier de télécommande pour la frappe d'un nom*, page 78.
 - Appuyez sur **RETURN** pour revenir à la liste de copie sans modifier le nom.
- 4 Pour valider le nom et revenir à la liste de copie, mettez en valeur 'OK' puis appuyez sur ENTER.
 - 5 Répétez les opérations 2 à 4 pour nommer d'autres titres de la liste de copie, ou bien appuyez sur RETURN pour revenir aux options du menu de la liste de copie.

Divide

Utilisez cette commande pour diviser en deux titres un titre de la liste de copie.

- 1 Sélectionnez 'Divide' parmi les options du menu de la liste de copie.
- 2 Utilisez les touches ←/→ (curseur vers la gauche/vers la droite) pour sélectionner le titre de la liste de copie à diviser puis appuyez sur ENTER.

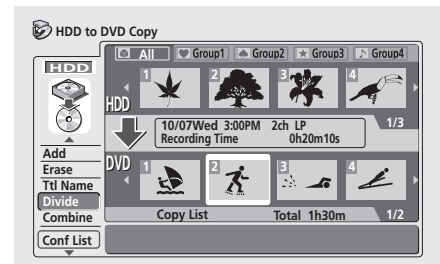

3 Utilisez les commandes de lecture pour localiser le point de division du titre.

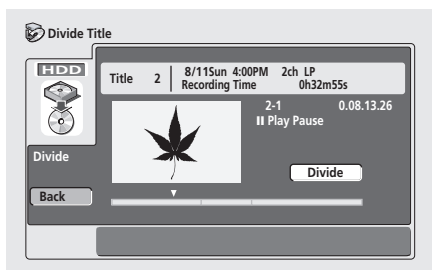

Vous pouvez employer toutes les commandes de lecture, y compris la lecture ► **PLAY**, la pause ■ **PAUSE**, l'examen rapide (◀◀, ▶▶) et le ralenti (◀◀, ■, ▶▶).

- Appuyez sur **RETURN** ou mettez en valeur **Back** puis appuyez sur **ENTER** pour revenir à la page principale de la liste de copie sans avoir divisé le titre.

4 'Divide' étant mis en valeur, appuyez sur ENTER pour diviser le titre au point de lecture.

5 Répétez les opérations 2 à 4 pour diviser d'autres titres de la liste de copie, ou bien appuyez sur RETURN pour revenir aux options du menu de la liste de copie.

Remarque

- Si la valeur du paramètre **Frame Accurate** est **Off** (reportez-vous à *Frame Accurate*, page 105), le point de division peut se décaler d'une demi-seconde au moment où vous sélectionnez **Divide**.

Combine

Utilisez cette commande pour fusionner deux titres contigus de la liste de copie.

1 Sélectionnez 'Combine' parmi les options du menu de la liste de copie.

2 Utilisez les touches ◀/▶ (curseur vers la gauche/vers la droite) pour sélectionner le titre de la liste de copie qui doivent être fusionnés puis appuyez sur ENTER.

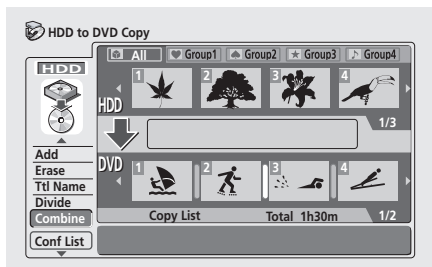

3 Répétez l'opération 2 pour fusionner d'autres titres, ou bien appuyez sur RETURN pour revenir aux options du menu de la liste de copie.

Remarque

- Si la valeur du paramètre **Frame Accurate** est **Off** (reportez-vous à *Frame Accurate*, page 105), les limitations suivantes s'appliquent lors de la fusion de titres:
 - Des formats d'image (16/9, 4/3, 4/3 (boîte aux lettres)) différents ne peuvent pas être fusionnés.
 - Des qualités d'enregistrement différentes (**EP/MN1-6**, **LP/MN7-18**, **SP/MN19-31**, **FINE/MN32**) ne peuvent pas être fusionnées.

Preview

Utilisez cette commande pour vérifier le contenu d'un titre de la liste de copie.

1 Sélectionnez 'Preview' parmi les options du menu de la liste de copie.

2 Utilisez les touches ◀/▶ (curseur vers la gauche/vers la droite) pour sélectionner le titre de la liste de copie à vérifier puis appuyez sur ENTER.

La lecture du titre sélectionné commence. Vous pouvez revenir à la liste de copie en appuyant sur ■ **STOP**; si vous n'appuyez pas sur cette touche, la lecture se poursuit jusqu'à la fin de la liste de copie.

- Pendant cette vérification, vous pouvez sélectionner une autre miniature pour Disc Navigator en appuyant sur **NAVI MARK**.

3 Répétez l'opération 2 pour vérifier d'autres titres, ou bien appuyez sur RETURN pour revenir aux options du menu de la liste de copie.

Move

Utilisez cette commande pour modifier l'ordre des titres de la liste de copie.

1 Sélectionnez 'Move' parmi les options du menu de la liste de copie.

2 Utilisez les touches ◀/▶ (curseur vers la gauche/vers la droite) pour sélectionner le titre de la liste de copie à déplacer puis appuyez sur ENTER.

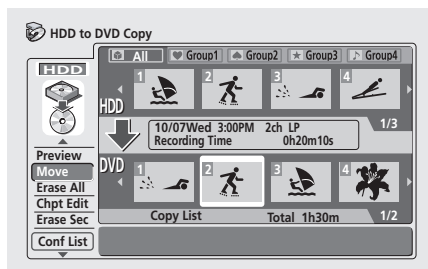

La miniature s'inscrit dans la section de la liste de copie, à la partie inférieure de l'écran.

3 Utilisez les touches ←/→ (curseur vers la gauche/ vers la droite) pour sélectionner la nouvelle position du titre puis appuyez sur ENTER.

Les miniatures de la liste de copie reflètent le nouvel ordre.

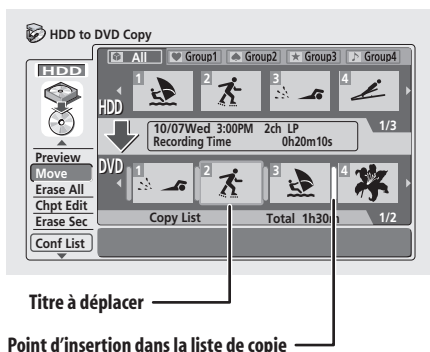

4 Répétez les opérations 2 et 3 pour déplacer d'autres titres de la liste de copie, ou bien appuyez sur RETURN pour revenir aux options du menu de la liste de copie.

Erase All

Utilisez cette commande pour effacer la liste de copie.

- 1 Sélectionnez 'Erase All' parmi les options du menu de la liste de copie.
- 2 Sélectionnez 'Yes' pour valider, ou 'No' pour annuler, puis appuyez sur ENTER.

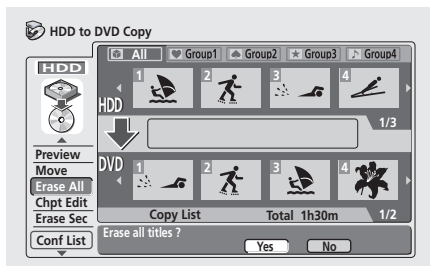

Chapter Edit (Chpt Edit)

L'option Chapter Edit vous donne accès à plusieurs commandes que vous pouvez utiliser pour effectuer un montage de chapitres au sein d'un titre de la liste de copie.

Effectuer un montage des chapitres d'un titre de la liste de copie ne change rien au contenu du disque dur. Seul l'ordre des chapitres de la copie est modifié.

- 1 Sélectionnez 'Chpt Edit' parmi les options du menu de la liste de copie.

2 Utilisez les touches ←/→ (curseur vers la gauche/ vers la droite) pour sélectionner le titre de la liste de copie pour lequel un montage est requis puis appuyez sur ENTER.

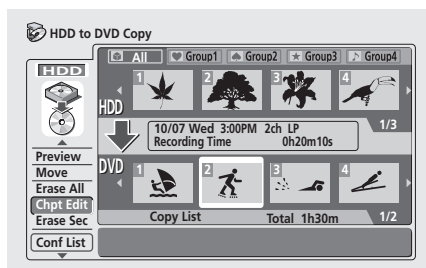

La page de montage des chapitres s'affiche et contient une miniature pour chaque chapitre.

3 Choisissez une commande parmi les options du menu de montage de chapitre.

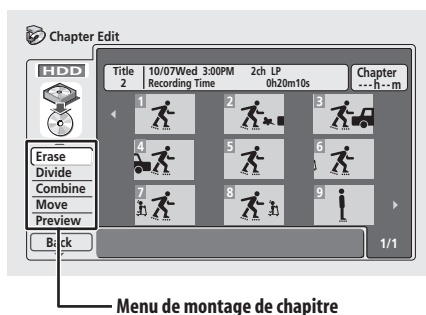

Les commandes suivantes sont disponibles:

- **Erase** – Effacement des chapitres: Utilisez les touches ↑/↓/←/→ (touches de déplacement du curseur) et ENTER pour sélectionner le chapitre à effacer. Le chapitre est effacé après confirmation.
- **Divide** – Division d'un chapitre en deux ou plus de deux chapitres: Reportez-vous à *Chapter Edit: Divide*, page 67.
- **Combine** – Fusion de deux chapitres: Reportez-vous à *Chapter Edit: Combine*, page 67.
- **Move** – Modification de l'ordre des chapitres: Reportez-vous à *Chapter Edit: Move*, page 67.
- **Preview** – Vérification du contenu d'un chapitre: Utilisez les touches ↑/↓/←/→ (touches de déplacement du curseur) pour sélectionner le chapitre puis appuyez sur ENTER. Après le lancement de la vérification, utilisez la touche ■ STOP pour revenir à la page de montage de chapitre.

4 Appuyez sur RETURN pour revenir aux options de montage de chapitre, à gauche, ou sélectionnez un autre chapitre.

5 Sélectionnez 'Back' (ou appuyez sur RETURN) pour revenir à la page principale de liste de copie.

Chapter Edit: Divide

Vous pouvez diviser un chapitre en autant de chapitres que vous le désirez.

- 1 Utilisez les touches $\uparrow/\downarrow/\leftarrow/\rightarrow$ (touches de déplacement du curseur) pour sélectionner le chapitre à diviser puis appuyez sur ENTER.
- 2 Utilisez les commandes de lecture pour localiser le point de division du chapitre.

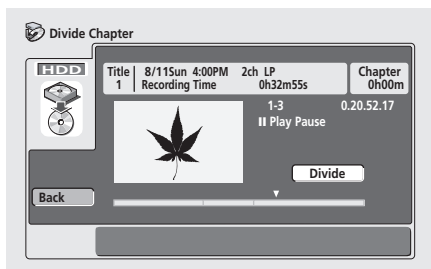

Vous pouvez employer toutes les commandes de lecture, y compris la lecture **▶ PLAY**, la pause **⏸ PAUSE**, l'examen rapide (**◀◀, ▶▶**) et le ralenti (**◀◀, ⏸▶▶**).

3 'Divide' étant mis en valeur, appuyez sur ENTER pour diviser le chapitre au point de lecture.

Vous avez le droit de diviser le chapitre autant de fois que vous le souhaitez (mais vous êtes limité à 99 chapitres par titre).

4 Sélectionnez 'Back' (ou appuyez sur RETURN) pour revenir à la page principale de montage de chapitre.

Remarque

- Si la valeur du paramètre Frame Accurate est **Off** (reportez-vous à *Frame Accurate*, page 105), le point de division peut se décaler d'une demi-seconde au moment où vous sélectionnez **Divide**.

Chapter Edit: Combine

Cette commande permet de fusionner deux chapitres.

1 Utilisez les touches $\uparrow/\downarrow/\leftarrow/\rightarrow$ (touches de déplacement du curseur) pour sélectionner l'intervalle entre les deux chapitres à fusionner.

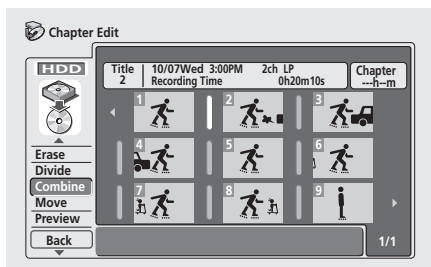

2 Appuyez sur ENTER pour réaliser la fusion.

Chapter Edit: Move

Cette commande permet de modifier l'ordre des chapitres d'un titre de la liste de copie.

1 Utilisez les touches $\uparrow/\downarrow/\leftarrow/\rightarrow$ (touches de déplacement du curseur) pour sélectionner le chapitre à déplacer puis appuyez sur ENTER.

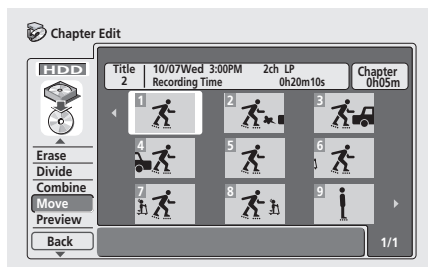

2 Utilisez les touches $\uparrow/\downarrow/\leftarrow/\rightarrow$ (touches de déplacement du curseur) pour sélectionner la nouvelle position du chapitre puis appuyez sur ENTER.

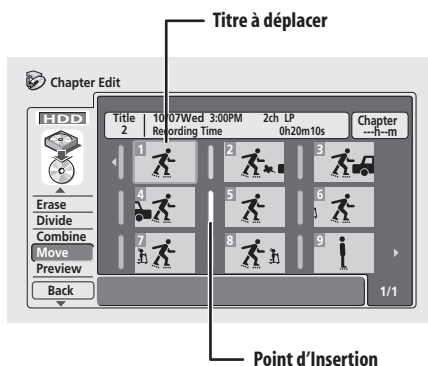

Les miniatures de la liste des chapitres reflètent le nouvel ordre.

Erase Section (Erase Sec)

Grâce à cette commande vous pouvez effacer une partie d'un titre faisant partie d'une liste de copie, par exemple pour couper une publicité dans l'enregistrement d'une émission de télévision.

1 Sélectionnez 'Erase Sec' parmi les options du menu de la liste de copie.

2 Utilisez les touches ←/→ (curseur vers la gauche/vers la droite) pour sélectionner le titre dont une section est à effacer puis appuyez sur ENTER.

Après sélection du titre, une page apparaît et vous offre le moyen de marquer le début et la fin de la section à effacer.

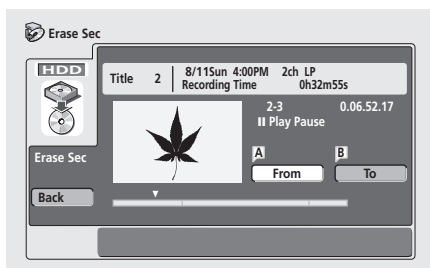

3 Utilisez les commandes de lecture pour localiser le début de la section à effacer puis (tandis que 'From' est mis en valeur) appuyez sur ENTER.

Vous pouvez employer toutes les commandes de lecture, y compris la lecture ► **PLAY**, la pause **II PAUSE**, l'examen rapide (◀◀, ▶▶) et le ralenti (◀◀II, II▶▶).

Une indication graphique de la position de lecture à l'intérieur du titre, figure à la partie inférieure de l'écran. Après avoir appuyé sur **ENTER**, un marqueur apparaît sous l'indication graphique et signale le début de la section.



4 Pareillement, localisez la fin de la section à effacer, puis (tandis que 'To' est mis en valeur) appuyez sur ENTER.

Après avoir appuyé sur **ENTER**, un nouveau marqueur apparaît sous l'indication graphique et signale la fin de la section, laquelle est maintenant de couleur rouge.

5 Sélectionnez 'Yes' pour valider, ou 'No' pour annuler, puis appuyez sur ENTER.

Grâce à l'afficheur des miniatures, vous pouvez voir quelques secondes de vidéo de part et d'autre de la section marquée et vous faire ainsi une idée du résultat final.

6 Répétez les opérations 3 à 5 pour effacer d'autres sections du même titre.

7 Sélectionnez 'Back' (ou appuyez sur RETURN) pour revenir à la page principale de liste de copie.



Remarque

- Si la valeur du paramètre Frame Accurate est **Off** (reportez-vous à *Frame Accurate*, page 105), la position dans le temps du point 'From' et la durée de la section à effacer peuvent différer de 0,5 seconde des valeurs choisies.

Copie d'un DVD vers le disque dur*

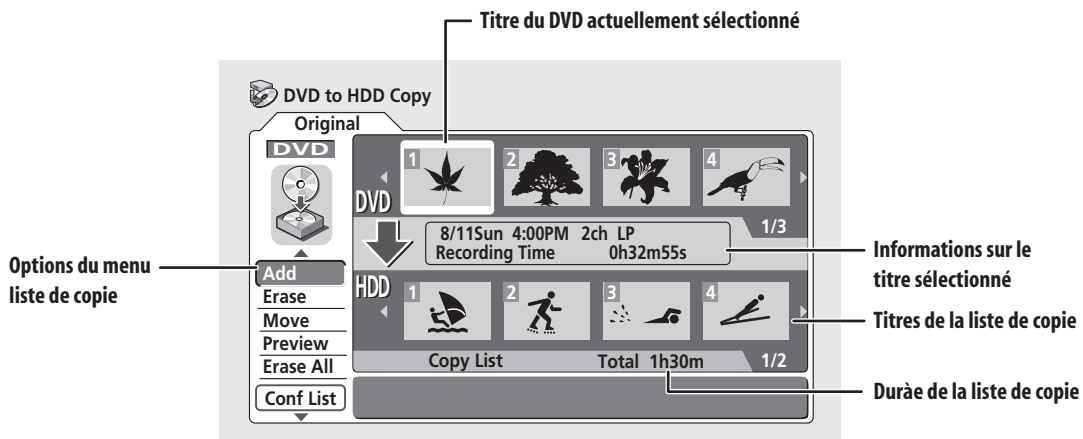

Utilisez la page DVD to HDD Copy pour reporter sur le disque dur la vidéo d'un DVD.

* Reportez-vous également à *Droits d'auteur*, page 60.

Important

- La page DVD to HDD Copy n'est pas accessible si le disque chargé est finalisé et porte des enregistrements en mode vidéo. Toutefois, vous pouvez utiliser la fonction de copie par touche unique (reportez-vous à *One Touch Copy** (DVD vers disque dur), page 61).
- Cet appareil ne peut avoir en mémoire qu'une seule liste de copie.
- La liste de copie est effacée si :
 - un quelconque des titres du DVD est effacé ou fait l'objet d'un montage;
 - le tiroir pour le disque est ouvert;
 - la lecture de la gravure originale est remplacée par la lecture d'une liste de lecture;
 - le DVD est réinitialisé ou est finalisé;
 - les réglages usine de cet appareil sont rétablis (reportez-vous à *Réinitialisation de cet appareil*, page 109).
- Il peut être impossible de copier le contenu d'un DVD qui a été gravé sur un autre appareil ou sur un ordinateur personnel.

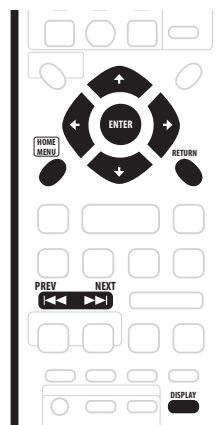

1 Mettez en place le DVD enregistrable qui contient les documents que vous désirez copier sur le disque dur.

2 Appuyez sur HOME MENU et sélectionnez 'Copy'.



3 Sélectionnez 'DVD → HDD'.

La page DVD to HDD Copy s'affiche.

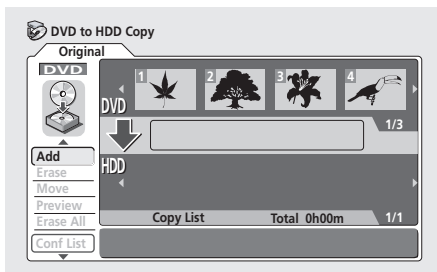

- Utilisez les touches **↑/↓** (curseur vers le haut/vers le bas) pour mettre en valeur la commande du menu des options, à gauche, dont vous avez besoin puis appuyez sur **ENTER**. La plupart des commandes exigent que vous sélectionniez ensuite un titre ou un emplacement dans la zone des miniatures présentes sur l'écran. Utilisez les touches **←/→** (curseur vers la gauche/vers la droite) puis la touche **ENTER** pour effectuer cette opération.
- Dans la zone des miniatures, utilisez les touches **PREV** (◀) et **NEXT** (▶) pour afficher la page précédente ou la page suivante, si le disque contient plus de titres ou de chapitres que l'affichage sur l'écran peut accepter.
- Tandis que vous mettez en valeur une miniature, des informations sur le titre s'affichent au centre de l'écran. Appuyez sur **DISPLAY** pour sélectionner les informations affichées.
- Appuyez sur **RETURN** pour revenir aux options du menu, à gauche, à partir de la zone des miniatures de la page liste de copie.

Options du menu de la liste de copie du DVD vers le disque dur

Utilisez les commandes suivantes pour créer une liste de copie du DVD vers le disque dur :

- **Add** – Pour sélectionner et ajouter un titre à la liste de copie (reportez-vous à page 71).
- **Move** – Pour changer l'ordre des titres de la liste de copie (reportez-vous à page 71).
- **Erase All** – Pour effacer la liste de copie (reportez-vous à page 72).
- **Preview** – Pour vérifier le contenu d'un titre de la liste de copie (reportez-vous à page 72).
- **Erase** – Pour effacer un titre de la liste de lecture (reportez-vous à page 71).
- **Confirm List (Conf List)** – Pour confirmer la liste de copie et accéder aux paramètres d'enregistrement (reportez-vous à *Copie des documents de la liste de copie* ci-dessous).

Copie des documents de la liste de copie

Après avoir établi la liste de copie, vous pouvez effectuer la copie des documents qu'elle contient.

- 1 Sélectionnez '**Conf List**' pour afficher la page des paramètres de la liste de copie.
- 2 Utilisez les touches **←/→** (curseur vers la gauche/vers la droite) pour sélectionner le mode d'enregistrement.

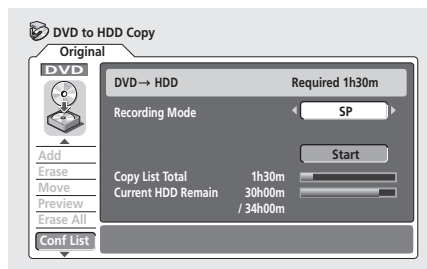

- **High-Speed Copy** – La copie à grande vitesse n'est disponible que lors de la copie de la gravure originale enregistrée en mode VR. Les documents de la liste de copie sont reportés avec la même qualité que l'original. (Pour de plus amples détails concernant la copie à grande vitesse, reportez-vous à page 59.)
- **FINE, SP, LP, EP, MN** – Les documents de la liste de copie sont reportés à la vitesse ordinaire et avec la qualité choisie. (Sachez que si vous sélectionnez une qualité de copie supérieure à la qualité de l'original, la qualité de la copie n'est pas meilleure que celle de l'original.)
- Si vous sélectionnez **MN** sur la page écran ci-dessus, vous pouvez préciser la qualité (**MN1–MN32**) dans la fenêtre qui s'ouvre.

Lorsque vous modifiez la qualité d'enregistrement, l'appareil vous indique quel espace est requis, sur le disque dur, par la copie. Si cet espace est supérieur à ce qui est disponible, l'indication apparaît en rouge et vous ne pouvez pas lancer la copie. En ce cas, modifiez la qualité d'enregistrement ou appuyez sur **RETURN** pour revenir à la page des paramètres de la liste de copie et supprimer un ou plusieurs titres sur la liste de copie.

- 3 Sélectionnez '**Start**' pour commencer la copie.

Commandes pour la liste de copie du DVD vers le disque dur

Add

Utilisez cette commande pour ajouter un titre à la liste de copie.

- 1 Sélectionnez 'Add' parmi les options du menu de la liste de copie.
- 2 Utilisez les touches ←/→ (curseur vers la gauche/vers la droite) pour sélectionner le titre du DVD à ajouter à la liste de copie puis appuyez sur ENTER.

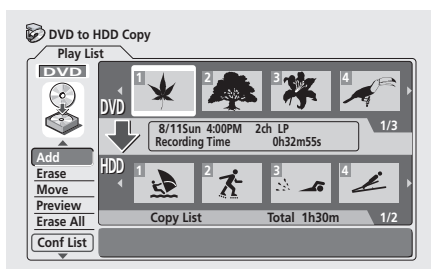

La miniature s'inscrit dans la section de la liste de copie, à la partie inférieure de l'écran. Si la liste de copie contient déjà au moins un titre, le nouveau titre vient s'ajouter à la suite.

- 3 Répétez l'opération 2 pour ajouter d'autres titres à la liste de copie, ou bien appuyez sur RETURN pour revenir aux options du menu de la liste de copie.

Remarque

- Les titres enregistrés directement et en mode VR et ceux qui ont été copiés à la vitesse ordinaire et contiennent une gravure audio Dual Mono ou une gravure effectuée en mode **MN12-MN20**, peuvent être ajoutés à la liste de copie mais ne seront pas copiés si vous choisissez **High-Speed Copy**.
- Pareillement, un titre dont une seule copie est autorisée (par exemple, l'enregistrement d'une émission de télévision) peut être ajouté à la liste de copie mais ne sera pas copié si vous choisissez **High-Speed Copy**.
- Il se peut que la copie de titres soit impossible si le disque a été gravé sur un ordinateur personnel ou un autre enregistreur.

Erase

Utilisez cette commande pour effacer un titre de la liste de copie.

- 1 Sélectionnez 'Erase' parmi les options du menu de la liste de copie.
- 2 Utilisez les touches ←/→ (curseur vers la gauche/vers la droite) pour sélectionner le titre à effacer de la liste de copie puis appuyez sur ENTER.

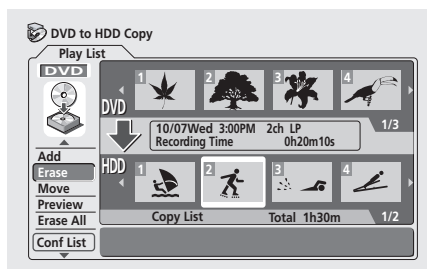

- 3 Sélectionnez 'Yes' pour confirmer l'effacement, ou 'No' pour abandonner.
- 4 Répétez les opérations 2 et 3 pour effacer d'autres titres de la liste de copie, ou bien appuyez sur RETURN pour revenir aux options du menu de la liste de copie.

Move

Utilisez cette commande pour modifier l'ordre des titres de la liste de copie.

- 1 Sélectionnez 'Move' parmi les options du menu de la liste de copie.
- 2 Utilisez les touches ←/→ (curseur vers la gauche/vers la droite) pour sélectionner le titre de la liste de copie à déplacer puis appuyez sur ENTER.

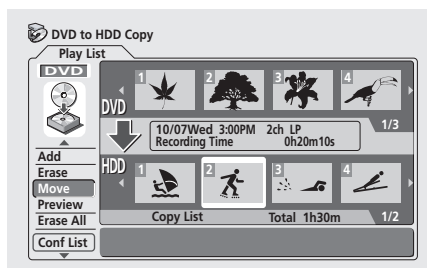

3 Utilisez les touches ←/→ (curseur vers la gauche/ vers la droite) pour sélectionner le point d'insertion du nouveau titre, puis appuyez sur ENTER.

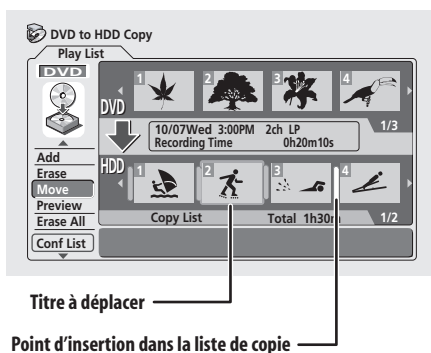

Les miniatures de la liste de copie reflètent le nouvel ordre.

4 Répétez les opérations 2 et 3 pour déplacer d'autres titres de la liste de copie, ou bien appuyez sur RETURN pour revenir aux options du menu de la liste de copie.

Preview

Utilisez cette commande pour vérifier le contenu d'un titre de la liste de copie.

- 1 Sélectionnez 'Preview' parmi les options du menu de la liste de copie.
- 2 Utilisez les touches ←/→ (curseur vers la gauche/ vers la droite) pour sélectionner le titre de la liste de copie à vérifier puis appuyez sur ENTER. La lecture du titre sélectionné commence. Vous pouvez revenir à la liste de copie en appuyant sur ■ STOP; si vous n'appuyez pas sur cette touche, la lecture se poursuit jusqu'à la fin de la liste de copie.

3 Répétez l'opération 2 pour vérifier d'autres titres, ou bien appuyez sur RETURN pour revenir aux options du menu de la liste de copie.

Erase All

Utilisez cette commande pour effacer la liste de copie.

- 1 Sélectionnez 'Erase All' parmi les options du menu de la liste de copie.
- 2 Sélectionnez 'Yes' pour valider, ou 'No' pour annuler, puis appuyez sur ENTER.

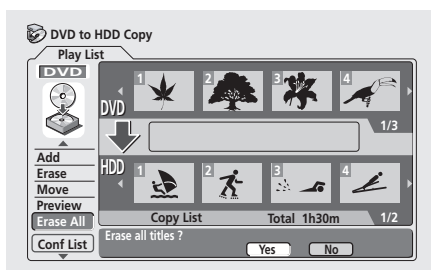

Utilisation de la sauvegarde*

Vous disposez d'un moyen simple de réaliser une sauvegarde d'un disque gravé en mode vidéo et finalisé. Les données sont tout d'abord copiées sur le disque dur, puis du disque dur sur un DVD enregistrable.

* Reportez-vous également à *Droits d'auteur*, page 60.

- 1 Appuyez sur HOME MENU.
- 2 Sélectionnez 'Copy'.
- 3 Sélectionnez 'Disc Back-up'.
- 4 Sélectionnez l'option de sauvegarde.

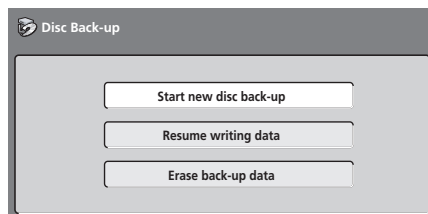

Il existe 3 options de sauvegarde:

- **Start new disc back-up** – Démarrer la sauvegarde d'un disque.
- **Resume writing data** – Enregistrer, sur un DVD enregistrable, les données se trouvant déjà sur le disque dur.
- **Erase back-up data** – Effacer les données de sauvegarde que porte le disque dur.

5 Appuyez sur ▲ OPEN/CLOSE pour ouvrir le tiroir et déposez-y le disque dont vous désirez une sauvegarde; refermez le tiroir.

Vous ne pouvez effectuer une sauvegarde que d'un disque finalisé et enregistré en mode vidéo.

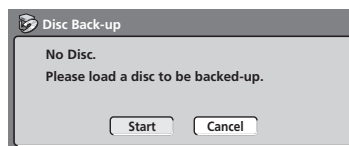

6 Sélectionnez 'Start'.

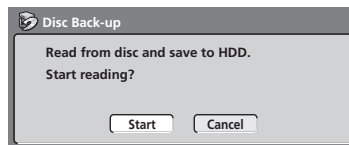

- Pour connaître l'état d'avancement de la sauvegarde, appuyez sur **DISPLAY**.
- Vous pouvez annuler la sauvegarde en appuyant sur **ONE TOUCH COPY** pendant plus d'une seconde.

7 Lorsque la copie des données est terminée, appuyez sur **▲ OPEN/CLOSE** pour ouvrir le tiroir. Retirez le disque et mettez en place un DVD vierge* enregistrable.

* Si le disque est un DVD-RW, il n'est pas nécessaire qu'il soit vierge mais sachez que les enregistrements qu'il contient éventuellement, seront effacés par l'opération de sauvegarde.

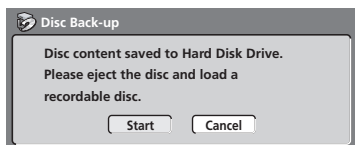

Pour la sauvegarde, vous pouvez utiliser un DVD-R Ver. 2.0 ou un DVD-RW Ver. 1.1 ou Ver. 1.2 / 4x.

- Si vous sauvegardez le contenu d'un DVD-R sur un DVD-RW, vous ne pouvez pas annuler ultérieurement la finalisation.
- L'espace effectivement disponible sur le disque varie d'une marque à l'autre, et il peut arriver que le document dont vous effectuez la sauvegarde soit trop long pour un disque vierge donné. En ce cas, tentez la même opération en utilisant un disque provenant d'un autre fabricant.

8 Sélectionnez 'Start' pour lancer la gravure des données de sauvegarde sur le disque vierge.

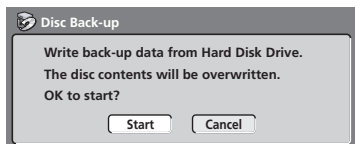

- Pour connaître l'état d'avancement de la sauvegarde, appuyez sur **DISPLAY**.
- Vous pouvez annuler la sauvegarde en appuyant sur **ONE TOUCH COPY** pendant plus d'une seconde. Toutefois, cette action rend le disque inutilisable (à moins qu'il ne s'agisse d'un DVD-RW, auquel cas, vous pouvez le réinitialiser de manière qu'il redevienne utilisable—reportez-vous à la *Initialisation d'un DVD-RW*, page 58).

9 Lorsque cet appareil a terminé la gravure des données de sauvegarde, vous avez le choix entre effectuer une autre sauvegarde ou vous en tenir là.

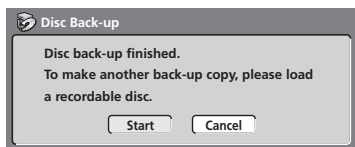

- Sélectionnez **Start** pour effectuer une autre sauvegarde, ou bien **Cancel** pour quitter. Si vous désirez effectuer une autre sauvegarde, revenez à l'opération **6** ci-dessus.

10 Si vous n'avez pas besoin de conserver les données de la sauvegarde qui sont sur le disque dur, effacez-les maintenant.

Sélectionnez **Yes** pour effacer ces données du disque dur; ou bien, sélectionnez **No** pour les conserver (vous pourrez les effacer ultérieurement si vous le désirez).

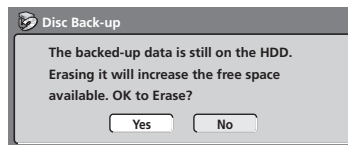

- Si vous conservez sur le disque dur les données de la sauvegarde, vous serez en mesure d'effectuer une sauvegarde, à tout moment, sur un DVD enregistrable et après avoir affiché le menu Disc Back-up.

Remarque

- Il n'est pas possible de lire les données que porte le disque dur et proviennent de la sauvegarde d'un DVD.

Chapitre 8

Montage

Grâce à Disc Navigator, vous pouvez effectuer le montage des documents vidéo enregistrés en mode vidéo ou en mode VR et non finalisés, ainsi que des documents vidéo que porte le disque dur intégré. Les possibilités mises à disposition par Disc Navigator dépendent d'une part de ce que les documents sont gravés sur un DVD en mode vidéo ou en mode VR ou sur le disque dur, et d'autre part de ce qu'il s'agit de la gravure d'origine ou de la liste de lecture.

Si le DVD est gravé en mode vidéo et s'il n'est pas finalisé, les commandes de montage sont limitées mais incluent le frappe, le verrouillage et l'effacement des titres. Après finalisation d'un disque gravé en mode vidéo, aucune opération de montage n'est possible.

Il existe deux manières de monter les DVD-RW gravés en mode VR. Vous pouvez soit monter la gravure d'origine que porte le disque, soit composer une liste de lecture. La liste de lecture ne modifie en rien le contenu du disque; elle décide de la manière dont le disque est lu (un peu comme la lecture programmée dans le cas d'un CD).

Le montage des documents du disque dur est similaire à celui des documents de la gravure d'origine d'un DVD-RW enregistré en mode VR, et vous disposez, dans ce cas également, de commandes pour effacer, nommer ou verrouiller les titres, ainsi que de commandes précises pour définir le contenu des chapitres d'un titre.

Page Disc Navigator

Disc Navigator pour un DVD

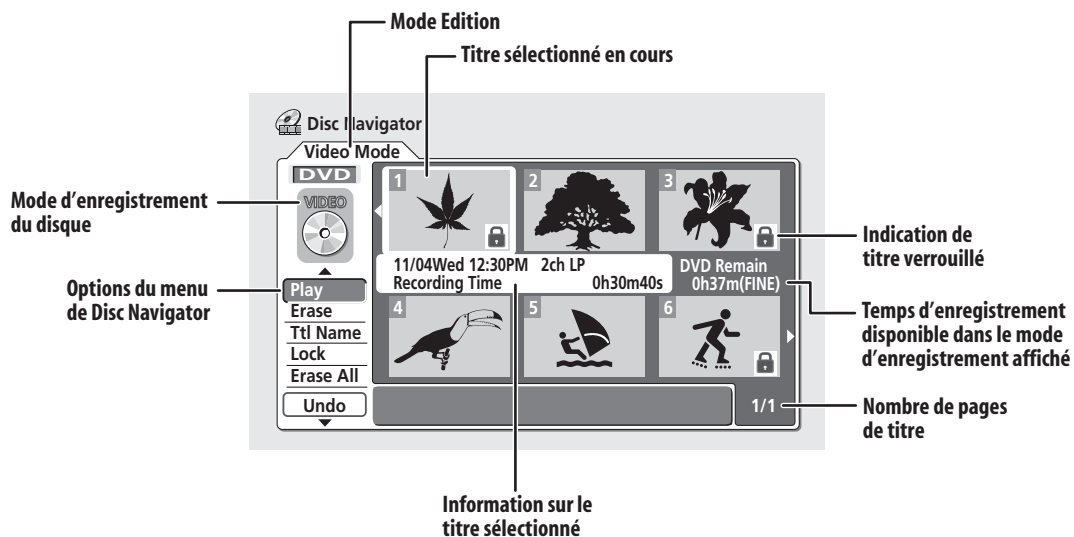

Disc Navigator pour le disque dur

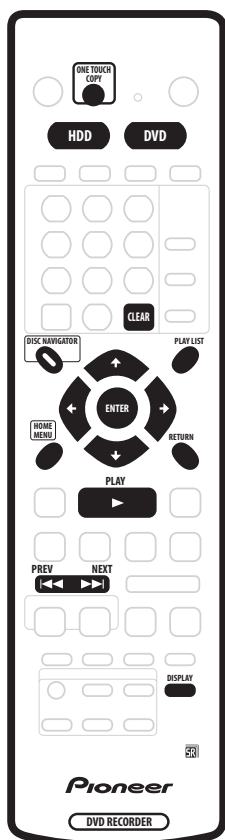
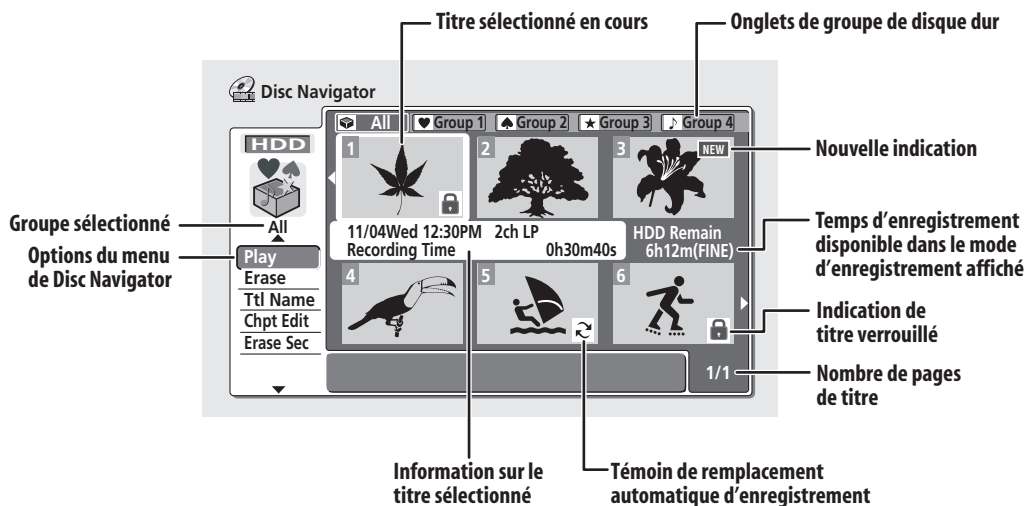

- 1 Appuyez sur Disque dur ou sur DVD pour sélectionner le disque dur ou le DVD.
- 2 Appuyez sur DISC NAVIGATOR pour afficher la page Disc Navigator.

La lecture cesse aussitôt que vous effectuez cette opération.

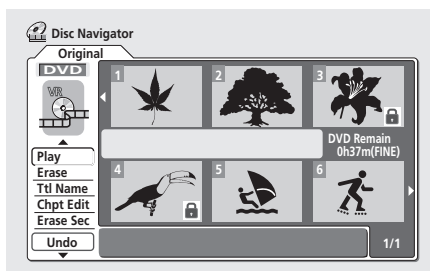

- Vous avez également accès à Disc Navigator à partir du menu Home (appuyez sur **HOME MENU**, sélectionnez **Disc Navigator** puis appuyez sur **ENTER**).
- Utilisez les touches **↑/↓** (curseur vers le haut/vers le bas) pour mettre en valeur la commande du menu des options, à gauche, dont vous avez besoin puis appuyez sur **ENTER**. La plupart des commandes exigent que vous sélectionniez ensuite un titre (ou un chapitre) ou un emplacement dans la zone des miniatures présentes sur l'écran. Utilisez les touches **↑/↓/←/→** (touches de déplacement du curseur) puis la touche **ENTER** pour effectuer cette opération.
- Dans la zone des miniatures, utilisez les touches **PREV (◀◀)** et **NEXT (▶▶)** pour afficher la page précédente ou la page suivante, si le disque contient plus de 6 titres ou 9 chapitres.

- Tandis que vous mettez en valeur une miniature, des informations sur le titre associés s'affichent au centre de l'écran. Appuyez sur **DISPLAY** pour sélectionner les informations affichées.
- Si vous effectuez le montage du contenu d'un disque gravé en mode VR, appuyez sur **PLAYLIST** pour passer de la page Disc Navigator qui concerne la gravure d'origine à la page qui concerne la liste de lecture.

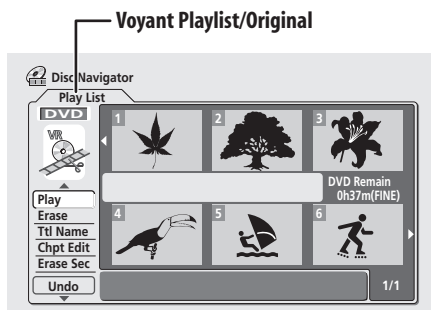

- Appuyez sur **RETURN** pour quitter la zone des miniatures et revenir aux options du menu de Disc Navigator, à gauche.
- Pour pouvez accéder de la page Disc Navigator qui concerne le disque dur à qui concerne le DVD, et inversement, grâce aux touches **HDD (Disque dur)** et **DVD** (face avant ou boîtier de télécommande).

Vous pouvez copier le titre sélectionné sur le disque dur vers le DVD, ou le titre du DVD sur le disque dur, en appuyant sur **ONE TOUCH COPY** (pour de plus amples détails concernant la copie par touche unique, reportez-vous également à page 60).

Lors du montage des documents du disque dur, une série de noms de groupe s'inscrit sous les miniatures (pour de plus amples détails, reportez-vous à *Montage des groupes du disque dur*, page 82). Vous y avez accès en appuyant de manière répétée sur **↑** (curseur vers le haut) de manière que le groupe **All** soit mis en valeur, puis en utilisant les touches **←/→** (curseur vers la gauche/vers la droite) pour sélectionner un groupe. Appuyez sur **ENTER** pour accéder au contenu du groupe mis en valeur.

Les titres du disque dur qui sont repérés par l'icône  sont des enregistrements commandés par programmeur qui seront effacés lors de l'emploi de la fonction de remplacement automatique (reportez-vous à *Méthode ordinaire d'enregistrement commandé par programmeur*, page 48).

Les titres du disque dur repérés par l'icône **NEW** correspondent à des titres qui n'ont pas encore été lus.

3 Pour quitter Disc Navigator, appuyez sur HOME MENU.

Mémo

- Vous pouvez modifier les miniatures associées aux titres; utilisez la touche **NAVI MARK** pour cela (reportez-vous à la *Sélection de la miniature identifiant un titre*, page 35).

Options du menu de Disc Navigator

Les commandes disponibles sur la page Disc Navigator figurent ci-dessous et dépendent du mode de gravure (VR ou vidéo) et du support (disque dur).

Video mode

- **Play** – Lecture d'un titre (page 77)
- **Title Name (Ttl Name)** – Titrage ou retitrage (page 78)
- **Lock/Unlock** – Verrouillage d'un titre pour empêcher toute modification accidentelle, et déverrouillage (page 81)
- **Erase** – Effacement d'un titre (page 77)
- **Erase All** – Effacement de tous les titres (page 81)
- **Undo** – Annulation de la dernière opération (page 81)

VR mode (Gravure d'origine)

- **Play** – Lecture d'un titre (page 77)
- **Title Name (Ttl Name)** – Titrage ou retitrage (page 78)
- **Lock/Unlock** – Verrouillage d'un titre pour empêcher toute modification accidentelle, et déverrouillage (page 81)
- **Erase** – Effacement d'un titre (page 77)
- **Erase All** – Effacement de tous les titres (page 81)
- **Undo** – Annulation de la dernière opération (page 81)
- **Chapter Edit (Chpt Edit)** – Modifications des chapitres d'un titre (page 79)
- **Erase Section (Erase Sec)** – Effacement d'une partie d'un titre (page 80)

HDD

- **Play** – Lecture d'un titre (page 77)
- **Title Name (Ttl Name)** – Titrage ou retitrage (page 78)
- **Lock/Unlock** – Verrouillage d'un titre pour empêcher toute modification accidentelle, et déverrouillage (page 81)
- **Erase** – Effacement d'un titre (page 77)
- **Erase All** – Effacement de tous les titres (page 81)
- **Chapter Edit (Chpt Edit)** – Modifications des chapitres d'un titre (page 79)
- **Divide** – Division d'un titre pour en former deux (page 81)

- **Change Group (Chg Group)** – Attribution d'un titre à un groupe d'enregistrements sur le disque dur (page 82)
- **Group Name (Grp Name)** – Attribution d'un nom ou d'un nouveau nom à un groupe d'enregistrements sur le disque dur (page 82)
- **Erase Section (Erase Sec)** – Effacement d'une partie d'un titre (page 80)

VR mode (Liste de lecture)

- **Create** – Création d'une nouvelle liste de lecture (page 85)
- **Chapter Edit (Chpt Edit)** – Modifications des chapitres d'une liste de lecture (page 84)
- **Move** – Déplacement de la position d'un titre dans une liste de lecture (page 85)
- **Erase All** – Effacement de tous les titres d'une liste de lecture (page 86)
- **Undo** – Annulation de la dernière opération (page 87)
- **Play** – Lecture d'un titre (page 83)
- **Erase** – Effacement d'un titre d'une liste de lecture (page 83)
- **Title Name (Ttl Name)** – Titrage ou retitrage d'un titre d'une liste de lecture (page 83)
- **Combine** – Fusion de deux listes de lecture pour n'en former qu'une (page 86)
- **Divide** – Division d'une liste de lecture pour en former deux (page 86)
- **Erase Section (Erase Sec)** – Effacement d'une partie d'un titre (page 84)

Montage d'une gravure d'origine en mode, VR ou en mode vidéo et du contenu du disque dur

Ces commandes altèrent le contenu de la gravure que portent le DVD-R/RW ou le disque dur.

Mémo

- Lors du montage d'un disque gravé en mode VR, utilisez la touche **PLAYLIST** pour accéder à la page de Disc Navigator qui concerne la gravure d'origine.

Play

VR mode Video mode HDD

Utilisez cette fonction pour commander la lecture d'un titre.

1 Sélectionnez 'Play' parmi les options du menu de Disc Navigator.

2 Utilisez les touches **↑/↓/←/→** (touches de déplacement du curseur) pour sélectionner le titre à lire puis appuyez sur **ENTER** ou sur **▶ PLAY**.

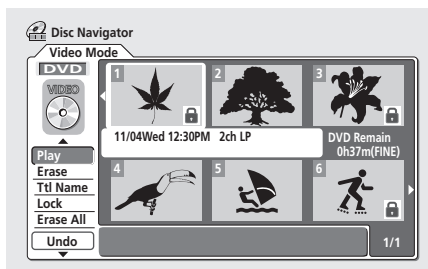

La lecture du titre sélectionné commence.

Erase

VR mode Video mode HDD

La commande d'effacement de titre joue un rôle légèrement différent selon la nature de ce que vous montez. Si vous effectuez le montage d'une gravure d'origine sur un disque en mode VR ou le montage du contenu du disque dur, le titre est effacé du disque et la durée d'enregistrement disponible est accrue en conséquence.

Si vous effacez un titre d'un DVD-R gravé en mode vidéo, le titre disparaît de la liste des titres mais la durée d'enregistrement disponible demeure inchangée. L'effacement d'un titre d'un DVD-RW gravé en mode vidéo ne produit une augmentation de la durée d'enregistrement disponible que s'il s'agit du dernier titre du disque.

1 Sélectionnez 'Erase' parmi les options du menu de Disc Navigator.

2 Utilisez les touches **↑/↓/←/→** (touches de déplacement du curseur) pour sélectionner le titre à effacer puis appuyez sur **ENTER**.

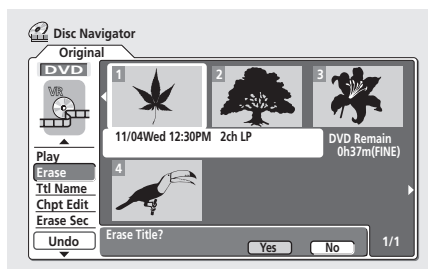

3 Mettez en valeur 'Yes' pour valider, ou bien 'No' pour annuler, puis appuyez sur ENTER.

4 Appuyez sur RETURN pour revenir aux options du menu de Disc Navigator, ou bien sélectionnez un autre titre à effacer.



Note

- Vous pouvez effacer un titre en appuyant sur **CLEAR** après avoir mis en valeur ce titre. Validez l'opération en appuyant sur **ENTER**. (Vous pouvez également employer cette méthode pour effacer un titre tandis que vous utilisez la commande *Play* dont il a été question ci-dessus.)

Title Name (Ttl Name)

VR mode

Video mode

HDD

Vous pouvez attribuer un nom à un titre; ce nom ne doit pas comporter plus de 64 caractères pour un enregistrement en mode VR ou un enregistrement sur disque dur et 32 caractères pour un enregistrement en mode vidéo.

1 Sélectionnez 'Ttl Name' parmi les options du menu de Disc Navigator.

2 Utilisez les touches $\uparrow/\downarrow/\leftarrow/\rightarrow$ (touches de déplacement du curseur) pour sélectionner le titre que vous désirez nommer puis appuyez sur ENTER pour accéder à la page de frappe du nom.

3 Tapez le nom du titre choisi.

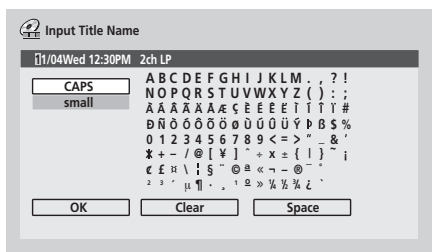

- Utilisez les touches $\uparrow/\downarrow/\leftarrow/\rightarrow$ (touches de déplacement du curseur) et la touche **ENTER** pour sélectionner les caractères.
- Un nom, produit automatiquement par cet appareil, se trouve dans le champ de frappe de nom de la page écran. Utilisez les touches \leftarrow/\rightarrow pour déplacer le curseur.
- Sélectionnez **CAPS** ou **small** pour taper en majuscules ou en minuscules, ou bien utilisez les touches **CASE SELECTION** (\leftarrow/\rightarrow).
- Vous pouvez utiliser la touche **CLEAR** pour effacer directement un caractère (appuyez pendant 2 secondes pour effacer la totalité du nom). Les autres raccourcis clavier sont abordés au paragraphe ci-dessous. *Utilisation des raccourcis clavier du boîtier de télécommande pour la frappe d'un nom.*
- Dans le cas d'un disque formaté sur un autre enregistreur, le jeu de caractères disponibles est limité.

4 Mettez en valeur 'OK' puis appuyez sur ENTER pour valider le nom et revenir à la page principale de Disc Navigator.

- Pour revenir à la page principale de Disc Navigator sans sauvegarder les modifications du nom, appuyez sur **RETURN**.

5 Appuyez sur RETURN pour revenir aux options du menu de Disc Navigator, ou bien sélectionnez un autre titre à nommer.

Utilisation des raccourcis clavier du boîtier de télécommande pour la frappe d'un nom

Le tableau qui suit indique les raccourcis du boîtier de télécommande que vous pouvez employer pour taper certains caractères sur la page de frappe de nom. Chaque pression successive sur une touche, provoque la sélection d'un autre caractère.

Lorsque vous devez taper deux caractères consécutifs associés à la même touche (par exemple un **P** et un **R**), appuyez sur $\blacktriangleright\blacktriangleright$ après la frappe du premier de manière à déplacer le curseur d'une position vers la droite avant la frappe du second.

| Touche | Caractères | Touche | Caractères |
|---|---|--------------------------|------------------------------------|
| 1 | , ' ! - & 1 | 6 | m n o ö ô õ ö ø ñ |
| 2 | a b c 2 ä å á â ã æ ç | 7 | p q r s 7 \$ ÿ/ß * ¹ |
| 3 | d e f 3 è é ê ë | 8 | t u v 8 ü ù ú |
| 4 | g h i 4 î ï ï ï | 9 | w x y z 9 |
| 5 | j k l 5 £ | 0 | 0 |
| $\leftarrow\leftarrow$ | [recul curseur] | $\rightarrow\rightarrow$ | [avance curseur] |
| $\leftarrow\leftarrow/\rightarrow\rightarrow$ | [changement de casse] | CLEAR | [effacement d'un caractère] |
| II | <space> | \blacksquare | [fin de frappe de nom] |
| VCR Plus+ | ~ () _ / : ; ' ` ^ @ # * % ¥ + = { } [] < > | | |

*1 bas de casse: ÿ; haut de casse: ß

Chapter Edit (Chpt Edit)

VR mode HDD

Lors du montage du contenu d'un DVD gravé en mode VR ou du contenu vidéo du disque dur, vous pouvez traiter séparément chaque chapitre d'un titre et vous disposez des commandes d'effacement, de fusion et de division. Vous avez également la possibilité de lire séparément chaque chapitre de façon à en connaître le contenu.

1 Sélectionnez 'Chpt Edit' parmi les options du menu de Disc Navigator.

2 Utilisez les touches **↑/↓/←/→** (touches de déplacement du curseur) pour sélectionner le titre qui contient les chapitres à monter, puis appuyez sur **ENTER**.

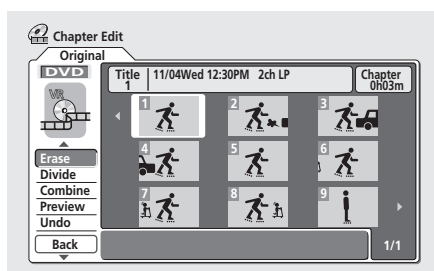

Après sélection d'un titre, les miniatures associées à chaque chapitre apparaissent et les postes du menu de Disc Navigator deviennent les commandes utilisables pour le montage des chapitres:

- **Erase** – Effacement des chapitres: Sélectionnez le chapitre que vous désirez effacer puis appuyez sur **ENTER** (reportez-vous à la note ci-dessous).
- **Divide** – Division d'un chapitre en deux ou plus de deux sections: Sélectionnez le chapitre que vous désirez diviser. La page suivante étant affichée, utilisez les commandes de lecture (**▶**, **||**, **◀◀**, **▶▶**, etc.) pour localiser le point où doit avoir lieu la division. **Divide** étant mis en valeur appuyez sur **ENTER**.

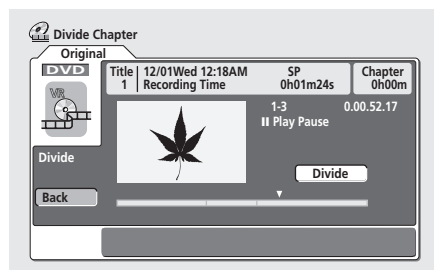

Vous avez le droit de diviser le chapitre autant de fois que vous le souhaitez (mais vous êtes limité à 999 chapitres par DVD et 99 chapitres sur le disque dur). Mettez en valeur **Back** puis appuyez sur **ENTER** pour revenir à la page de montage de chapitre.

- **Combine** – Fusion de deux chapitres contigus en un seul chapitre: Mettez en valeur la barre qui sépare les deux chapitres contigus puis appuyez sur **ENTER** (reportez-vous également à la remarque ci-dessous).

- **Preview** – Visionnement des chapitres: Sélectionnez le chapitre à lire; appuyez sur **■ STOP** pour revenir à la page de montage de chapitre.

- **Undo** – Annulation de la dernière commande (ne peut être employée que lors de l'édition des disques gravés en mode VR).

3 Appuyez sur **RETURN** pour revenir aux options de menu, sur la gauche de l'écran.

4 Pour revenir à la page Disc Navigator, appuyez une nouvelle fois sur **RETURN**, ou bien sélectionnez 'Back' parmi les options de menu, à gauche.

Remarque

- Au cours d'une opération de montage de gravure originale en mode VR, il peut être impossible d'effacer un chapitre dont la durée est inférieure à 5 secondes.
- Il n'est pas toujours possible de fusionner deux chapitres, bien qu'ils soient contigus. Après avoir divisé un chapitre en trois sections et avoir effacé la section centrale, il n'est pas possible de fusionner les deux sections restant.

Insertion d'un marqueur de chapitre dans un titre

VR mode HDD

Vous pouvez créer de nouveaux chapitres à l'intérieur d'un titre grâce à la touche **CHP MARK** qui est à utiliser pendant la lecture du titre ou pendant l'enregistrement. Ces divisions sont utiles pour parcourir plus aisément le disque mais aussi pour les montages.

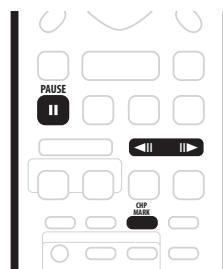

1 Commandez la lecture du titre dans lequel vous désirez introduire de nouveaux marqueurs de chapitre.

Pour cela, vous pouvez utiliser la commande **Play** du menu de Disc Navigator.

2 Appuyez sur **CHP MARK** lorsque se présente le point où doit débuter un nouveau chapitre.

Un marqueur de chapitre apparaît brièvement sur l'écran pour confirmer son insertion:



- Pour placer le marqueur avec précision, il est bon d'utiliser la touche **II PAUSE** et les commandes de ralenti et d'avance image par image (**◀II/II▶**).

Remarque

- Vous ne pouvez pas insérer un marqueur de chapitre pendant un enregistrement automatique.
- Lorsque vous interrompez un enregistrement en mode VR, cet appareil crée automatiquement un nouveau chapitre au moment où l'enregistrement reprend.
- Pendant un enregistrement en mode Video, cet appareil place automatiquement des marqueurs de chapitre à intervalles réguliers. Il n'est pas possible d'ajouter manuellement d'autres marqueurs de chapitre une fois l'enregistrement terminé (reportez-vous également à *Auto Chapter (Video)*, page 105).
- La liste de lecture et la gravure d'origine d'un disque peuvent chacune contenir 999 chapitres.
- Chaque titre du disque dur peut contenir 99 chapitres.
- Des commandes de montage sont disponibles pour le disque dur et sont similaires aux commandes de copie du contenu du disque dur ou d'un DVD. Reportez-vous également à *Copie du disque dur vers un DVD**, page 61.

Erase Section (Erase Sec)

VR mode

HDD

Grâce à cette commande vous pouvez effacer une partie d'une gravure d'origine, par exemple pour couper une publicité dans l'enregistrement d'une émission de télévision.

1 Sélectionnez 'Erase Sec' parmi les options du menu de Disc Navigator.

2 Utilisez les touches **↑/↓/←/→** (touches de déplacement du curseur) pour sélectionner le titre.

Après sélection du titre, la page Erase Sec apparaît et vous offre le moyen de marquer le début et la fin de la section à effacer.

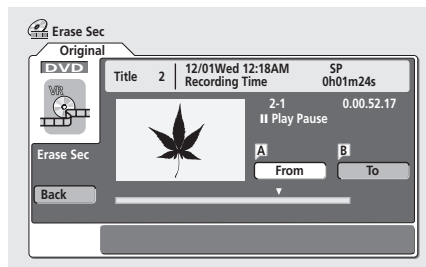

3 Utilisez les commandes de lecture (**▶, II, ◀◀, ▶▶**, etc.) pour localiser le début de la section à effacer, puis (tandis que 'From' est mis en valeur) appuyez sur **ENTER**.

Une indication graphique de la position de lecture à l'intérieur du titre, figure à la partie inférieure de l'écran. Après avoir appuyé sur **ENTER**, un marqueur apparaît sous l'indication graphique et signale le début de la section.

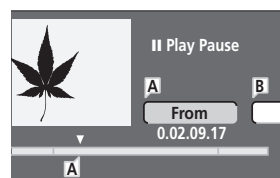

4 Pareillement, localisez la fin de la section à effacer, puis (tandis que 'To' est mis en valeur) appuyez sur **ENTER**.

Après avoir appuyé sur **ENTER**, un nouveau marqueur apparaît sous l'indication graphique et signale la fin de la section, laquelle est maintenant de couleur rouge.

5 Sélectionnez 'Yes' pour valider, ou 'No' pour annuler, puis appuyez sur **ENTER**.

Grâce à l'afficheur des miniatures, vous pouvez voir quelques secondes de vidéo de part et d'autre de la section marquée et vous faire ainsi une idée du résultat final.

- Au cours d'une opération de montage de gravure originale en mode VR, il peut être impossible d'effacer une section de très courte durée (inférieure à 5 secondes).

6 Effacez une autre section du même titre, ou bien appuyez sur **RETURN** pour revenir à la page principale de Disc Navigator.

Lock / Unlock

VR mode Video mode HDD

Vous pouvez verrouiller un titre de manière à le protéger contre tout montage ou effacement accidentels. Si un montage est nécessaire, vous pouvez déverrouiller le titre le moment venu.

Important

- Vous ne pouvez pas annuler les opérations de montage qui ont été réalisées avant le verrouillage ou le déverrouillage. Vous pouvez annuler le verrouillage, ou le déverrouillage, au moyen de l'option **Undo** du menu de Disc Navigator.

1 Sélectionnez 'Lock' parmi les options du menu de Disc Navigator.

2 Utilisez les touches **↑/↓/←/→** (touches de déplacement du curseur) pour sélectionner le titre à verrouiller (ou à déverrouiller), puis appuyez sur **ENTER**.

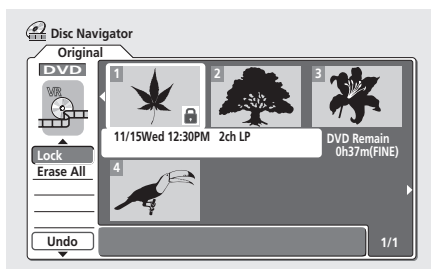

Un titre déverrouillé devient verrouillé, et inversement. Les titres verrouillés sont accompagnés d'un cadenas sur la page de Disc Navigator.

3 Appuyez sur **RETURN** pour revenir aux options du menu de Disc Navigator, ou bien pour sélectionner un autre titre à verrouiller, ou à déverrouiller.

Erase All

VR mode Video mode HDD

Pour effacer tous les titres déverrouillés que porte le disque (reportez-vous également à *Lock / Unlock*, page 81).

1 Sélectionnez 'Erase All' parmi les options du menu de Disc Navigator.

2 Sélectionnez 'Yes' pour valider, ou 'No' pour annuler, puis appuyez sur **ENTER**.

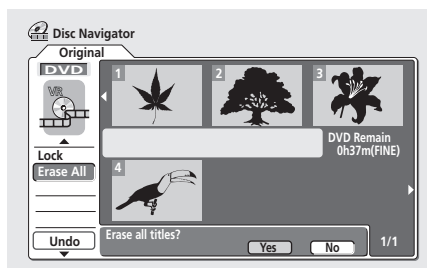

Undo

VR mode Video mode

Si vous effectuez une opération erronée au cours d'un montage, vous pouvez en principe annuler cette opération. La mémoire des opérations qui peuvent être annulées a une capacité de 3 opérations (vous pouvez annuler les 3 dernières opérations).

• Sélectionnez 'Undo' parmi les options du menu de Disc Navigator.

- Vous ne pouvez plus rien annuler après avoir éjecté le disque ou avoir placé cet appareil en veille.
- Vous ne pouvez pas annuler les opérations suivantes: initialisation, enregistrement et finalisation d'un disque, verrouillage et déverrouillage d'un titre.

Divide

HDD

Utilisez cette commande pour diviser en deux un titre du disque dur. Sachez qu'après division les deux nouveaux titres ne peuvent pas être fusionnés.

1 Sélectionnez 'Divide' parmi les options du menu de Disc Navigator.

2 Sélectionnez le titre à diviser, puis appuyez sur **ENTER**.

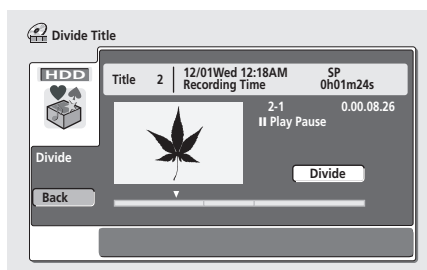

3 Utilisez les commandes standard de lecture pour localiser le point de division du titre.

4 'Divide' étant mis en valeur, appuyez sur **ENTER** pour diviser le titre au point de lecture.

5 Sélectionnez 'Yes' pour confirmer la division du titre.

Sélectionnez **No** pour annuler la division et conserver le disque inchangé.

6 Appuyez sur RETURN pour revenir aux options du menu de Disc Navigator, ou bien sélectionnez un autre titre à diviser.

Montage des groupes du disque dur

HDD

La grande capacité du disque dur autorise l'enregistrement de plusieurs de vidéo par cet appareil. Pour vous aider dans l'organisation de contenu du disque dur, les enregistrements peuvent être répartis en 4 groupes. Vous pouvez déplacer le contenu d'un groupe vers un autre groupe, ou renommer les groupes à votre guise.

Change Group (Chg Group)

HDD

Utilisez cette commande pour attribuer un titre à un groupe.

- 1 Sélectionnez 'Chg Group' sur le menu de Disc Navigator, puis appuyez sur ENTER.
- 2 Sélectionnez le titre que vous désirez déplacer vers un nouveau groupe puis appuyez sur ENTER.
- 3 Utilisez les touches \uparrow/\downarrow (curseur vers le haut/vers le bas) pour sélectionner le groupe dans lequel doit entrer le titre, puis appuyez sur ENTER.
 - Vous pouvez choisir un des 4 groupes, ou **No Group** auquel cas il apparaît dans le groupe **All**.

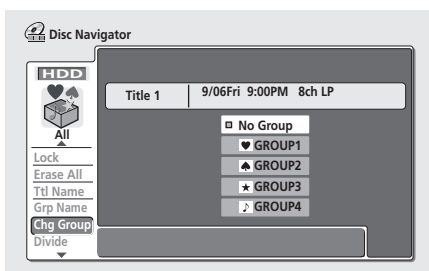

- 4 Appuyez sur RETURN pour revenir aux options du menu de Disc Navigator, ou bien pour sélectionner un autre titre devant changer de groupe.

Group Name (Grp Name)

HDD

Utilisez cette commande pour renommer un groupe.

- 1 Sélectionnez 'Grp Name' parmi les options du menu de Disc Navigator.
- 2 Utilisez les touches \leftarrow/\rightarrow (curseur vers la gauche/vers la droite) pour sélectionner le groupe à nommer, ou à renommer, puis appuyez sur ENTER.

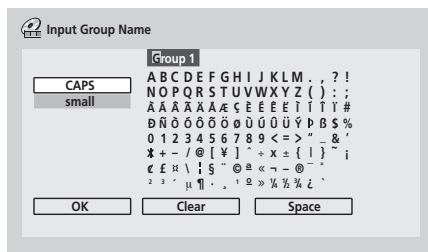

- 3 Tapez le nom du groupe.

Le nom peut contenir 6 caractères.

- 4 Lorsque la frappe du nom est terminé, mettez en valeur 'Exit' puis appuyez sur ENTER.
- 5 Appuyez sur RETURN pour revenir aux options du menu de Disc Navigator, ou bien sélectionnez un autre groupe à nommer.

Création et modification d'une liste de lecture pour une gravure en mode VR

VR mode

Une liste de lecture est une image virtuelle du contenu du disque (gravure d'origine). L'intérêt primordial qu'il y a à créer une liste de lecture réside dans le fait que cette opération ne modifie en rien les enregistrements que porte le disque, et vous apporte une grande souplesse dans le montage qui peut ainsi refléter au mieux vos désirs.

Mémo

- Utilisez la touche **PLAYLIST** pour accéder à la page de création de liste de lecture.
- La liste de lecture ne peut pas contenir plus de 99 titres.

Play

VR mode

Utilisez cette fonction pour commander la lecture d'un titre.

- 1 Sélectionnez 'Play' parmi les options du menu liste de lecture de Disc Navigator.
- 2 Sélectionnez le titre à lire, puis appuyez sur ENTER.

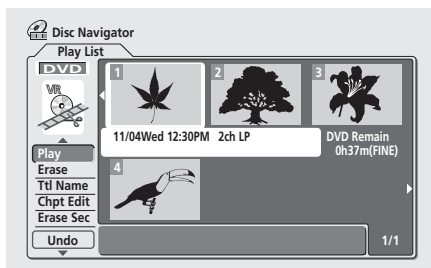

La lecture du titre sélectionné commence.

Erase

VR mode

Cette commande n'efface le titre que sur la liste de lecture. Le titre fait toujours partie de la gravure d'origine, et donc sa durée n'est pas ajoutée à la durée d'enregistrement disponible.

- 1 Sélectionnez 'Erase' parmi les options du menu liste de lecture de Disc Navigator.
- 2 Sélectionnez le titre à effacer, puis appuyez sur ENTER.

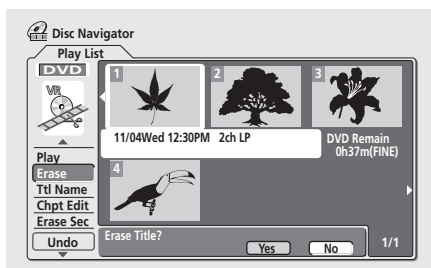

- 3 Mettez en valeur 'Yes' pour valider, ou bien 'No' pour annuler, puis appuyez sur ENTER.
- 4 Appuyez sur RETURN pour revenir aux options du menu de Disc Navigator, ou bien sélectionnez un autre titre à effacer.



Remarque

- La durée d'enregistrement disponible n'est pas modifiée par l'effacement d'un élément de la liste de lecture.

Title Name (Ttl Name)

VR mode

Vous pouvez donner un nouveau nom aux titres; ce nom peut comporter 64 caractères.

- 1 Sélectionnez 'Ttl Name' parmi les options du menu liste de lecture de Disc Navigator.
- 2 Sélectionnez le titre à nommer, puis appuyez sur ENTER.
- 3 Tapez le nom du titre choisi.

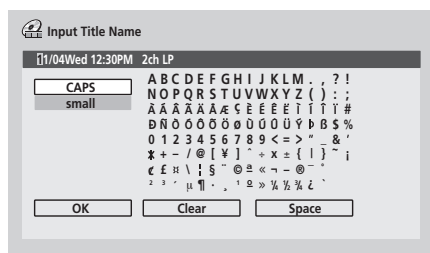

Appuyez sur ENTER après sélection de chaque caractère.

- Un nom, produit automatiquement par cet appareil, se trouve dans le champ de frappe de nom de la page écran. Utilisez les touches ◀/▶ pour déplacer le curseur.
 - Sélectionnez **CAPS** ou **small** pour taper en majuscules ou en minuscules, ou bien utilisez les touches **CASE SELECTION** (◀◀/▶▶).
 - Vous pouvez utiliser la touche **CLEAR** pour effacer directement un caractère (appuyez pendant 2 secondes pour effacer la totalité du nom). Pour les autres raccourcis du boîtier de télécommande, reportez-vous à *Utilisation des raccourcis clavier du boîtier de télécommande pour la frappe d'un nom*, page 78.
 - Dans le cas d'un disque formaté sur un autre enregistreur, le jeu de caractères disponibles est limité.
- 4 Mettez en valeur 'OK' puis appuyez sur ENTER pour valider le nom et revenir à la page principale de Disc Navigator.
 - Pour revenir à la page principale de Disc Navigator sans sauvegarder les modifications du nom, appuyez sur RETURN.
 - 5 Appuyez sur RETURN pour revenir aux options du menu de Disc Navigator, ou bien sélectionnez un autre titre à nommer.

Chapter Edit (Chpt Edit)

VR mode

Lors du montage du contenu d'un DVD gravé en mode VR, vous pouvez traiter chaque chapitre d'un titre et vous disposez des commandes d'effacement, de déplacement, de fusion et de division. Vous avez également la possibilité de lire séparément chaque chapitre de façon à en connaître le contenu.

- 1 Sélectionnez 'Chpt Edit' parmi les options du menu liste de lecture de Disc Navigator.
- 2 Sélectionnez le titre qui contient les chapitres à monter, puis appuyez sur ENTER.

Après sélection d'un titre, les miniatures associées à chaque chapitre apparaissent et les postes du menu de Disc Navigator deviennent les commandes utilisables pour le montage des chapitres:

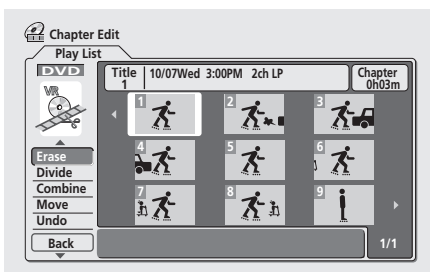

- **Erase** – Effacement des chapitres: Sélectionnez le chapitre à effacer, puis appuyez sur ENTER.
- **Divide** – Division d'un chapitre en deux ou plus de deux sections: Sélectionnez le chapitre que vous désirez diviser. La page suivante étant affichée, utilisez les commandes de lecture (▶, II, ◀◀, ▶▶, etc.) pour localiser le point où doit avoir lieu la division. **Divide** étant mis en valeur appuyez sur ENTER.

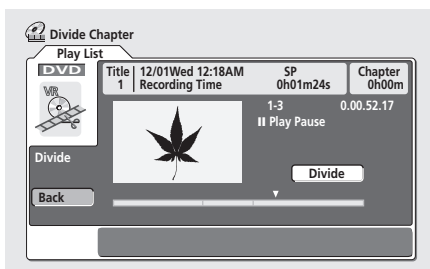

Vous avez le droit de diviser le chapitre autant de fois que vous le souhaitez (mais vous êtes limité à 999 chapitres par disque). Mettez en valeur **Back** puis appuyez sur ENTER pour revenir à la page de montage de chapitre.

- **Combine** – Fusion de deux chapitres contigus en un seul chapitre: Sélectionnez le point de division entre deux chapitres contigus puis appuyez sur ENTER.

- **Move** – Arrangement des chapitres: Sélectionnez le chapitre que vous désirez déplacer, appuyez sur ENTER, puis mettez en valeur le nouvel emplacement qu'il doit occuper et appuyez une nouvelle fois sur ENTER.
- **Preview** – Visionnement des chapitres: Sélectionnez le chapitre à lire; appuyez sur ■ STOP pour revenir à la page de montage de chapitre.
- **Undo** – Annulation de la dernière opération.

3 Appuyez sur RETURN pour revenir aux options de menu, sur la gauche de l'écran.

4 Pour revenir à la page Disc Navigator, appuyez une nouvelle fois sur RETURN, ou bien sélectionnez 'Back' parmi les options de menu, à gauche.

Erase Section (Erase Sec)

VR mode

Grâce à cette commande vous pouvez effacer une partie d'un titre faisant partie d'une liste de lecture, par exemple pour couper une publicité dans l'enregistrement d'une émission de télévision.

- 1 Sélectionnez 'Erase Sec' parmi les options du menu de Disc Navigator.
- 2 Utilisez les touches ↑/↓/←/→ (touches de déplacement du curseur) pour sélectionner le titre. Après sélection du titre, la page Erase Sec apparaît et vous offre le moyen de marquer le début et la fin de la section à effacer.

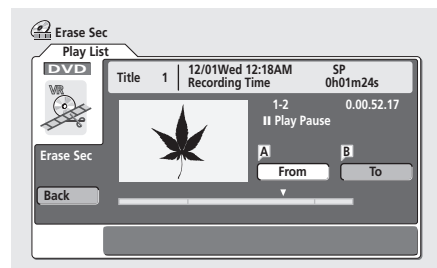

- 3 Utilisez les commandes de lecture (▶, II, ◀◀, ▶▶, etc.) pour localiser le début de la section à effacer, puis (tandis que 'From' est mis en valeur) appuyez sur ENTER.

Une indication graphique de la position de lecture à l'intérieur du titre, figure à la partie inférieure de l'écran. Après avoir appuyé sur ENTER, un marqueur apparaît sous l'indication graphique et signale le début de la section.



4 Pareillement, localisez la fin de la section à effacer, puis (tandis que 'To' est mis en valeur) appuyez sur ENTER.

Après avoir appuyé sur **ENTER**, un nouveau marqueur apparaît sous l'indication graphique et signale la fin de la section, laquelle est maintenant de couleur rouge.

5 Sélectionnez 'Yes' pour valider, ou 'No' pour annuler, puis appuyez sur ENTER.

Grâce à l'afficheur des miniatures, vous pouvez voir quelques secondes de vidéo de part et d'autre de la section marquée et vous faire ainsi une idée du résultat final.

6 Effacez une autre section du même titre, ou bien appuyez sur RETURN pour revenir à la page principale de Disc Navigator.

Create

VR mode

Utilisez cette commande pour ajouter à la liste de lecture un titre dans sa forme originale. Au cours de cette opération, la totalité du titre est placé dans la liste de lecture (ultérieurement, vous pouvez effacer des passages inutiles – reportez-vous à la *Chapter Edit (Chpt Edit)*, page 84).

Le titre apparaît dans la liste de lecture, tel qu'il est dans sa forme originale c'est-à-dire avec tous les marqueurs de chapitre. Toutefois, si vous ajoutez d'autres marqueurs de chapitre à la gravure d'origine, ces nouveaux marqueurs ne sont pas automatiquement copiés sur la liste de lecture.

Une liste de lecture peut contenir 99 titres.

1 Sélectionnez 'Create' parmi les options du menu liste de lecture de Disc Navigator.

2 Utilisez les touches ↑/↓/←/→ (touches de déplacement du curseur) pour sélectionner le point d'insertion du nouveau titre, puis appuyez sur ENTER.

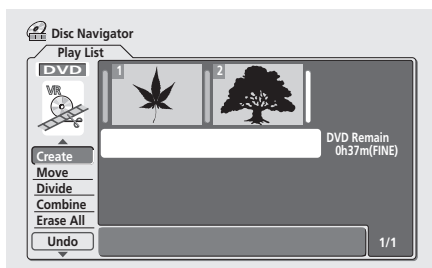

Si la liste de lecture est vide, cette opération est sans effet.

3 Utilisez les touches ↑/↓/←/→ (touches de déplacement du curseur) pour sélectionner un titre dans sa forme d'origine et l'introduire dans la liste de lecture.

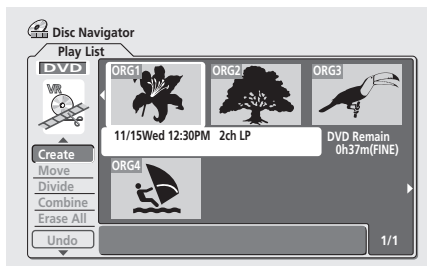

4 Appuyez sur ENTER pour ajouter le titre.

Le nouveau titre figure sur la liste de lecture mise à jour.

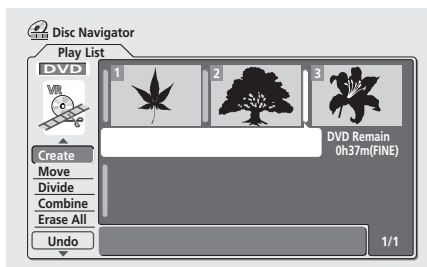

5 Appuyez sur RETURN pour revenir aux options du menu de Disc Navigator, ou bien sélectionnez un autre emplacement pour un nouveau titre.

Move

VR mode

Utilisez cette commande pour modifier l'ordre de lecture des titres de la liste de lecture.

1 Sélectionnez 'Move' parmi les options du menu liste de lecture de Disc Navigator.

2 Sélectionnez le titre à déplacer, puis appuyez sur ENTER.

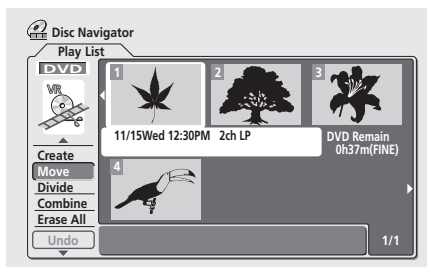

3 Sélectionnez le nouvel emplacement que doit occuper ce titre dans la liste de lecture, puis appuyez sur **ENTER**.

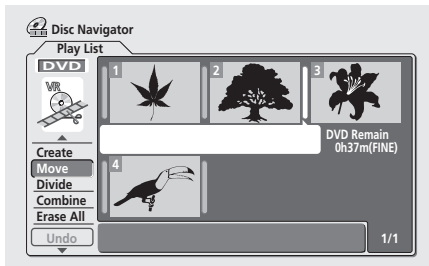

Après avoir appuyé sur **ENTER**, la nouvelle liste de lecture, mise à jour, s'affiche.

4 Appuyez sur **RETURN** pour revenir aux options du menu de Disc Navigator, ou bien sélectionnez un autre titre à déplacer.

Divide

VR mode

Utilisez cette commande pour diviser un titre en deux nouveaux titres.

- 1 Sélectionnez 'Divide' parmi les options du menu liste de lecture de Disc Navigator.
- 2 Sélectionnez le titre à diviser, puis appuyez sur **ENTER**.
- 3 Utilisez les commandes de lecture pour localiser le point de division du titre.

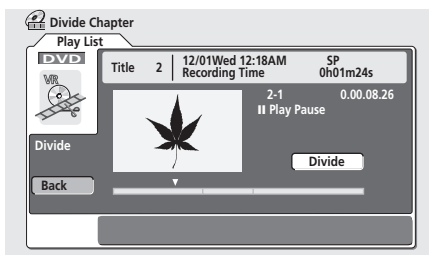

Vous pouvez employer toutes les commandes de lecture, y compris la lecture ► **PLAY**, la pause **II PAUSE**, l'examen rapide (◀◀, ▶▶) et le ralenti (◀◀II, II▶▶).

- 4 'Divide' étant mis en valeur, appuyez sur **ENTER** pour diviser le titre au point de lecture.
- 5 Pour revenir au options du menu de Disc Navigator, sélectionnez 'Back' puis appuyez sur **ENTER**.

Combine

VR mode

Utilisez cette commande pour fusionner en un seul titre deux titres contigus de la liste de lecture.

- 1 Sélectionnez 'Combine' parmi les options du menu liste de lecture de Disc Navigator.
- 2 Mettez en valeur la barre de division qui sépare les deux titres à fusionner, puis appuyez sur **ENTER**.

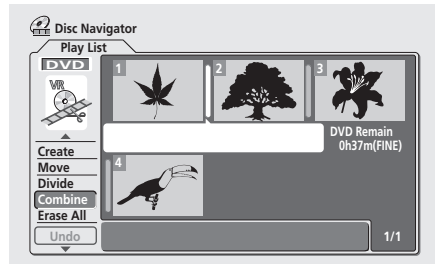

Après avoir appuyé sur **ENTER**, la nouvelle liste de lecture, mise à jour, s'affiche.

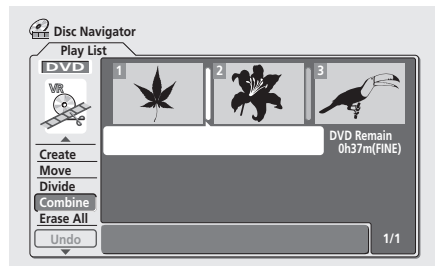

- 3 Appuyez sur **RETURN** pour revenir aux options du menu de Disc Navigator, ou bien poursuivez la fusion d'autres titres.

Erase All

VR mode

Cette commande efface tous les titres de la liste de lecture.

- 1 Sélectionnez 'Erase All' parmi les options du menu liste de lecture de Disc Navigator.
- 2 Sélectionnez 'Yes' pour valider, ou 'No' pour annuler, puis appuyez sur **ENTER**.

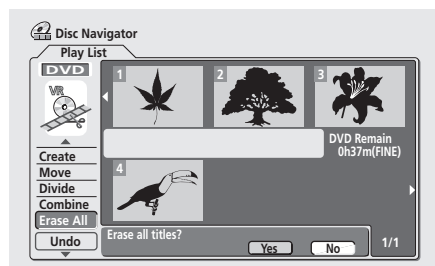

Undo

VR mode

Si vous effectuez une opération erronée au cours d'un montage, vous pouvez en principe annuler cette opération. La mémoire des opérations qui peuvent être annulées a une capacité de 3 opérations (vous pouvez annuler les 3 dernières opérations).

- **Sélectionnez 'Undo' parmi les options du menu liste de lecture de Disc Navigator.**

- Vous ne pouvez annuler aucune opération après avoir éjecté le disque ou avoir placé cet appareil en veille.
- Vous ne pouvez pas annuler les opérations suivantes: initialisation, enregistrement et finalisation d'un disque, verrouillage et déverrouillage d'un titre.

Chapitre 9

Historique du disque

VR mode Video mode

La page Disc History permet de connaître la durée d'enregistrement encore disponible sur les 30 derniers DVD enregistrables qui ont été chargés. Cette page contient également des informations telles que le nom du disque, le nom des 3 premiers titres, le nombre de titres gravés, le mode d'enregistrement et la situation relative au verrouillage.

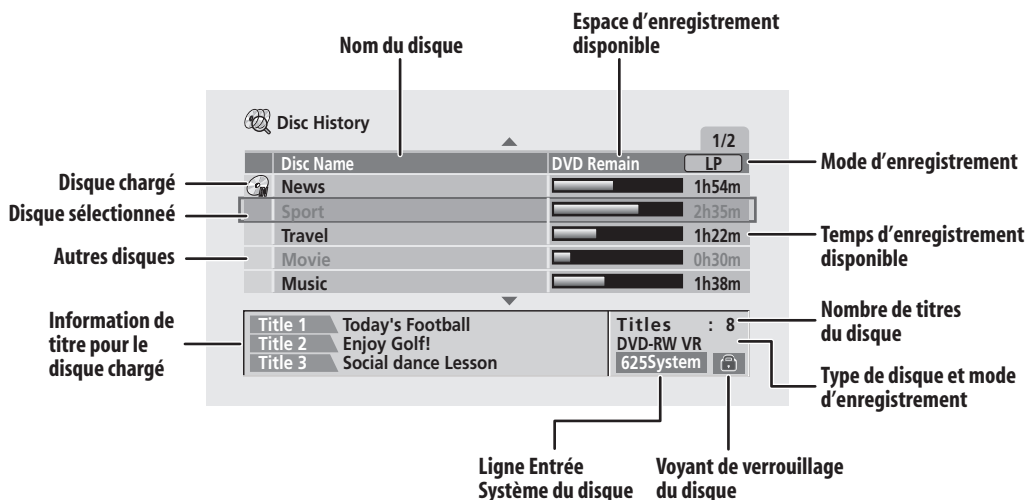

Utilisation de l'historique du disque

1 Appuyez sur DISC HISTORY pour afficher la page Disc History.

Les informations concernant le dernier disque chargé occupent la première place sur la liste, et ainsi de suite par ordre chronologique. Si cet appareil contient un disque, l'icône 'disque chargé' figure en regard du disque sur la liste.

- La page Disc History est également accessible à partir du menu Home.

2 Utilisez les touches ↑/↓ (curseur vers le haut/vers le bas) pour prendre connaissance des informations qui concernent les autres disques de la liste.

- Pour retirer un disque de la liste, appuyez sur **CLEAR** (vous ne pouvez pas retirer de la liste le disque qui est chargé).
- Vous pouvez connaître la durée d'enregistrement disponible pour les différents modes d'enregistrement en appuyant sur la touche **REC MODE**.

3 Pour quitter la page Disc History, appuyez sur HOME MENU ou sur DISC HISTORY.

Remarque

- Lorsque vous initialisez un DVD-RW, ou effectuez un enregistrement sur un DVD-R pour la première fois, cet appareil attribue automatiquement au disque le nom **DISC **** (où ** est un numéro compris entre 1 et 99). Vous pouvez modifier ce nom si vous le désirez (reportez-vous à *Input Disc Name*, page 91).
- Lorsque vous modifiez l'affichage de la durée d'enregistrement disponible en utilisant la touche **REC MODE**, seule la valeur affichée est concernée; le mode d'enregistrement demeure le même.
- Les disques suivants sont en gris sur l'historique des disques:
 - Disques ne contenant plus d'espace d'enregistrement disponible
 - Disques verrouillés
 - Disques contenant soit 99 titres soit 999 chapitres
- Lorsqu'un disque gravé en mode vidéo est finalisé, les informations relatives à ce disque sont effacées de l'historique des disques.

Chapitre 10

PhotoViewer

PhotoViewer vous permet d'afficher sur l'écran du téléviseur les photos et les fichiers JPEG gravés sur un CD-ROM/R/RW.

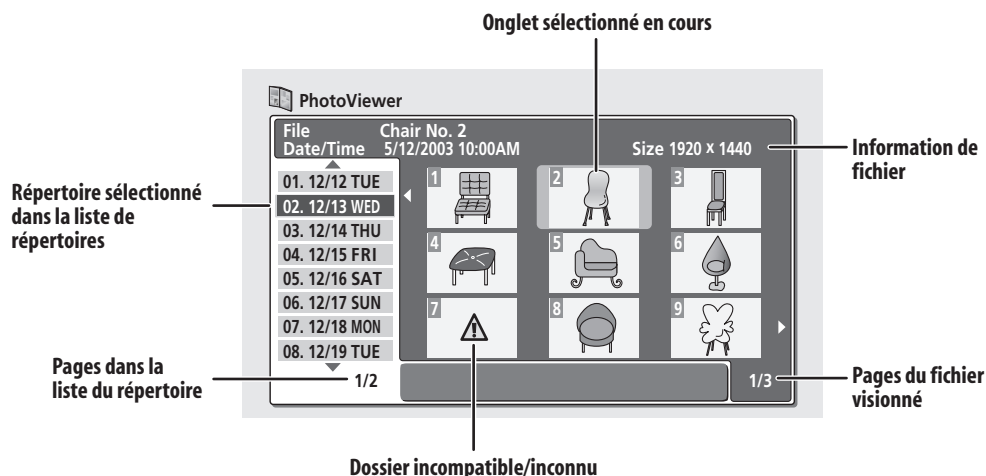

Création d'un diaporama

1 Appuyez sur HOME MENU puis sélectionnez 'PhotoViewer' pour afficher la page PhotoViewer.

- PhotoViewer n'est disponible que si le disque chargé contient des fichiers JPEG.

2 Utilisez les touches ↑/↓ (curseur vers le haut/vers le bas) pour sélectionner un dossier sur la liste des dossiers.

Les 9 premières images du dossier choisi sont affichées sous forme de miniatures dans la zone principale de l'écran.

3 Appuyez sur ENTER pour accéder à la zone des miniatures.

La première miniature est mise en valeur.

- Pour revenir à la liste des dossiers, appuyez sur RETURN.

4 Utilisez les touches ↑/↓/←/→ (touches de déplacement du curseur) pour sélectionner le titre.

- Utilisez les touches I◀◀ et ▶▶I pour afficher la page de miniatures qui précède ou qui suit.

5 Appuyez sur ENTER ou sur ► PLAY pour commencer la lecture d'un diaporama à partir de la miniature sélectionnée.

- Utilisez les touches I◀◀ PREV / NEXT ▶▶I pour afficher l'image qui précède ou qui suit, ou bien la touche II PAUSE pour interrompre le diaporama.

6 Appuyez sur ■ STOP ou sur RETURN pour revenir à la zone des miniatures.

7 Pour revenir à la zone des dossiers, appuyez sur RETURN.

- Pour quitter PhotoViewer, appuyez sur HOME MENU.

Remarque

- Il est possible de regarder 999 fichiers ou 99 dossiers; si le disque contient plus de fichiers ou de dossiers que cela, il est également possible de regarder les fichiers ou les dossiers supplémentaires en utilisant la commande Reload (reportez-vous ci-dessous).
- Plus le fichier est lourd, plus le temps nécessaire à son chargement est long.
- Les images ayant un format différent de celui du téléviseur s'affichent accompagnées de barres noires en haut et en bas, ou sur chaque côté (cela dépend de l'image).
- Si cet appareil ne peut pas lire un disque, assurez-vous que ce disque et que le format des fichiers sont compatibles (reportez-vous à *Compatibilité avec les fichiers JPEG*, page 8).

Rechargement de fichiers à partir d'un disque

Si le disque contient un très grand nombre de fichiers ou de dossiers, utilisez cette fonction pour regarder toutes les images.

1 Utilisez la touche ↓ (curseur vers le bas) pour accéder à la dernière entrée de la liste des dossiers ('Read next: ...').

2 Appuyez sur ENTER pour charger le lot suivant de 999 fichiers ou 99 dossiers à partir du disque.

Quelques instants (tout au plus une minute) sont nécessaires pour charger les images.



Remarque

- Vous pouvez appuyer sur **HOME MENU** pour quitter la page de PhotoViewer tandis que s'effectue le chargement des images. (Lorsque vous revenez à PhotoViewer, le rechargement reprend.)

Utilisation du zoom

Pendant un diaporama, vous pouvez agrandir une portion d'une image d'un facteur 2 ou 4. Vous pouvez également déplacer la zone de l'image qui est affichée.

1 Pendant un diaporama, appuyez sur CHANNEL + pour effectuer un zoom sur l'image.

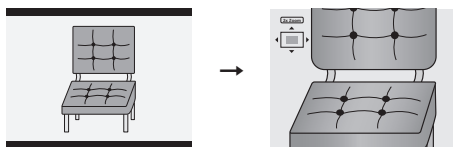

Chaque pression produit un effet, selon le cycle: absence de zoom, zoom de 2x, zoom de 4x. Le facteur de zoom s'affiche sur l'écran.

2 Utilisez les touches ↑/↓/←/→ (touches de déplacement du curseur) pour déplacer la zone agrandie de l'image.

Rotation de l'image

Pendant un diaporama, vous pouvez faire tourner l'image affichée de manière qu'elle se présente convenablement, quelle que soit la façon dont elle a été prise.

• **Pendant un diaporama, appuyez sur ANGLE pour tourner l'image de 90° dans le sens des aiguilles d'une montre.**

Appuyez de manière répétée sur **ANGLE** pour poursuivre la rotation par pas de 90°.



Chapitre 11

Menu Disc Setup

Le menu Disc Setup vous permet d'attribuer un nom à un disque, de verrouiller un disque pour interdire tout enregistrement ou effacement accidentels, d'initialiser et de finaliser les disques. Vous avez accès à Disc Setup à partir du menu Home :

- Appuyez sur **HOME MENU** puis sélectionnez 'Disc Setup'.



Réglages de base (Basic)

Input Disc Name

VR mode **Video mode**

Lorsque vous initialisez un disque en vue de l'enregistrement, cet appareil attribue automatiquement un nom au disque; ce nom est compris entre **DISC 1** et **DISC 99**. Vous pouvez utiliser la commande Input Disc Name pour modifier le nom par défaut au profit de quelque chose plus descriptif. Ce nom apparaît au moment où vous chargez le disque et lorsque les informations relatives au disque sont affichées.

- 1 Sélectionnez 'Input Disc Name' parmi les options de base puis 'Next Screen'.

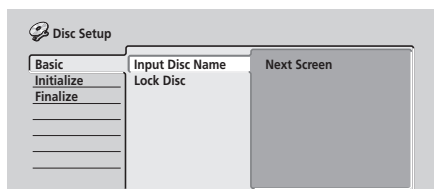

- 2 Tapez le nom du disque qui ne doit pas comporter plus de 64 caractères pour un disque en mode VR et 32 pour un disque en mode vidéo.

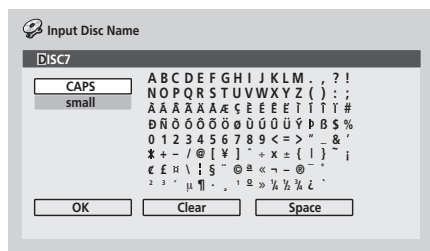

- Utilisez les touches **↑/↓/←/→** (touches de déplacement du curseur) et la touche **ENTER** pour sélectionner les caractères.
- Utilisez les touches **◀/▶** pour déplacer le curseur.
- Sélectionnez **CAPS** ou **small** pour taper en majuscules ou en minuscules, ou bien utilisez les touches **CASE SELECTION (I◀/▶I)**.
- Vous pouvez utiliser la touche **CLEAR** pour effacer directement un caractère (appuyez pendant 2 secondes pour effacer la totalité du nom). Pour les autres raccourcis du boîtier de télécommande, reportez-vous à *Utilisation des raccourcis clavier du boîtier de télécommande pour la frappe d'un nom*, page 78.
- Dans le cas d'un disque formaté sur un autre enregistreur, le jeu de caractères disponibles est limité.

Lock Disc

VR mode

- Réglage par défaut: **Off**

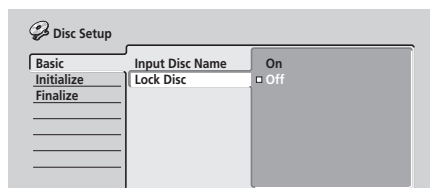

Adoptez la valeur **On** pour éviter tout enregistrement, montage ou effacement accidentels du disque chargé. Si vous devez déverrouiller le disque pour effectuer un montage, sélectionnez **Off**.

Important

- Un disque verrouillé peut tout de même être initialisé (ce qui efface complètement le contenu du disque).

Réglages d'initialisation

DVD-RW

Vous avez la possibilité d'initialiser un DVD-RW pour l'enregistrement en mode VR ou en mode vidéo. La première fois que vous chargez un DVD-RW, il est automatiquement initialisé selon la valeur retenue pour DVD-RW Auto Init. du menu Initial Setup (reportez-vous page 105).

Le menu d'initialisation proposé ici vous offre le moyen de réinitialiser un disque, par exemple pour en changer le format d'enregistrement. Pour de plus amples détails concernant cette question, reportez-vous à *Initialisation d'un DVD-RW*, page 58.

Initialize HDD

HDD

Si cet enregistreur DVD fonctionne correctement, cette option n'est pas présente sur le menu Disc Setup. Par contre, si le système de fichiers du disque dur est altéré pour une raison quelconque, vous devez initialiser le disque dur pour corriger l'anomalie. Sachez que cette initialisation provoque l'effacement de tout ce que porte le disque dur.

- Sélectionnez 'Initialize HDD' sur le menu Disc Setup.

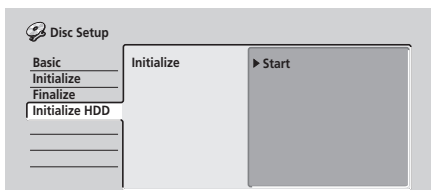

- Sélectionnez 'Start' pour effectuer l'initialisation.

Réglages de finalisation

Finalize

DVD-R

DVD-RW

Finaliser un disque c'est 'geler' les enregistrements de manière que le disque puisse être lu par un lecteur ordinaire de DVD ou un ordinateur équipé d'une unité de lecture de DVD-ROM convenable.

Pour de plus amples détails, reportez-vous à *Lecture des enregistrements à l'aide d'un autre lecteur de DVD*, page 57.

Undo Finalize

DVD-RW

Vous pouvez annuler la finalisation d'un DVD-RW gravé en mode vidéo par cet appareil. Vous devez effectuer cette opération si vous désirez ajouter un enregistrement sur le disque, ou effectuer un montage des enregistrements qu'il porte.

Vous pouvez également annuler la finalisation des disques gravés en mode VR et finalisés à l'aide d'un autre enregistreur DVD. Si le message **This disc cannot be recorded. Undo the finalization** s'affiche au moment où vous chargez un disque, utilisez cette commande pour être en mesure d'enregistrer sur ce disque au moyen de cet appareil.

- 1 Sur le menu Disc Setup, sélectionnez 'Finalize', puis 'Undo Finalize' parmi les options de finalisation.
- 2 Sélectionnez 'Start'.

Chapitre 12

Menu Video/Audio Adjust

Grâce au menu Video/Audio Adjust, vous pouvez définir la qualité de l'image fournie par le syntoniseur intégré ou appliquée sur les entrées extérieures; le choix effectué concerne l'enregistrement comme la lecture.

Définition de la qualité de l'image télévisée ou appliquée sur les entrées extérieures

Picture Creation vous permet de choisir un ensemble de réglages de qualité d'image pour le syntoniseur de télévision intégré et pour chaque entrée extérieure. Il existe plusieurs ensembles de réglages correspondant à diverses sources, et vous pouvez créer 3 ensembles personnalisés.

Sélection d'un ensemble de réglage

1 Tandis que cet appareil est à l'arrêt, appuyez sur HOME MENU puis sélectionnez 'Video/Audio Adjust'.



2 Sélectionnez 'Video Adjust'.

3 Utilisez les touches ←/→ (curseur vers la gauche/ vers la droite) pour sélectionner un autre ensemble.

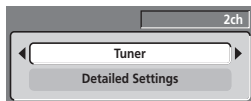

- Utilisez la touche **INPUT SELECT** pour passer du syntoniseur de télévision intégré aux entrées extérieures.
- Utilisez les touches **CHANNEL +/-** pour sélectionner le canal sur le syntoniseur de télévision intégré.

Il existe 6 ensembles de réglages prédéfinis:

- **Tuner** – pour les émissions de télévision
- **VCR** – pour les cassettes vidéo
- **LDP** – pour les LaserDisc
- **Memory1** – ensemble 1 prédéfini par l'utilisateur
- **Memory2** – ensemble 2 prédéfini par l'utilisateur
- **Memory3** – ensemble 3 prédéfini par l'utilisateur

Vous pouvez appuyer sur **DISPLAY** pour connaître les éléments de réglage de l'ensemble prédéfini actuellement adopté (**Tuner**, **VCR** ou **LDP**).

4 Appuyez sur ENTER pour sélectionner un ensemble prédéfini.

Création d'un ensemble de réglages personnalisé

Il existe 3 ensembles qui peuvent être prédéfinis par l'utilisateur et qui sont destinés à sauvegarder vos réglages de qualité d'image.

1 Procédez comme il est dit ci-dessus au paragraphe *Sélection d'un ensemble de réglages* et choisissez un des ensembles qui peut être défini par l'utilisateur (Mémoire 1, 2 ou 3).

2 Sélectionnez 'Detailed Settings'.

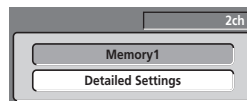

3 Utilisez les touches ↑/↓ (curseur vers le haut/ vers le bas) pour sélectionner le paramètre de qualité d'image que vous désirez définir.

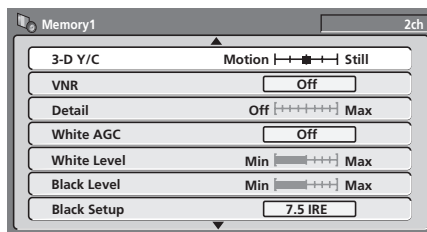

Vous pouvez définir les paramètres suivants:

- **3-D Y/C** – Réglage de la luminosité et de la séparation des couleurs (vidéo NTSC uniquement).
- **VNR** – Réglage de l'amplitude de la réduction de bruit appliquée au signal vidéo.
- **Detail** – Réglage de la netteté des contours.
- **White AGC** – Mise en service du réglage automatique du niveau de blanc.
- **White Level** – Réglage de l'intensité du blanc.
- **Black Level** – Réglage de l'intensité du noir.
- **Black Setup** – Correction de la référence standard du niveau de noir (vidéo NTSC uniquement).
- **Hue** – Réglage de l'équilibre global entre rouge et vert.
- **Chroma Level** – Réglage de la richesse des couleurs.

4 Utilisez les touches ←/→ (curseur vers la gauche/vers la droite) pour définir le paramètre de qualité d'image que vous venez de sélectionner.

5 Lorsque vous avez terminé, appuyez sur HOME MENU pour quitter.

Vous pouvez maintenant utiliser cet ensemble prédéfini pour une entrée extérieure ou le syntoniseur de télévision intégré.



Note

- Pour apprécier l'effet sur l'image tandis que vous définissez les paramètres, appuyez sur ENTER après avoir sélectionné le paramètre à régler.



Remarque

- Lorsque vous sélectionnez l'entrée DV, seuls les paramètres VNR et Detail peuvent être définis.
- Si la valeur du paramètre White AGC est On, le paramètre White Level ne peut pas être défini.
- Les paramètres 3-D Y/C et Black Setup ne concernent que l'entrée vidéo NTSC.

Définition de la qualité de l'image pour la lecture

Ces paramètres déterminent la manière dont l'image se présente lors de la lecture d'un disque.

Sélection d'un ensemble de réglage

1 La lecture du disque étant en cours (ou en pause), appuyez sur HOME MENU, puis sélectionnez 'Video/Audio Adjust'.

2 Sélectionnez 'Video Adjust'.

3 Utilisez les touches ←/→ (curseur vers la gauche/vers la droite) pour sélectionner un autre ensemble.

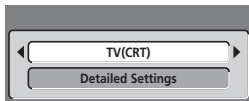

Il existe 6 ensembles de réglages prédéfinis:

- **TV(CRT)** – pour les téléviseurs à tube cathodique
- **PDP** – pour les écrans plasma
- **Professional** – pour les moniteurs de qualité professionnelle
- **Memory1** – ensemble 1 prédéfini par l'utilisateur
- **Memory2** – ensemble 2 prédéfini par l'utilisateur
- **Memory3** – ensemble 3 prédéfini par l'utilisateur

Vous pouvez appuyer sur DISPLAY pour connaître les éléments de réglage de l'ensemble prédéfini actuellement adopté (TV(CRT), PDP ou Professional).

4 Appuyez sur ENTER pour sélectionner un ensemble prédéfini.

Création d'un ensemble de réglages personnalisé

Il existe 3 ensembles qui peuvent être prédéfinis par l'utilisateur et qui sont destinés à sauvegarder vos réglages de qualité d'image pour la lecture d'un disque.

1 Procédez comme il est dit ci-dessus au paragraphe *Sélection d'un ensemble de réglages et choisissez un des ensembles qui peut être défini par l'utilisateur (Mémoire 1, 2 ou 3).*

2 Déplacez le curseur vers le bas et sélectionnez 'Detailed Settings'.

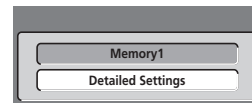

3 Sélectionnez le paramètre de qualité d'image que vous désirez définir.

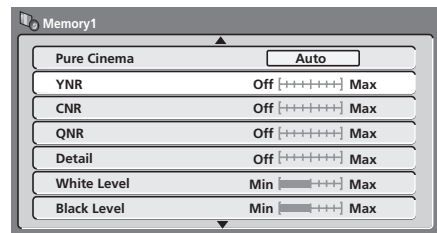

Vous pouvez définir les paramètres suivants:

- **Pure Cinema** – Pure Cinema optimise la qualité de l'image des films gravés sur DVD. Si l'image manque de naturel avec la valeur Auto par défaut, adoptez la valeur On ou la valeur Off qui donnera un meilleur résultat. (Sachez que ce paramètre ne peut être modifié que si la vidéo appliquée en sortie est à balayage progressif.) Reportez-vous au Glossaire, page 122, *PureCinema*.
- **YNR** – Réglage de l'amplitude de la réduction de bruit (NR) appliquée à la composante Y (luminosité) (ce paramètre est sans effet lorsque la sortie vidéo est à balayage progressif).
- **CNR** – Réglage de l'amplitude de la réduction de bruit (NR) appliquée à la composante C (couleur) (ce paramètre est sans effet lorsque la sortie vidéo est à balayage progressif).
- **QNR** – Réglage de l'amplitude de la réduction de bruit (NR) appliqué au bruit de bloc.
- **Detail** – Réglage de la netteté des contours.
- **White Level** – Réglage de l'intensité du blanc.
- **Black Level** – Réglage de l'intensité du noir.
- **Black Setup** – Correction de la référence standard du niveau de noir (vidéo NTSC uniquement).
- **Hue** – Réglage de l'équilibre global entre rouge et vert.
- **Chroma Level** – Réglage de la richesse des couleurs.

4 Utilisez les touches ←/→ (curseur vers la gauche/ vers la droite) pour définir le paramètre de qualité d'image que vous venez de sélectionner.

5 Lorsque vous avez terminé, appuyez sur HOME MENU pour quitter.



Note

- Pour apprécier l'effet sur l'image tandis que vous définissez les paramètres, appuyez sur **ENTER** après avoir sélectionné le paramètre à régler.

Audio DRC

- Réglage par défaut: **Off**

Pendant l'écoute à bas niveau d'une gravure Dolby Digital, les sons les plus ténus, y compris les dialogues, peuvent devenir inaudibles. En mettant en service Audio DRC (Réduction de la dynamique audio), les sons de faible intensité sont accentués sans changement des sons de forte intensité.

1 Pendant la lecture, ou une pause de lecture, appuyez sur HOME MENU et sélectionnez 'Video/Audio Adjust'.

2 Sélectionnez 'Audio Adjust'.

3 Utilisez les touches ←/→ (curseur vers la gauche/ vers la droite) pour régler la réduction de dynamique de 'Off' à 'Max'.

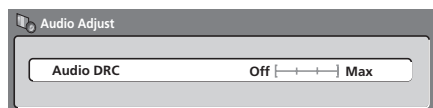

La différence audible selon la valeur du paramètre dépend de la gravure.



Mémo

- Audio DRC est sans effet lors de l'écoute d'un disque, dont le signal passe par la sortie numérique, si le paramètre **Dolby Digital Out** a pour valeur **Dolby Digital**. Dans ce cas, vous devez régler la dynamique à l'aide de l'amplificateur ou du récepteur audiovisuels.

Chapitre 13

Menu Initial Setup

Utilisation du menu des réglages initiaux (Initial Setup)

Le menu Initial Setup permet de définir divers paramètres de cet appareil en matière de son, d'image, de langue.

- Appuyez sur **HOME MENU** puis sélectionnez 'Initial Setup'.



- Certains réglages ne peuvent être modifiés que si cet appareil est à l'arrêt. Pendant la lecture ces réglages sont gris sur le menu Initial Setup.
- À l'exception de Setup Navigator, les pages de menu sont automatiquement abandonnées après 20 minutes d'inactivité.

Réglages de base (Basic)

Clock Setting

La date (mois, jour et année) et l'heure doivent être réglés avant que vous ne puissiez utiliser les possibilités du programmeur d'enregistrement.

L'horloge peut être réglée automatiquement s'il existe une station émettant des signaux horaires, ou bien manuellement.

Sélectionnez **Auto** pour régler l'horloge manuellement ou **Manual** pour afficher la page de réglage de l'horloge.

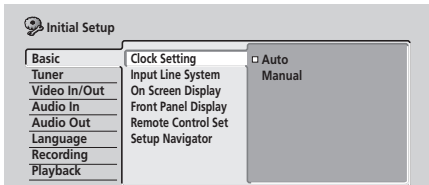

- **Réglage automatique de l'horloge (Auto)**
Certaines chaînes de télévision transmettent des signaux horaires en même temps que leurs émissions. Cet appareil peut utiliser ces signaux pour réaliser la mise à l'heure automatique de l'horloge.

Attribuez au paramètre 'Clock Set CH' le numéro du canal d'une chaîne qui transmet des signaux horaires puis placez le curseur sur 'Start' et appuyez sur **ENTER**.

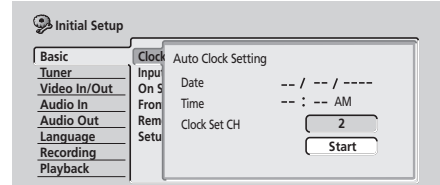

Si le réglage automatique de l'horloge a échoué, appuyez sur **RETURN** pour revenir à la page précédente et sélectionnez **Manual**.

- **Réglage manuel de l'horloge (Manual)**
Si aucune chaîne de la région ne transmet de signaux horaires, vous devez effectuer manuellement le réglage de l'horloge:
- Utilisez les touches **←/→** (curseur vers la gauche/vers la droite) pour préciser le fuseau horaire puis appuyez sur **ENTER**.
- Appuyez sur **↓** (curseur vers le bas) puis utilisez les touches **←/→** (curseur vers la gauche/vers la droite) pour indiquer si l'heure d'été est en vigueur, **On**, ou non, **Off**, puis appuyez sur **ENTER**.

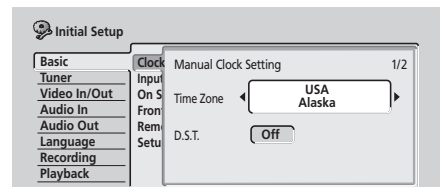

- Précisez la date et l'heure actuelles.

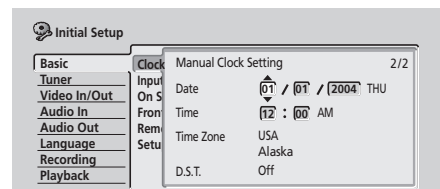

Utilisez les touches **↑/↓** (curseur vers le haut/vers le bas) pour modifier l'indication figurant dans un champ mis en valeur.

Utilisez les touches **←/→** (curseur vers la gauche/vers la droite) pour passer d'un champ à un autre.

Input Line System

- Réglage par défaut: **525 System**

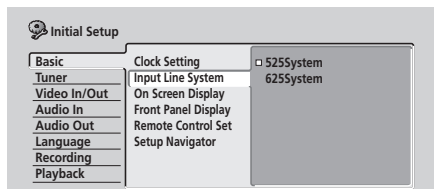

Pour les enregistrements avec les standards NTSC ou PAL-60, conservez **525 System** pour le nombre de lignes. Lors d'un enregistrement PAL ou SECAM à partir d'une entrée extérieure, utilisez **625 System**.

Remarque

- Si ce paramètre est modifié, et si toute image s'efface de l'écran (en raison de l'incompatibilité avec le téléviseur), vous pouvez revenir à la situation précédente en maintenant la pression d'un doigt sur la touche **+** de la face avant, puis en appuyant sur **DVD** (également sur la face avant) tandis que cet appareil est à l'arrêt.
- Lorsque vous adoptez un autre standard de télévision, la liste de copie est effacée. Si vous effectuez ce changement de standard au moyen des touches **+** et **DVD**, comme il a été dit ci-dessus, cet appareil entérine le changement sans vous demander une quelconque confirmation; en conséquence, soyez attentif.
- Vous ne pouvez pas mélanger sur le même disque des enregistrements effectués avec des nombres de lignes différents.
- Lorsque vous modifiez ce paramètre, le paramètre **Input Colour System** est également modifié (reportez-vous à *Input Colour System*, page 99).
- Changer le réglage du pays du syntoniseur dans Setup Navigator ou utiliser les fonctions de réglage automatique ou manuel des canaux peut changer le réglage du standard de l'entrée de ligne.

On Screen Display

- Réglage par défaut: **On**

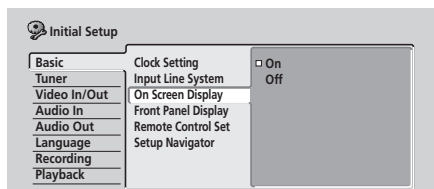

Avec le réglage par défaut, cet appareil affiche sur l'écran les diverses opérations (**Play**, **Stop** et ainsi de suite). Adoptez **Off** pour ne pas afficher ces informations.

Front Panel Display

- Réglage par défaut: **On**

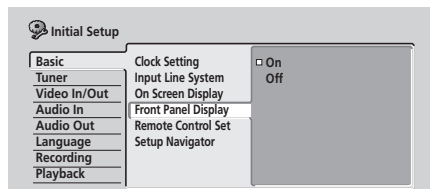

Avec le réglage par défaut, l'heure est indiquée sur l'afficheur de la face avant lorsque cet appareil est en veille. Adoptez **Off** pour que l'afficheur de la face avant soit complètement éteint lorsque cet appareil est en veille.

Remarque

- Avec la valeur **Off**, l'afficheur de la face avant est faiblement éclairé en veille pendant le réglage d'un enregistrement commandé par programmateur, et pendant un enregistrement automatique.

Remote Control Set

- Réglage par défaut: **Recorder1**

Vous ne devez régler ce paramètre que si vous utilisez plus d'un enregistreur Pioneer de DVD dans la même pièce.

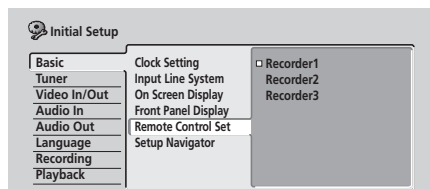

Pour que chaque boîtier de télécommande n'agisse que sur son appareil, utilisez une valeur différente pour chaque appareil et chaque boîtier de télécommande se trouvant dans la pièce.

Il existe 3 identifications d'appareil. Avec **Recorder2** ou **Recorder3**, le mode du boîtier de télécommande est indiqué sur l'afficheur de la face avant.

Après sélection d'une autre identification, vous devez valider les modifications en sélectionnant **Yes** ou **No** (utilisez les touches **←/→** (curseur vers la gauche/vers la droite)), puis en appuyant sur **ENTER**.

Sachez que dès que vous modifiez l'identification de cet appareil, le boîtier de télécommande devient inopérant jusqu'à ce que vous lui attribuez la même identification. Pour régler le boîtier de télécommande, maintenez la pression d'un doigt sur **RETURN** et une touche numérique (**1**, **2** ou **3**) jusqu'à ce que le témoin du boîtier de télécommande s'éclaire.

Setup Navigator

- Réglage par défaut: *sans objet*

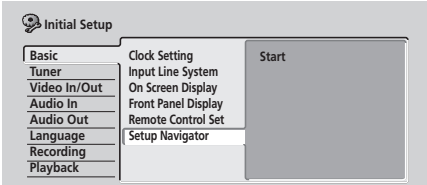

Setup Navigator apparaît automatiquement lorsque vous mettez cet appareil en service pour la première fois (ou après une réinitialisation de cet appareil). Il est également disponible à partir du menu Initial Settings dans le cas où vous en auriez besoin ultérieurement. Reportez-vous également à *Mise en service et réglage général*, page 22.

Réglages du syntoniseur (Tuner)

Auto Channel Setting

- Réglage par défaut: **Antenna**

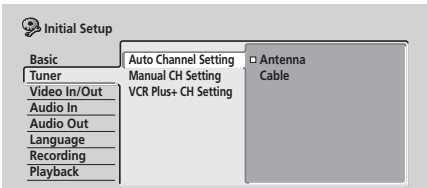

Auto Channel Setting effectue automatiquement le réglage du syntoniseur de télévision intégré sur les canaux de télévision terrestre ou les canaux de télévision par câble. Sélectionnez **Antenna** ou **Cable** selon la manière dont vous captez les canaux de télévision puis attendez que l'accord automatique soit entièrement réalisé.

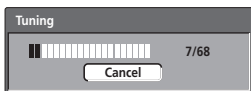

Lorsque l'accord automatique est terminé, une page résumant la situation s'affiche.

The screenshot shows the 'Channel Mapping Antenna' summary screen. It displays a table of channel mappings for channels 2 through 32. The 'Skip' column indicates whether a channel is skipped (Off) or not (On).

| CH | Skip | CH | Skip | CH | Skip | CH | Skip |
|----|------|----|------|----|------|----|------|
| 2 | Off | 9 | Off | 17 | Off | 25 | Off |
| 3 | Off | 10 | Off | 18 | Off | 26 | Off |
| 4 | Off | 11 | Off | 19 | Off | 27 | Off |
| 5 | Off | 12 | Off | 20 | Off | 28 | Off |
| 6 | Off | 13 | Off | 21 | Off | 29 | Off |
| 7 | Off | 14 | Off | 22 | Off | 30 | Off |
| 8 | Off | 15 | Off | 23 | Off | 31 | Off |
| | | 16 | Off | 24 | Off | 32 | Off |

Appuyez sur **ENTER** pour revenir à la page de menu principal.

Remarque

- Vous pouvez annuler avant la fin de la syntonisation automatique en appuyant sur **ENTER**.
- Vous pouvez effectuer la syntonisation manuelle et préciser les canaux à ignorer parce qu'ils ne correspondent à aucune station, en utilisant Manual CH Setting, ci-dessous.

Manual CH Setting

- Réglage par défaut: *sans objet*

La fonction de saut de canal vous permet d'ignorer les canaux qui ne correspondent à aucune station de manière que lors d'un changement de canal à l'aide des touches **CHANNEL +/-** ou des touches numériques, seuls les canaux correspondant à une station soient pris en compte.

La fonction de syntonisation manuelle vous permet d'effectuer un accord manuel sur les stations si cela est nécessaire.

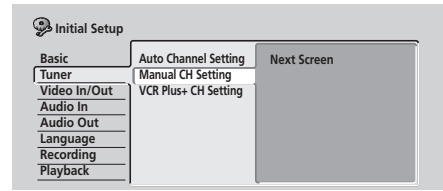

1 Partir de la page de réglage manuel des canaux:

- Utilisez les touches **CHANNEL +/-** pour changer les canaux.
- Si vous désirez ignorer le canal affiché (parce qu'aucune station n'a été attribuée à ce canal), donnez au paramètre **Skip** la valeur **On**.
- Si vous désirez effectuer manuellement la syntonisation du canal affiché, donnez à **AFT** (Auto Fine Tuning) la valeur **Off** puis accédez à **Level** pour réaliser l'accord sur une station.

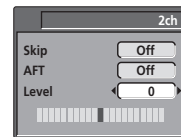

- Pour revenir au menu Initial Setup, appuyez sur **ENTER**.

VCR Plus+ CH Setting

- Réglage par défaut: *sans objet*

Des canaux guide sont utilisés par le VCR Plus+ système pour que le numéro de canal précisé dans le numéro de programmation VCR Plus+ puissent correspondre sans aucun doute à la station concernée.

1 Sélectionnez 'VCR Plus+ CH Setting', puis 'Next Screen'.

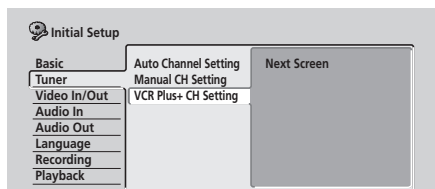

2 Attribuez comme il convient des numéros de canal aux canaux guide.

Consultez le guide des émissions de télévision pour savoir quels numéros de canal doivent être attribués à quels canaux guide.

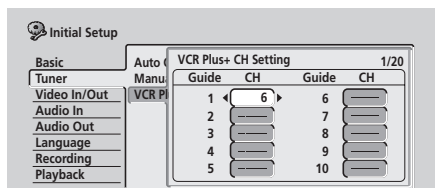

- Utilisez les touches **↑/↓** (curseur vers le haut/vers le bas) pour changer le réglage des canaux guide.
- Utilisez les touches **←/→** (curseur vers la gauche/vers la droite) pour changer le numéro de canal.
- Utilisez la touche **PREV / NEXT** pour afficher les 10 canaux guide précédents ou suivants.

3 Pour revenir au menu Initial Setup, appuyez sur ENTER.

Réglages de l'entrée et de la sortie vidéo (Video In/Out)

Input Colour System

- Réglage par défaut: **Auto**

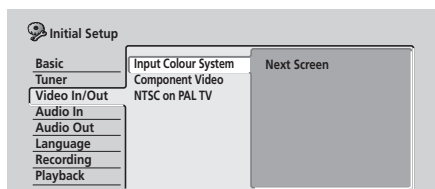

Avec le réglage par défaut, cet appareil détecte automatiquement le standard du signal vidéo provenant du syntoniseur intégré ou d'une entrée extérieure, à savoir 3.58 NTSC, PAL-60, PAL ou SECAM. Il se peut que vous soyez, occasionnellement, tenu d'effectuer ce réglage manuellement, en particulier si l'image ne s'affiche pas convenablement.

1 Sélectionnez 'Input Colour System', puis 'Next Screen'.

2 Utilisez les touches CHANNEL +/- ou INPUT SELECT pour passer du syntoniseur intégré aux entrées extérieures.

3 Utilisez les touches **←/→** (curseur vers la gauche/vers la droite) pour modifier le standard couleur d'entrée pour l'entrée actuelle ou le syntoniseur intégré.

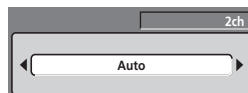

- Les valeurs disponibles dépendent de la valeur donnée au paramètre Input Line System (reportez-vous à *Input Line System*, page 97). Le tableau suivant indique les options disponibles.

| Input Line System (Nombre de lignes) | Syntoniseur intégré | Entrée extérieure |
|--------------------------------------|---------------------|-------------------|
| 525 System | 3.58 NTSC | Auto |
| | | 3.58 NTSC |
| | | PAL-60 |
| 625 System | Auto | Auto |
| | | PAL |
| | | SECAM |

Component Video Out

- Réglage par défaut: **Interlace**

Vous ne devez faire ce réglage que si cet appareil est relié au téléviseur par les prises de sortie des composantes vidéo.

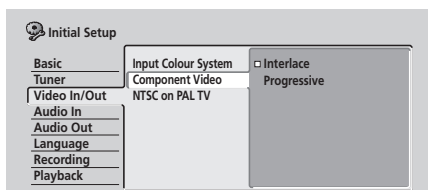

Si le téléviseur est compatible avec le balayage progressif, donnez à **Progressive** la valeur correspondant à la qualité d'image la plus élevée. Si le téléviseur n'est pas compatible avec le balayage progressif, conservez la valeur **Interlace**. Reportez-vous au Glossaire, page 122, *Vidéo avec le balayage progressif*.



Important

Si vous adoptez **Progressive** alors que le téléviseur n'est pas prévu pour la vidéo à balayage progressif, aucune image n'est affichée sur l'écran. En ce cas, maintenez la pression d'un doigt sur la touche **+** de la face avant puis appuyez sur **HDD (Disque dur)**. Cette opération permet de revenir à la valeur **Interlace**.

Compatibilité de cet appareil et des téléviseurs à balayage progressif

L'utilisateur doit savoir que tous les téléviseurs haute définition ne sont pas compatibles avec cet appareil, ce qui peut provoquer l'apparition dans l'image de signaux indésirables. Dans le cas d'anomalies rencontrées avec des images 525 lignes à balayage progressif, il est conseillé d'opter pour la sortie à 'définition standard' (**Interlace**). Si vous avez des questions concernant la compatibilité de nos téléviseurs et de cet appareil, consultez un de nos centres de service après-vente.

Cet appareil est compatible avec les écrans et moniteurs Pioneer mentionnés ci-dessous.

Écrans à plasma

- PDP-505HD, PDP-5030HD, PDP-4330HD, PDP-5040HD, PDP-4340HD, Pro-1000HD, Pro-800HD, Pro-1000HDI, Pro-800HDI, Pro-1110HD, Pro-910HD, PDP-4300, PDP-5031, PDP-502MX

Récepteurs moniteurs à projection

- SD-533HD5, SD-643HD5, Pro-710HD, Pro-610HD, Pro-510HD, Pro-720HD, Pro-620HD, Pro-520HD, Pro-730HD, Pro-630HD, Pro-530HD, Pro-730HDI, Pro-530HDI, Pro-700HD, SD-641HD5, SD-582HD5, SD-532HD5

NTSC on PAL TV

- Réglage par défaut: **Off**

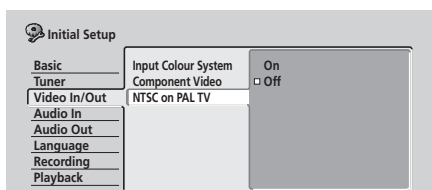

Avec la valeur **On**, les disques NTSC (provenant des États-Unis, par exemple) peuvent être correctement lus sur un téléviseur qui ne possède que le standard PAL. Sélectionnez **Off** si le téléviseur est déjà compatible NTSC.

Selon la valeur retenue ici et la valeur de Input Line System (reportez-vous à *Input Line System*, page 97), le format du signal de sortie, quand cet appareil est à l'arrêt, varie comme le montre le tableau ci-dessous.

| Input Line System (Nombre de lignes) | NTSC on PAL TV (NTSC avec téléviseur PAL) | Sortie à l'arrêt |
|--------------------------------------|---|------------------|
| 525 System | Off | NTSC |
| | On | PAL-60 |
| 625 System | Off | PAL |
| | On | PAL |



Remarque

De nombreux téléviseurs PAL récents sont capables d'afficher des images NTSC sans qu'il soit nécessaire de procéder à ce réglage. Reportez-vous au mode d'emploi qui accompagne le téléviseur pour savoir s'il est prévu pour ce mode de fonctionnement.

Réglages d'entrée pour le son (Audio In)

External Audio

- Réglage par défaut: **Stereo**

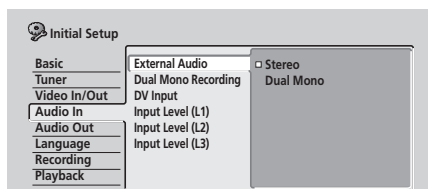

Si la source extérieure est une source stéréophonique standard, conservez la valeur **Stereo**. Si chaque voie porte une piste sonore différente, adoptez **Dual Mono**. Si les signaux audio extérieurs sont appliqués sur la prise d'entrée DV, un sous-code audio de ces signaux audio DV précise à cet appareil que les signaux audio sont stéréophoniques ou doubles monophoniques. Cela a priorité sur le réglage effectué ici.

Dual Mono Recording

- Réglage par défaut: **L**

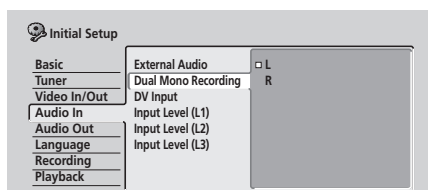

Lors de l'enregistrement, en mode vidéo ou en mode VR, d'une source double monophonique appliquée sur une entrée extérieure, et en utilisant la valeur **FINE / MN 32**, vous avez le choix entre les voies audio **L** (gauche) et **R** (droite).

Remarque

- Si l'enregistrement est en mode VR (à l'exception du cas où la valeur **FINE / MN 32** est adoptée), les deux voies sont enregistrées et vous pouvez choisir l'une ou l'autre au moment de la lecture.

DV Input

- Réglage par défaut: **Stereo1**

*Vous devez effectuer ce réglage si le caméscope fournit un son 32kHz, 12 bits et qu'il est relié à la prise **DV IN/OUT** de la face avant.*

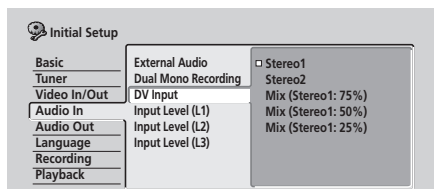

Certains caméscopes numériques peuvent enregistrer 2 voies stéréophoniques pour le son. Une de ces voies est employée au moment de la prise de vues; l'autre après la prise de vues, pour les commentaires.

Avec la valeur **Stereo1**, le son qui n'a pas été enregistré pendant la prise de vues est celui qui est restitué. Avec la valeur **Stereo2**, les commentaires sont restitués. Vous pouvez également choisir la valeur **Mix**, c'est-à-dire 25%, 50% ou 75% de Stereo 1 et 75%, 50% ou 25% de Stereo 2.

Input Level (L1 / L2 / L3)

- Réglage par défaut: **0dB**

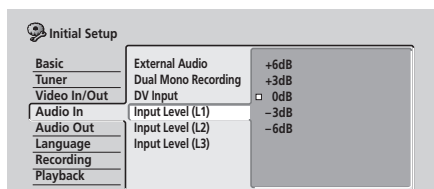

Vous pouvez régler le gain audio, individuellement pour chaque entrée extérieure, entre **-6dB** et **+6dB** par pas de 3 dB, ce qui permet d'optimiser le niveau du son enregistré.

Réglages de sortie pour le son (Audio Out)

Digital Out

- Réglage par défaut: **On**

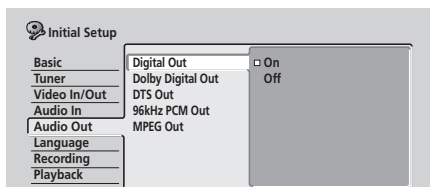

Si, à un moment quelconque, vous devez couper la sortie audionumérique, adoptez la valeur **Off**, dans le cas contraire conservez **On**.

Remarque

- Avec la valeur **Off**, tous les autres paramètres **Audio Out** sont gris et leur définition est impossible.

Dolby Digital Out

Ce réglage n'est requis que si vous avez relié cet appareil à un amplificateur ou un récepteur audiovisuels (ou un autre appareil) par le truchement d'une sortie numérique.

- Réglage par défaut: **Dolby Digital**

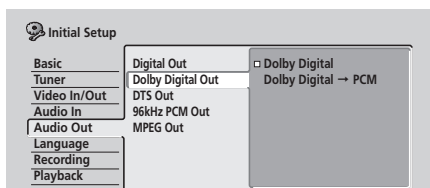

Si l'amplificateur ou le récepteur audiovisuels (ou l'autre appareil relié) sont compatibles Dolby Digital, adoptez la valeur **Dolby Digital**, dans le cas contraire sélectionnez **Dolby Digital -> PCM**. Si vous n'êtes pas certain de la compatibilité Dolby Digital de l'appareil relié, reportez-vous au mode d'emploi qui l'accompagne.

DTS Out

Ce réglage n'est requis que si vous avez relié cet appareil à un amplificateur ou un récepteur audiovisuels (ou un autre appareil) par le truchement d'une sortie numérique.

- Réglage par défaut: **On**

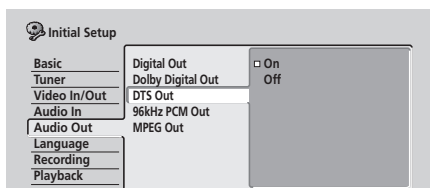

Si l'amplificateur ou le récepteur audiovisuels (ou l'autre appareil relié) possèdent un décodeur DTS, adoptez la valeur **On**, dans le cas contraire sélectionnez **Off**. Si vous n'êtes pas certain de la compatibilité DTS de l'appareil relié, reportez-vous au mode d'emploi qui l'accompagne.

⚠ Important

- Si vous adoptez la valeur **On** alors que l'appareil n'est pas compatible DTS, du bruit est émis lors de la lecture d'un disque DTS.
- Avec la valeur **On**, il n'y a pas de sortie audio analogique lors de la lecture d'un DVD-Video DTS.
- Lors de la lecture d'un CD audio DTS (y compris si la valeur de **DTS Out** est **Off**), du bruit est émis par les sorties analogiques. *N'appliquez pas ces signaux à l'amplificateur et de là aux enceintes.*
- Lors de la lecture d'un CD audio DTS, assurez-vous que la valeur **Stereo** a été sélectionnée au moyen de la touche **AUDIO**. Reportez-vous à *Sélection des voies audio*, page 41.

96kHz PCM Out

Ce réglage n'est requis que si vous avez relié cet appareil à un amplificateur ou un récepteur audiovisuels (ou un autre appareil) par le truchement d'une sortie numérique.

- Réglage par défaut: **96kHz** → **48kHz**

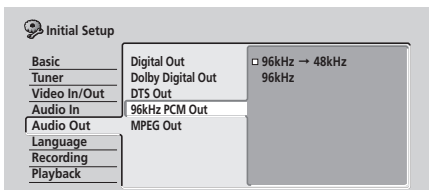

Si l'amplificateur ou le récepteur audiovisuels (ou l'autre appareil relié) sont prévus pour les signaux audio à fréquence d'échantillonnage élevée (88,2 ou 96 kHz), adoptez la valeur **96kHz**, dans le cas contraire sélectionnez **96kHz** → **48kHz**. Si vous n'êtes pas certain de la compatibilité de l'appareil relié avec les signaux audio à fréquence d'échantillonnage élevée, reportez-vous au mode d'emploi qui l'accompagne.

MPEG Out

Ce réglage n'est requis que si vous avez relié cet appareil à un amplificateur ou un récepteur audiovisuels (ou un autre appareil) par le truchement d'une sortie numérique.

- Réglage par défaut: **MPEG** → **PCM**

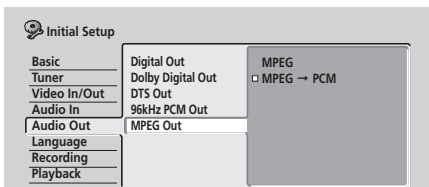

Si l'amplificateur ou le récepteur audiovisuels (ou l'autre appareil relié) sont compatibles MPEG audio, adoptez la valeur **MPEG**, dans le cas contraire sélectionnez **MPEG** → **PCM**. Si vous n'êtes pas certain de la compatibilité MPEG de l'appareil relié, reportez-vous au mode d'emploi qui l'accompagne.

Choix des langues (Language)

OSD Language

- Réglage par défaut: **English**



Ce paramètre définit la langue des menus et des informations affichées.

Audio Language

- Réglage par défaut: **English**

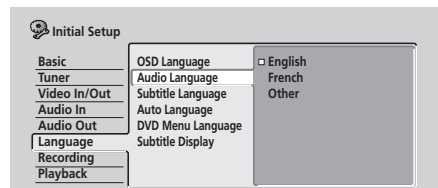

Ce paramètre définit la langue des dialogues préférée lors de la lecture d'un DVD. Si la langue que vous choisissez existe sur le disque, cet appareil restitue automatiquement les dialogues dans cette langue (bien que la valeur de **Auto Language** intervienne par ailleurs; reportez-vous à *Auto Language* ci-dessous).

Sélectionnez **Other** si vous désirez choisir une langue autre que celles affichées ici (reportez-vous à *Sélection d'une autre langue* ci-dessous).

⚙ Note

- Vous pouvez, à tout moment de la lecture, choisir une des langues enregistrées sur un DVD grâce à la touche **AUDIO**. (Cela ne change rien au réglage présent.)

Subtitle Language

- Réglage par défaut: **English**

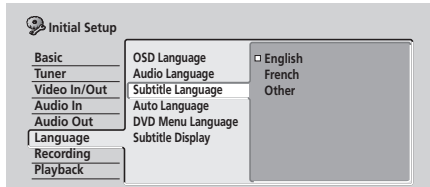

Ce paramètre définit la langue des sous-titres préférée lors de la lecture d'un DVD. Si les sous-titres que vous choisissez existent sur le disque, cet appareil restitue automatiquement les sous-titres (bien que la valeur de **Auto Language** intervienne par ailleurs; reportez-vous à *Auto Language* ci-dessous).

Sélectionnez **Other** si vous désirez choisir une langue autre que celles affichées ici (reportez-vous à *Sélection d'une autre langue*, page 103).

Note

- Vous pouvez, à tout moment pendant la lecture, choisir les sous-titres enregistrés sur un DVD ou arrêter l'affichage des sous-titres grâce à la touche **SUBTITLE**. (Cela ne change rien au réglage présent.)

Auto Language

- Réglage par défaut: **On**

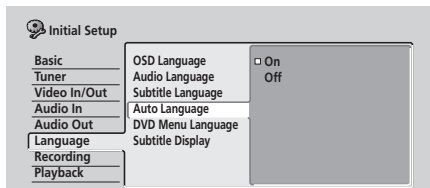

Avec la valeur **On**, cet appareil sélectionne sur le DVD la langue des dialogues par défaut (le français pour un film français, par exemple) et n'affiche les sous-titres dans la langue préférée que si le réglage est différent. En d'autres termes, les films dans la langue maternelle ne donnent pas lieu à l'affichage de sous-titres, contrairement aux films en version originale.

Adoptez la valeur **Off** pour que cet appareil lise les disques en tenant compte strictement des paramètres **Audio Language** et **Subtitle Language**.

Pour que **Auto Language** puisse jouer son rôle, il faut que les valeurs de **Audio Language** et de **Subtitle Language** soient les mêmes; reportez-vous à *Audio Language*, page 102 et *Subtitle Language*, page 103.

Remarque

- Même si la valeur retenue est **On**, **Auto Language** peut fort bien ne pas fonctionner pour certains disques. En ce cas, sélectionnez les valeurs pour la langue des dialogues et des sous-titres en utilisant les touches **AUDIO** et **SUBTITLE**.

Note

- Pendant la lecture, vous pouvez sélectionner la langue des dialogues et des sous-titres en utilisant les touches **AUDIO** et **SUBTITLE**.

DVD Menu Language

- Réglage par défaut: **w/Subtitle Language**

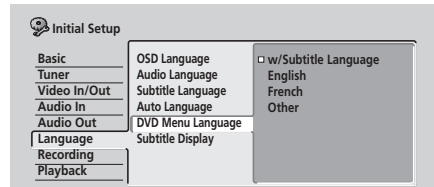

Certains disques multilingues proposent leurs menus en plusieurs langues. Ce paramètre définit quelle langue doit être employée pour les menus. Conservez la valeur par défaut si vous désirez que la langue des menus soit la même que la langue de **Subtitle Language**; reportez-vous à *Subtitle Language*, page 103.

Sélectionnez **Other** si vous désirez choisir une langue autre que celles affichées ici (reportez-vous à *Sélection d'une autre langue* ci-dessous).

Subtitle Display

- Réglage par défaut: **On**

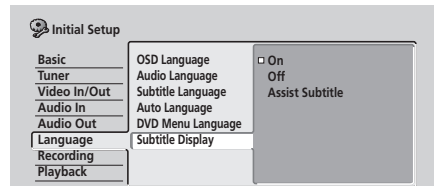

Avec la valeur **On**, cet appareil affiche les sous-titres dans la langue définie par les paramètres **Subtitle Language** et **Auto Language**. Adoptez la valeur **Off** pour supprimer l'affichage des sous-titres (certains disques ne tiennent pas compte de ce réglage et affichent malgré tout les sous-titres). Adoptez la valeur **Assist Subtitle** pour que cet appareil affiche les sous-titres d'aide complémentaire que portent certains DVD.

Sélection d'une autre langue

1 Sélectionnez 'Other' sur la liste des langues.

Cette option apparaît pour la langue des menus du DVD, la langue des dialogues et la langue des sous-titres.

2 Sélectionnez la langue que vous désirez.

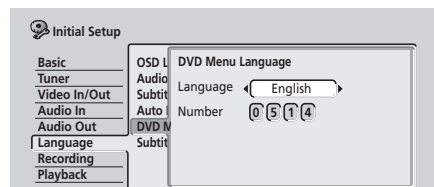

- Sélectionnez la langue par son nom: Utilisez les touches ←/→ (curseur vers la gauche/vers la droite) pour sélectionner une autre langue.
- Sélectionnez le code par son numéro: Appuyez sur la touche ↓ (curseur vers le bas) puis utilisez les touches numériques pour taper le code à 4 chiffres correspondant à la langue.

Consultez la *Liste des codes de langue*, page 117 pour connaître toutes les langues disponibles et leur code.

3 Appuyez sur ENTER pour valider et quitter cette page.

Réglages d'enregistrement (Recording)

Manual Recording

- Réglage par défaut: **Off**

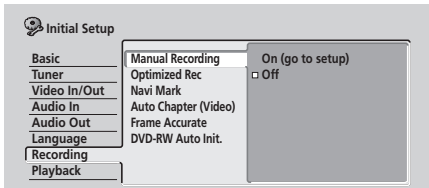

Par défaut, vous disposez de 4 ensembles de réglages définissant la durée d'enregistrement et la qualité de l'image, **FINE**, **SP**, **LP** et **EP**. Si vous désirez créer un ensemble personnalisé, passez en enregistrement manuel et sélectionnez un des 32 ensembles existant. Au moment de l'enregistrement, vous pouvez sélectionner l'ensemble de réglages d'enregistrement manuel en vous servant de la touche **REC MODE**.

1 Sélectionnez 'On (go to setup)' pour afficher la page de définition de l'enregistrement manuel.

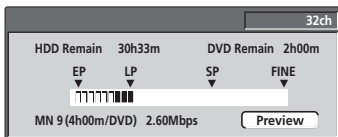

2 Utilisez les touches ←/→ (curseur vers la gauche/vers la droite) pour modifier le niveau d'enregistrement manuel.

- Vous pouvez utiliser les touches ◀◀ et ▶▶ pour accéder aux niveaux **MN1**, **MN9**, **MN21** et **MN32**.
- Pour avoir une idée de la qualité d'enregistrement, appuyez sur ↓ (curseur vers le bas) et sélectionnez **Preview**. Pour revenir à la page de choix de niveau, appuyez sur **ENTER**.

3 Appuyez sur ENTER pour valider le niveau d'enregistrement manuel et revenir à la page de menu.

Remarque

- Les réglages prédéfinis de qualité d'image correspondent aux valeurs suivantes: **FINE: MN32**, **SP: MN21**, **LP: MN9**, **EP: MN1**.
- Pour de plus amples détails concernant les niveaux d'enregistrement manuel, reportez-vous *Modes d'enregistrement manuel*, page 116.

Optimized Rec

- Réglage par défaut: **Off**

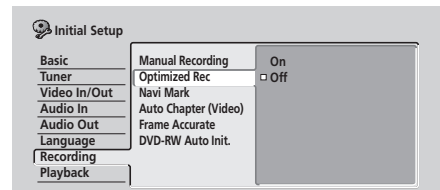

Par défaut, si un enregistrement commandé par programmeur (standard, simplifié ou VCR Plus+) a été défini et si l'espace restant sur le disque est insuffisant pour permettre l'enregistrement intégral en utilisant la qualité d'image retenue, l'enregistrement commence mais cesse, bien entendu, lorsqu'il n'y a plus de place sur le disque. Donnez au paramètre **Optimized Rec** la valeur **On** de façon que cet appareil choisisse la qualité de l'image en tenant compte de l'espace disponible.

Remarque

- Vous pouvez constater une diminution sensible de la qualité de l'image si la longueur de l'enregistrement est importante vis-à-vis de la durée disponible sur le disque.
- Si, malgré le choix du niveau d'enregistrement **MN 1**, l'espace disponible sur le disque est insuffisant, l'enregistrement est réalisé sur le disque dur au niveau choisi à l'origine.
- L'optimisation de l'enregistrement ne concerne que le premier enregistrement commandé par programmeur (celui qui commence le plus tôt), et ignore les autres enregistrements qui pourraient avoir été prévus.
- L'optimisation de l'enregistrement ne concerne que les enregistrements sur DVD.

Navi Mark

- Réglage par défaut: **0 seconds**

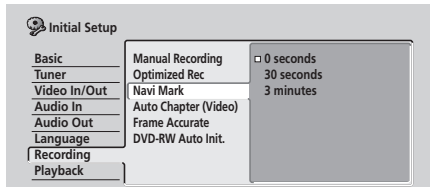

Sur la page de Disc Navigator, chaque titre est représenté par une miniature qui l'identifie. Ce paramètre vous permet de choisir l'image à employer comme miniature. Avec la valeur par défaut, **0 seconds**, l'image retenue est la première image du titre; mais vous pouvez sélectionner la valeur **30 seconds** ou **3 minutes** (si le titre est plus court que cette valeur, c'est la première image qui est adoptée).

Auto Chapter (Video)

- Réglage par défaut: **10 minutes**

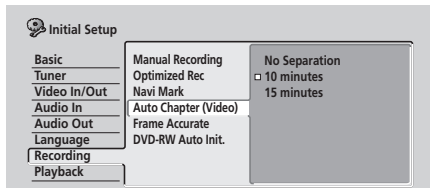

Lors d'un enregistrement en mode vidéo, par défaut, un nouveau chapitre commence toutes les 10 minutes. Vous pouvez choisir la valeur **15 minutes**, ou arrêter le marquage des chapitres avec la valeur **No Separation**.

Frame Accurate

- Réglage par défaut: **Off**

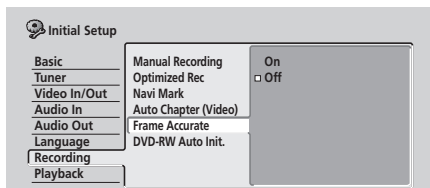

Lorsque le paramètre Frame Accurate a pour valeur **Off**, l'exactitude des images est abandonnée au profit de la possibilité de copier à grande vitesse les documents d'une liste de copie. Attribuez à Frame Accurate la valeur **On** pour préserver l'exactitude des images des documents de la liste de copie. Dans ce cas, la copie de certains titres enregistrés en mode vidéo s'effectue à la vitesse ordinaire.

Important

- Lorsque vous changez la valeur de ce paramètre, la liste de copie est effacée. Assurez-vous, avant de composer la liste de copie, que la valeur de ce paramètre est celle que vous désirez adopter.
- La valeur du paramètre Frame Accurate ne joue aucun rôle vis-à-vis de la vidéo enregistrée sur le disque dur.

DVD-RW Auto Init.

- Réglage par défaut: **VR Mode**

Lorsque vous chargez un disque DVD-RW neuf et vierge, cet appareil l'initialise à fin d'enregistrement. Vous pouvez régler cet appareil pour qu'il initialise le disque pour l'enregistrement avec l'option **VR mode** ou **Video mode**.

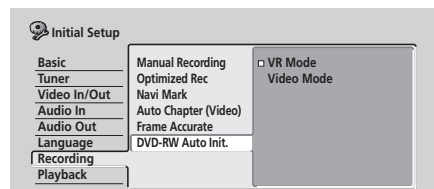

Réglages de lecture (Playback)

TV Screen Size

- Réglage par défaut: **4:3 (Letter Box)**

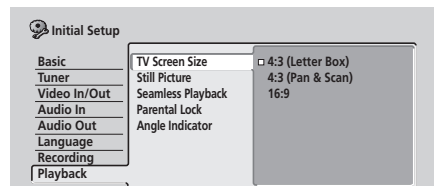

Si vous possédez un téléviseur à écran large, sélectionnez la valeur **16:9**; les gravures sur DVD pour écran large occupent alors la totalité de l'écran. Si la gravure est au format habituel (4/3), les réglages du téléviseur déterminent la façon de la restituer; pour de plus amples détails concernant cette question, reportez-vous au mode d'emploi qui accompagne le téléviseur. Si vous possédez un téléviseur ordinaire, sélectionnez soit **4:3 (Letter Box)** soit **4:3 (Pan & Scan)**. Avec la valeur Letter Box, les gravures pour écran large sont restituées accompagnées de bandes noires en haut et en bas de l'écran. Avec la valeur Pan & Scan, les gravures pour écran large sont tronquées de chaque côté pour retrouver le format 4/3 (l'image est plus grande mais vous n'en voyez qu'une partie). Pour de plus amples détails, reportez-vous à *Tailles de l'écran et formats de disque*, page 110.

Still Picture

- Réglage par défaut: **Auto**

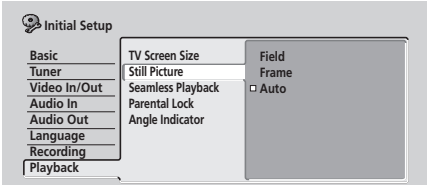

Cet appareil fait appel à deux techniques pour afficher une image fixe provenant d'un DVD. Avec la valeur par défaut, **Auto**, il détermine automatiquement le choix optimal à chaque fois.

- **Field** – l'image est stable, dépourvue de tremblement.
- **Frame** – l'image est plus nette mais aussi plus sujette à trembler.

Seamless Playback

VR mode **HDD**

- Réglage par défaut: **Off**

Pendant le déroulement d'une liste de lecture en mode VR, il se peut que vous constatiez une interruption de l'image au niveau des points de montage. Avec la lecture enchaînée, toute interruption est supprimée au détriment d'une légère imprécision sur les points de montage. Avec la valeur **On**, vous pouvez donc constater que les points de montage sont distants de quelques images, avant ou après les points que vous aviez sélectionnés.

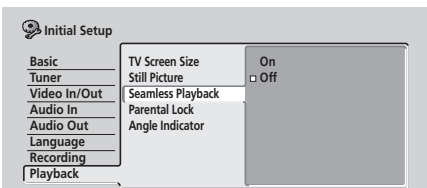

Parental Lock

- Niveau par défaut: **Off**
- Mode de passe par défaut: *aucun*
- Code de pays par défaut: **us (2119)**

Certains disques DVD-Video se distinguent par leur niveau de restriction parentale. Si cet appareil est réglé pour un niveau inférieur à celui du disque, un mot de passe doit être tapé pour que le disque puisse être lu. Vous disposez de cette manière d'un moyen de superviser les gravures DVD que vos enfants sont autorisés à regarder.

Certains disques prennent également en charge le code du pays. Le lecteur ignore certaines scènes gravées sur ces disques, selon le code du pays.

Pour définir le niveau de restriction parentale ou le code du pays, vous devez tout d'abord enregistrer un mot de passe. Connaissant ce mot de passe, vous pouvez changer à n'importe quel moment le niveau de restriction parentale ou le code du pays. Vous pouvez aussi changer le mot de passe.

Remarque

- Tous les disques que vous pouvez estimer comme ne convenant pas à vos enfants ne sont pas pour autant dotés d'un moyen de restriction parentale. Certains disques peuvent être lus sans que la frappe préalable d'un mot de passe soit requise.
- Si vous oubliez le mot de passe, vous pouvez rétablir le réglage usine (reportez-vous à *Réinitialisation de cet appareil*, page 109), puis enregistrer un nouveau mot de passe.

Parental Lock : Set Password

Le mot de passe que vous enregistrez vous permet, ultérieurement, de modifier le niveau de restriction parentale ou le code du pays. C'est également ce mot de passe que vous devez taper pour autoriser la lecture d'un disque dont le niveau de restriction parentale est supérieur à celui de cet appareil.

1 Sélectionnez 'Set Password'.

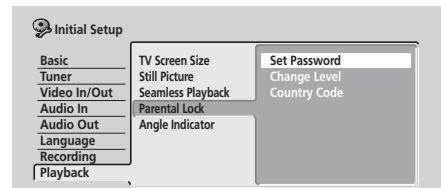

2 Utilisez les touches numérotées pour taper un mot de passe de 4 chiffres.

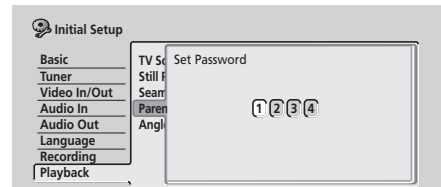

3 Appuyez sur ENTER pour enregistrer le mot de passe.

Parental Lock : Change Password

Pour changer le mot de passe, tapez le mot de passe existant puis le nouveau mot de passe.

1 Sélectionnez 'Change Password'.

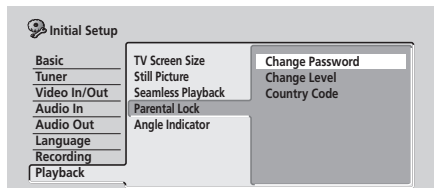

2 Utilisez les touches numérotées pour taper le mot de passe existant.

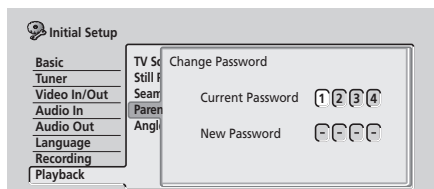

3 Appuyez sur ENTER.

4 Tapez le nouveau mot de passe.

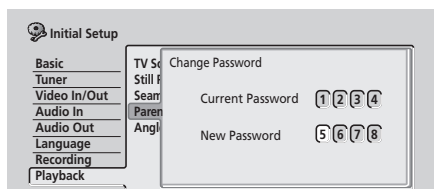

5 Appuyez sur ENTER.

Parental Lock : Change Level

1 Sélectionnez 'Change Level'.

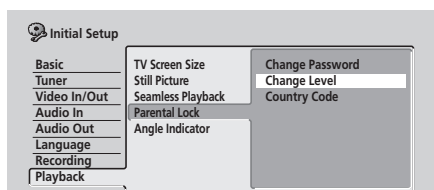

2 Utilisez les touches numérotées pour taper le mot de passe, puis appuyez sur la touche ENTER.

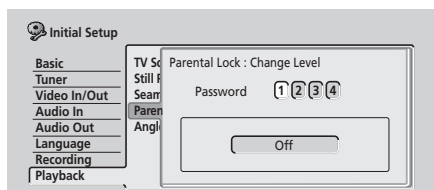

3 Utilisez les touches ←/→ (curseur vers la gauche/vers la droite) pour sélectionner un nouveau niveau de restriction parentale.

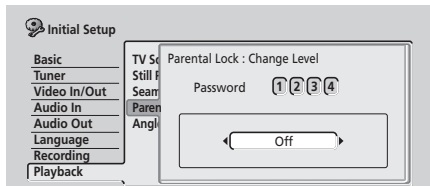

4 Appuyez sur ENTER pour valider ce nouveau niveau de restriction parentale.

Parental Lock : Country Code

Vous pouvez utilement vous reporter à *Liste des codes de pays*, page 117.

1 Sélectionnez 'Country Code'.

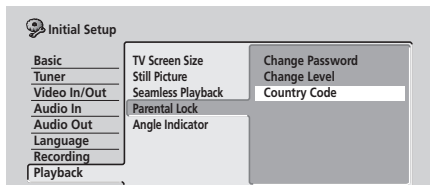

2 Utilisez les touches numérotées pour taper le mot de passe, puis appuyez sur la touche ENTER.

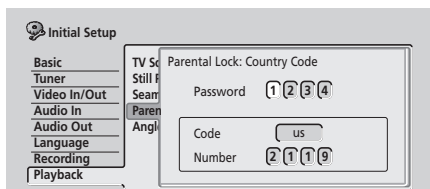

3 Sélectionnez un code de pays.

Pour ce faire, vous disposez de deux méthodes.

- Sélection du code par lettres: Utilisez les touches ←/→ (curseur vers la gauche/vers la droite) pour modifier le code de pays.

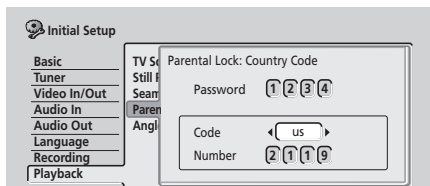

- Sélectionnez le code par son numéro: Appuyez sur ↓ (curseur vers le bas) puis utilisez les touches numériques pour taper le code de pays à 4 chiffres (reportez-vous à *Liste des codes de pays*, page 117).

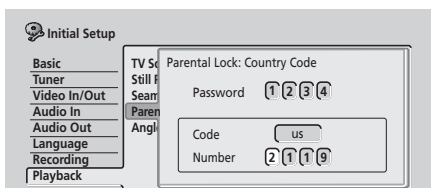

4 Appuyez sur ENTER pour valider le nouveau code de pays.



Remarque

- Le changement de code de pays ne prend effet qu'après le chargement du disque suivant (ou le rechargement du disque en cours).

Angle Indicator

- Réglage par défaut: **On**

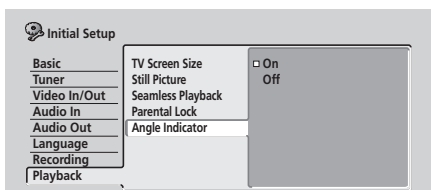

Par défaut, si au cours de la lecture d'un DVD-Video se présente une scène ayant été filmée sous plusieurs angles, une icône apparaît sur l'écran. Adoptez **Off** pour ne pas afficher cette information.

Chapitre 14

Informations complémentaires

Réinitialisation de cet appareil

Le cas échéant, vous pouvez rétablir les réglages usine de cet appareil.

- 1 Assurez-vous que cet appareil est en service.
- 2 Maintenez la pression d'un doigt sur ■ STOP puis appuyez sur ⏻ STANDBY/ON.

Cet appareil se met en veille et les réglages usine sont rétablis.

Réglage du boîtier de télécommande pour agir sur le téléviseur

Vous pouvez utiliser le boîtier de télécommande fourni pour régler le téléviseur. Pour cela, vous devez tout d'abord enregistrer dans le boîtier de télécommande un des codes de fabricant du tableau ci-dessous.

- 1 Maintenez la pression d'un doigt sur CLEAR puis taper le code correspondant au fabricant du téléviseur.

La diode du boîtier de télécommande s'éclaire.

Reportez-vous au tableau de codes de fabricant ci-dessous. Si plus d'un code existe pour un fabricant, utilisez d'abord le premier de la liste.

- Si le nom du fabricant du téléviseur ne figure pas sur la liste, vous ne pourrez pas utiliser ce boîtier de télécommande pour régler le téléviseur.

- 2 Appuyez sur ⏻ TV pour vous assurer que le boîtier de télécommande fonctionne avec le téléviseur.

Si le boîtier de télécommande est correctement réglé, vous devez pouvoir mettre le téléviseur en service ou hors service. Si ce n'est pas le cas et s'il existe un autre code pour le même fabricant, répétez l'opération 1 avec ce nouveau code.











Utilisation des touches du boîtier de télécommande

Le tableau qui suit indique le rôle de certaines touches vis-à-vis du téléviseur.

| Touches | Leur rôle |
|--------------|---|
| ⏻ TV | Pour mettre le téléviseur en service ou hors service (veille) |
| INPUT SELECT | Pour choisir sur le téléviseur une autre entrée vidéo |
| TV VOLUME | Pour modifier le niveau de sortie du téléviseur |
| TV CHANNEL | Pour changer le canal du téléviseur |

| Fabricant | Code |
|------------|--------------------|
| Aiwa | 38 |
| Funai | 36 |
| GE | 11, 28 |
| General | 34 |
| Goldstar | 10, 23 |
| Grandiente | 30 |
| Hitachi | 06, 24, 25, 32 |
| Magnavox | 12, 29 |
| Mitsubishi | 09 |
| NEC | 37 |
| Panasonic | 08, 22, 41 |
| Philips | 07 |
| Pioneer | 00, 35, 40, 44 |
| RCA | 01, 15, 16, 17, 18 |
| Sanyo | 14, 21 |
| Sharp | 02, 19, 27 |
| Sony | 04 |
| Toshiba | 05, 26, 31, 43 |
| Victor | 13, 33, 42 |
| Zenith | 03, 20 |

Tailles de l'écran et formats de disque

| Cas d'un téléviseur ou d'un moniteur standard | | |
|--|---|--|
| Format de l'image | Réglage | Aspect |
| 16:9  | 4:3 (Letter Box)  | L'image apparaît sur écran large et des bandes noires sont présentes en haut et en bas de l'écran. |
| | 4:3 (Pan & Scan)  | Les côtés de l'image sont tronqués de manière que l'image occupe la totalité de l'écran. |
| 4:3  | 16:9  | L'image semble écrasée. Utilisez soit 4:3 (Letter Box) soit 4:3 (Pan & Scan) . |
| | 4:3 (Letter Box) 4:3 (Pan & Scan)  | L'image est identique à l'original, quel que soit le réglage. |
| Cas d'un téléviseur ou d'un moniteur à écran large | | |
| Format de l'image | Réglage | Aspect |
| 16:9  | 16:9  | L'image apparaît sur écran large. |
| 4:3  | 16:9   | Le téléviseur détermine la manière de présenter l'image; pour de plus amples détails, reportez-vous au mode d'emploi qui accompagne le téléviseur. |

Guide de dépannage

Une erreur de commande est souvent prise pour une anomalie de fonctionnement. Si vous pensez que l'appareil ne fonctionne pas convenablement, vérifiez les points suivants. Parfois, l'anomalie est causée par un autre appareil. Vérifiez les autres appareils de la chaîne ainsi que le matériel électrique utilisé. Si ces vérifications ne vous permettent pas de trouver une solution au problème qui se pose, consultez le service après-vente Pioneer ou le distributeur afin d'obtenir la réparation de l'appareil.

Généralités

| Anomalie | Action corrective |
|--|--|
| Le disque est éjecté immédiatement après la fermeture du tiroir | <ul style="list-style-type: none"> Assurez-vous que le disque n'est pas un DVD-RAM, DVD+R/RW ni un autre disque incompatible (page 8). Assurez-vous que le disque est chargé comme il convient (le disque est dans l'alvéole et sa face est tournée vers le haut). Retirez le disque et nettoyez-le (page 119). Assurez-vous que le disque possède un code de région qui est compatible avec celui de cet appareil (page 122). |
| Absence d'image | <ul style="list-style-type: none"> Assurez-vous que tous les raccordements sont corrects (page 11). Assurez-vous que le téléviseur et l'amplificateur ou le récepteur audiovisuels sont réglés sur l'entrée convenable. Assurez-vous que le disque porte un enregistrement au format NTSC. Cet appareil est peut-être réglé pour la vidéo à balayage progressif mais le téléviseur n'est pas compatible. Revenez à la vidéo à balayage entrelacé en maintenant la pression d'un doigt sur la touche + puis en appuyant sur HDD (face avant). |
| La lecture du disque est impossible | <ul style="list-style-type: none"> Assurez-vous que le disque n'est pas un DVD-RAM, DVD+R/RW ni un autre disque incompatible (page 8). Retirez le disque et nettoyez-le (page 119). Assurez-vous que le disque est chargé comme il convient (le disque est dans l'alvéole et sa face est tournée vers le haut). De la condensation a pu se former dans cet appareil. Attendez environ une heure, le temps nécessaire pour que la condensation s'évapore. |
| Toutes les valeurs usine ont été rétablies | <ul style="list-style-type: none"> Si cet appareil a été débranché (ou si une panne de secteur s'est produite) alors qu'il était en service, tous les réglages mis en mémoire sont effacés. Veillez à placer cet appareil en veille avant de débrancher la fiche du cordon d'alimentation. |
| L'image disparaît et les commandes sont sans effet | <ul style="list-style-type: none"> Appuyez sur ■ STOP puis reprenez la lecture. |
| Le boîtier de télécommande ne fonctionne pas | <ul style="list-style-type: none"> Si vous avez relié cet appareil à un autre appareil Pioneer par le truchement de la prise CONTROL IN, dirigez le boîtier de télécommande vers l'autre appareil pour agir sur celui-ci (page 11). Réglez le boîtier de télécommande sur le même numéro d'identification que celui de cet appareil (page 97). (Lorsque les piles sont usagées, le mode Recorder1 de télécommande est automatiquement rétabli.) Utilisez le boîtier de télécommande à l'intérieur de sa plage d'action (page 7). Remplacez les piles (page 7). |

| Anomalie | Action corrective |
|---|---|
| Absence de son, ou image déformée | <ul style="list-style-type: none"> Assurez-vous que l'amplificateur ou le récepteur audiovisuels et le téléviseur sont réglés sur l'entrée convenable et que le niveau de sortie est suffisamment élevé. Les sons sont coupés en cas d'arrêt sur l'image, pendant un examen rapide et pendant un ralenti. Appuyez sur ► PLAY pour reprendre la lecture normale. La lecture des disques DTS n'est possible que si cet appareil est relié à un décodeur DTS ou à un amplificateur ou récepteur compatibles DTS. Si vous avez effectué une liaison avec un décodeur convenable, assurez-vous que les paramètres Initial Setup > Audio Out > DTS Output ont pour valeur On. Certains disques 96kHz ne donnent pas de signal audio sur les prises numériques. En ce cas, choisissez l'entrée analogique sur l'amplificateur ou le récepteur. Vérifiez les câbles de liaison audio (page 11). Si le son est déformé, nettoyez les fiches des câbles. |
| L'image provenant de l'entrée extérieure est déformée | <ul style="list-style-type: none"> Le signal vidéo fourni par l'appareil extérieur est protégé contre la copie, vous ne pouvez pas le faire transiter par cet appareil. Reliez directement l'appareil au téléviseur. |
| L'image est allongée, verticalement ou horizontalement | <ul style="list-style-type: none"> Comme le montre l'illustration la valeur de TV Screen Size (page 105) convient pour le type de téléviseur utilisé (reportez-vous à la page 110). Si vous possédez un téléviseur à écran large, vérifiez les réglages de format d'image. Cet appareil adopte automatiquement le mode écran large en fonction du signal appliqué à l'entrée. Si l'appareil relié n'est pas compatible ID-1, réglez-le pour qu'il fournisse en sortie de la vidéo 4/3 (standard). |
| La lecture d'un disque gravé sur cet appareil est impossible sur un autre appareil | <ul style="list-style-type: none"> Si le disque a été gravé en mode vidéo, assurez-vous qu'il a été finalisé (page 57). Certains lecteurs ne peuvent pas lire les DVD enregistrables, même si les disques sont gravés en mode vidéo et finalisés. Si le disque a été gravé en mode VR, l'autre appareil doit être spécifiquement compatible RW pour que la lecture soit possible (page 8). Les disques portant la gravure d'un document dont une seule copie est autorisée, ne peuvent pas être lus sur un appareil qui n'est pas compatible CPRM (page 44). |
| Pendant la lecture l'image s'assombrit ou se déforme | <ul style="list-style-type: none"> Lorsqu'un disque protégé contre la copie est lu via un magnétoscope, l'image ne peut pas être correctement affichée. Reliez directement cet appareil au téléviseur. |
| Le téléviseur ne répond pas aux ordres du boîtier de télécommande | <ul style="list-style-type: none"> Si plusieurs codes sont listés pour le fabricant du téléviseur, essayez chacun à tour de rôle (page 109). Il est possible qu'aucun de ces codes ne donne satisfaction en raison du modèle particulier du téléviseur, y compris dans le cas où le nom du fabricant figure dans la liste. |
| L'enregistrement est impossible ou il n'est pas satisfaisant | <ul style="list-style-type: none"> Assurez-vous qu'il existe un espace disponible sur le DVD et sur le disque dur. Si il s'agit d'un disque gravé en mode vidéo, assurez-vous qu'il n'est pas finalisé. Le disque dur peut contenir 250 titres; un DVD peut contenir 99 titres (gravures d'origine) et 999 chapitres. Assurez-vous que ces limites n'ont pas été dépassées. Assurez-vous que la source ne fournit pas un signal protégé contre la copie. Dans le cas d'un disque gravé au format VR, assurez-vous qu'il n'est pas verrouillé (page 91). Assurez-vous que le standard de télévision (NTSC, PAL, etc.) est le même que celui des enregistrements que porte le disque. Tous les enregistrements doivent être effectués sur le disque selon le même standard. Avant d'enregistrer sur le disque dur, vous devez vous assurer que le paramètre Input Line System a la valeur convenable pour ce que vous désirez enregistrer (page 97). L'alimentation a pu être coupée pendant l'enregistrement. |

| Anomalie | Action corrective |
|---|--|
| Les enregistrements commandés par programmeur ne sont pas satisfaisants | <ul style="list-style-type: none"> • Lors de la sélection du canal, veillez à ce que ce soit sur le syntoniseur de télévision intégré de cet appareil et non pas sur le syntoniseur intégré du téléviseur. • Lorsque vous utilisez un disque gravé en mode vidéo, les documents protégés contre la copie ne peuvent pas être enregistrés. Utilisez un disque au format VR si vous avez affaire à un document dont une seule copie est autorisée (page 44). • Deux enregistrements commandés par programmeur peuvent se chevaucher, auquel cas seul le premier est complètement enregistré. • L'alimentation a pu être coupée pendant l'enregistrement. • Vérifiez que les réglages du standard de télévision du graveur (NTSC, PAL, etc.) sont les mêmes que pour le canal réglé pour l'enregistrement. |
| Après un bref débranchement de la fiche du cordon d'alimentation, ou une coupure d'alimentation, '---' apparaît sur l'afficheur de la face avant | <ul style="list-style-type: none"> • Une batterie de secours conserve l'heure et d'autres réglages en cas de coupure de l'alimentation de cet appareil. La durée de service de cette batterie est de l'ordre de 5 années après expédition. <p>Réglez à nouveau l'horloge et les paramètres de cet appareil pour être en mesure de l'utiliser. Pour le remplacement de la batterie, consultez le distributeur ou un centre d'entretien Pioneer.</p> |
| L'afficheur de la face avant indique 'LOCK' quand vous appuyez sur une touche | <ul style="list-style-type: none"> • Le verrouillage est actif; rendez-le inactif pour utiliser cet appareil (page 52). |
| Vous ne pouvez pas faire usage de la copie par touche unique (disque dur vers DVD) | <ul style="list-style-type: none"> • Assurez-vous que le disque chargé est un DVD enregistrable sur lequel il existe un espace disponible pour l'enregistrement et qui ne porte pas déjà 99 titres. Par ailleurs, dans le cas d'un disque gravé en mode vidéo, assurez-vous qu'il n'est pas finalisé. • Si le titre en cours de lecture contient un passage dont une seule copie est autorisée, la copie par touche unique ne peut pas fonctionner. • La copie par touche unique n'est pas utilisable si cet appareil est déjà en cours d'enregistrement sur le DVD. |
| Vous ne pouvez pas faire usage de la copie par touche unique (DVD vers disque dur) | <ul style="list-style-type: none"> • Assurez-vous que le disque dur contient un espace disponible pour l'enregistrement et qu'il ne porte pas déjà 250 titres. • La copie par touche unique n'est pas utilisable si cet appareil est déjà en cours d'enregistrement sur le disque dur. |
| L'image se fige et les touches de la face avant et du boîtier de télécommande sont sans effet | <ul style="list-style-type: none"> • Appuyez sur la touche STANDBY/ON de la face avant pour mettre l'appareil hors service, puis remettez-le en service et reprenez la lecture. Si l'alimentation ne peut pas être coupée, maintenez la pression d'un doigt sur STANDBY/ON, au moins 10 secondes, le temps que la coupure se produise. |



Remarque

- Si cet appareil ne fonctionne pas normalement en raison de phénomènes extérieurs tels qu'une décharge d'électricité statique, débranchez la fiche du cordon d'alimentation pour revenir aux conditions normales de fonctionnement puis rebranchez-la.

Questions répétitives

Dans cette section, vous trouverez la réponse à certaines questions sur l'utilisation de l'enregistreur DVD et de ses possibilités.

- *Comment puis-je obtenir une copie de grande qualité?*

Nous vous conseillons d'utiliser la copie à grande vitesse. La copie s'effectue plus rapidement qu'à la vitesse ordinaire et il n'y a aucune altération de la qualité de l'image ni du son.

Si l'espace disponible sur le disque ne permet pas une copie de même qualité que l'original, nous vous conseillons d'employer le mode 'Optimized'. Ce mode permet d'enregistrer au mieux le document dans l'espace disponible.

Reportez-vous également à *Copie et sauvegarde*, page 59.

- *Puis-je réaliser une copie sur DVD d'un film dont les encarts publicitaires ont été supprimés par montage?*

Oui. Il existe deux manières de procéder. Vous pouvez monter la vidéo du disque dur puis copier la version montée sur le DVD, ou bien vous pouvez composer une liste de copie de laquelle toutes les publicités ont été supprimées, et enfin copier le contenu de cette liste sur DVD.

Reportez-vous également à *Copie et sauvegarde*, page 59.

- *Je possède un enregistrement de 2 heures sur le disque dur, réalisé en mode FINE. Puis-je copier cet enregistrement à grande vitesse sur un DVD?*

Un DVD standard ne peut contenir qu'une heure de vidéo enregistrée en mode **FINE**, ce qui ne permet pas une copie à grande vitesse de l'enregistrement que vous avez sur le disque dur. Vous pouvez diviser l'enregistrement sur le disque dur en deux titres d'une durée d'une heure puis effectuer la copie de chaque titre sur un DVD séparé (et utiliser alors la copie à grande vitesse). Ou bien, vous pouvez copier le document en mode **SP** (ou en mode Optimized) de telle sorte qu'il n'occupe qu'un seul disque (bien entendu, la copie ne pourra se faire qu'avec une certaine perte de qualité).

Reportez-vous également à *Copie et sauvegarde*, page 59.

- *Puis-je enregistrer une émission double mono sur le disque dur et choisir ultérieurement, au moment de la lecture, la voie que je veux écouter?*

Non. Seule la voie choisie grâce au paramètre Dual Mono Recording du menu des réglages initiaux, est enregistrée. Pour enregistrer les deux voies audio, utilisez un DVD-RW en mode VR.

Reportez-vous également à *Dual Mono Recording*, page 100.

- *Puis-je enregistrer sans interruption sur le disque dur pendant 6 heures?*

Oui, les enregistrements commandés par programmeur et réalisés sur le disque dur peuvent avoir une durée de 24 heures. Toutefois, comme la durée maximale d'un titre est de 6 heures, l'enregistrement couvrira plusieurs titres. Sachez qu'il y aura une brève coupure entre chaque titre.

Reportez-vous également à *Réglage du programmeur pour l'enregistrement*, page 46.

- *Puis-je effectuer sur disque dur la copie d'un DVD-R, ou DVD-RW, gravés en mode vidéo?*

Oui. Commandez la lecture du disque portant la gravure en mode vidéo puis utilisez la fonction One Touch Copy pour reporter le titre en cours de lecture sur le disque dur. Répétez cette opération pour chaque titre à copier.

Reportez-vous également à *One Touch Copy* (DVD vers disque dur)*, page 61.

- *Puis-je utiliser la copie à grande vitesse pour copier d'un DVD vers le disque dur?*

Vous ne pouvez utiliser que la copie à grande vitesse pour reporter un titre d'origine d'un DVD-RW gravé en mode VR sur le disque dur.

Reportez-vous également à *Copie d'un DVD vers le disque dur**, page 69.

- *Puis-je copier du disque dur vers un DVD une émission payante de télévision par satellite ou par câble dont une seule copie est autorisée?*

Oui, vous pouvez utiliser la copie à grande vitesse pour copier un DVD-RW gravé en mode VR. Vous pouvez également diviser l'enregistrement sur disque dur en plusieurs titres si l'ensemble de cet enregistrement est plus long que la durée disponible sur un disque.

Reportez-vous également à *Copie du disque dur vers un DVD**, page 61.

- *Puis-je lire sur un autre appareil, un DVD réalisé au moyen de celui-ci?*

Oui, en général, la lecture sur un appareil standard des DVD-R et des DVD-RW gravés en mode vidéo, ne pose aucune difficulté. Toutefois, il existe des lecteurs qui refusent de lire le contenu de certains supports.

Dans le cas des DVD-RW gravés en mode VR, assurez-vous que le lecteur porte le logo 'RW Compatible', ce qui indique qu'il doit être en mesure de lire le disque.

Quelques mots au sujet de DV

En utilisant DV, également connu sous le nom de i.LINK, vous pouvez relier un caméscope équipé DV à cet appareil au moyen d'un seul câble DV, et disposer à l'entrée et à la sortie de la vidéo, des sons, des données et des signaux de commande.

L'interface i.LINK porte la référence IEEE 1394-1995. "i.LINK" et le logo "i.LINK" sont des marques de commerce.

- Cet appareil n'est compatible qu'avec les caméscopes au format DV (DVC-SD). Les syntoniseurs numériques pour satellite et les magnétoscopes VHS numériques ne sont pas compatibles.
- Vous ne pouvez pas relier simultanément plus d'un caméscope DV à cet appareil.
- Vous pouvez commander cet appareil à partir d'un appareil extérieur relié à la prise **DV IN/OUT**.
- Il n'est pas toujours possible de commander le caméscope relié à la prise **DV IN/OUT**.
- Cet appareil ne fournit en sortie que les signaux vidéo de lecture du DVD ou du disque dur; ces signaux sont disponibles sur la prise **DV IN/OUT**; les signaux provenant du syntoniseur intégré de télévision et les signaux fournis par la lecture d'un CD, d'un Video CD ou d'une autre source ne sont pas disponibles en sortie.
- Les signaux protégés contre la copie et les signaux dont une seule copie est autorisée, ne sont pas présents sur la prise de sortie **DV IN/OUT**.
- Les caméscopes numériques peuvent en général enregistrer les signaux sonores sous forme stéréophonique et au format 16 bits, 48kHz, ou sous forme de deux pistes stéréophoniques 12 bits, 32kHz. Cet appareil ne peut enregistrer qu'une seule piste sonore stéréophonique. Donnez au paramètre **DV Input** la valeur requise (reportez-vous à *DV Input*, page 101).
- Le signal audio présent sur la prise **DV IN/OUT** est au format 16 bits.
- Le signal audio appliqué sur la prise **DV IN/OUT** doit être à 32kHz ou 48kHz (mais pas à 44,1kHz).
- Des perturbations peuvent survenir dans le déroulement de l'enregistrement de l'image si la source interrompt la lecture ou lit une portion de bande non enregistrée; pareillement en cas de coupure de l'alimentation de la source ou de débranchement du câble DV.

Messages DV

Les messages suivants peuvent apparaître sur l'écran du téléviseur lorsque vous utilisez la prise **DV IN/OUT**.

- **No DV camcorder connected.** – Le caméscope n'est pas convenablement relié, ou encore il est éteint.
- **The DV camcorder is recording.** – Le caméscope effectue un enregistrement; vous ne pouvez pas enregistrer du caméscope vers cet appareil.
- **You cannot connect more than one DV camcorder at the same time.** – La prise DV de cet appareil ne permet la liaison qu'à un seul caméscope.
- **No tape in the DV camcorder.** – L'appareil relié ne contient pas de cassette.
- **The DV camcorder is in record-pause mode.** – Le caméscope DV est en pause d'enregistrement.
- **DV camcorder playback canceled. Recording has been paused.** – L'enregistrement a été interrompu parce que le caméscope n'est pas en lecture.
- **Cannot operate the DV camcorder.** – Cet appareil ne peut pas régler le caméscope. Mettez le caméscope hors tension puis à nouveau sous tension.
- **Could not operate the DV camcorder.** – Cet appareil n'a pas pu régler le caméscope.
- **Recording has stopped because the recorded material on the tape finished.** – Lorsque la fin de l'enregistrement sur la cassette DV est atteinte, cet appareil-ci arrête automatique son enregistrement.
- **Recording has stopped because DV camcorder playback stopped.** – L'enregistrement a été arrêté parce que la lecture sur le caméscope DV a été arrêtée ou parce que le caméscope a été débranché.
- **The DV camcorder is not set for playback. Please select playback mode on the DV camcorder.** – Le caméscope est en mode de prise de vues.

Modes d'enregistrement manuel

Le tableau ci-dessous donne la liste des durées approximatives d'enregistrement pour les 32 modes manuel, ainsi que les équivalents en mode standard d'enregistrement. Les traits gras entre séries de valeurs indiquent un changement notable dans la qualité de l'image. Les divisions pour l'enregistrement sur disque dur sont les mêmes que celles du mode vidéo.

En mode d'enregistrement manuel, l'enregistrement audio s'effectue toujours au format Dolby Digital 2ch, sauf dans le cas de MN32 où le format PCM linéaire est employé.

| Mode VR | | | Mode vidéo, disque dur | |
|---------|--------------|-------------|------------------------|--------------|
| Level | Durée enreg. | | Level | Durée enreg. |
| MN 1 | 360 mn | EP | MN 1 | 360 mn |
| MN 2 | 345 mn | | MN 2 | 345 mn |
| MN 3 | 330 mn | | MN 3 | 330 mn |
| MN 4 | 315 mn | | MN 4 | 315 mn |
| MN 5 | 300 mn | | MN 5 | 300 mn |
| MN 6 | 285 mn | | MN 6 | 285 mn |
| MN 7 | 270 mn | | MN 7 | 270 mn |
| MN 8 | 255 mn | | MN 8 | 255 mn |
| MN 9 | 240 mn | LP | MN 9 | 240 mn |
| MN 10 | 230 mn | | MN 10 | 230 mn |
| MN 11 | 220 mn | | MN 11 | 220 mn |
| MN 12 | 210 mn | | MN 12 | 210 mn |
| MN 13 | 200 mn | | MN 13 | 200 mn |
| MN 14 | 190 mn | | MN 14 | 190 mn |
| MN 15 | 180 mn | | MN 15 | 180 mn |
| MN 16 | 170 mn | | MN 16 | 170 mn |
| MN 17 | 160 mn | | MN 17 | 160 mn |
| MN 18 | 150 mn | | MN 18 | 150 mn |
| MN 19 | 140 mn | | MN 19 | 140 mn |
| MN 20 | 130 mn | | MN 20 | 130 mn |
| MN 21 | 120 mn | SP | MN 21 | 120 mn |
| MN 22 | 110 mn | | MN 22 | 110 mn |
| MN 23 | 105 mn | | MN 23 | 105 mn |
| MN 24 | 100 mn | | MN 24 | 100 mn |
| MN 25 | 95 mn | | MN 25 | 95 mn |
| MN 26 | 90 mn | | MN 26 | 90 mn |
| MN 27 | 85 mn | | MN 27 | 85 mn |
| MN 28 | 80 mn | | MN 28 | 80 mn |
| MN 29 | 75 mn | | MN 29 | 75 mn |
| MN 30 | 70 mn | | MN 30 | 70 mn |
| MN 31 | 65 mn | | MN 31 | 65 mn |
| MN 32 | 61 mn | FINE | MN 32 | 61 mn |

Informations destinées aux usagers de la télévision par câble ou par satellite, ou d'un décodeur

La manière d'utiliser le programmeur du décodeur pour commander cet appareil-ci, est expliquée ci-dessous.

Réglage général

1 Reliez les sorties audio et vidéo du décodeur à un jeu d'entrées audio et vidéo de cet appareil.

2 Mettez en service le décodeur et cet appareil et choisissez l'entrée du décodeur sur cet appareil (L1 L2 ou L3).

Pour vous assurer que toutes les liaisons sont correctes, mettez le téléviseur en service et choisissez cet appareil comme source d'entrée vidéo. Vous devez voir ce qui est capté par le décodeur.

3 Programmez le contrôleur infrarouge fourni avec le décodeur de manière qu'il émette des ordres de début et de fin d'enregistrement à destination d'un magnétoscope Pioneer.

Pour connaître la manière de procéder, reportez-vous au mode d'emploi qui accompagne le décodeur.

Seuls les codes **REC** et **STOP** ont un effet quand ils sont utilisés avec cet appareil:

- **REC** – Commande l'enregistrement
- **STOP** – Arrête l'enregistrement

4 Positionnez le contrôleur infrarouge pour qu'il puisse commander cet appareil.

Le capteur infrarouge de cet appareil est juste au-dessus de la marque  qui se trouve sur la face avant.

Enregistrement commandé par programmeur

1 Réglez le programmeur du décodeur.

Pour connaître la manière de procéder, reportez-vous au mode d'emploi qui accompagne le décodeur.

2 Mettez cet appareil en service.

Cet appareil doit demeurer en service jusqu'à la fin de l'enregistrement.

- Le moment venu le décodeur commande le début et la fin de l'enregistrement sur cet appareil.

Liste des codes de langue

Langue (Code alphabétique de la langue), Code numérique de la langue

| | | | |
|--------------------------------|--------------------------------|----------------------------------|------------------------------|
| Japanese (ja), 1001 | Bhutani (dz), 0426 | Kirghiz (ky), 1125 | Sinhalese (si), 1909 |
| English (en), 0514 | Esperanto (eo), 0515 | Latin (la), 1201 | Slovak (sk), 1911 |
| French (fr), 0618 | Estonian (et), 0520 | Lingala (ln), 1214 | Slovenian (sl), 1912 |
| German (de), 0405 | Basque (eu), 0521 | Laothian (lo), 1215 | Samoan (sm), 1913 |
| Italian (it), 0920 | Persian (fa), 0601 | Lithuanian (lt), 1220 | Shona (sn), 1914 |
| Spanish (es), 0519 | Finnish (fi), 0609 | Latvian (lv), 1222 | Somali (so), 1915 |
| Chinese (zh), 2608 | Fiji (fj), 0610 | Malagasy (mg), 1307 | Albanian (sq), 1917 |
| Dutch (nl), 1412 | Faroese (fo), 0615 | Maori (mi), 1309 | Serbian (sr), 1918 |
| Portuguese (pt), 1620 | Frisian (fy), 0625 | Macedonian (mk), 1311 | Siswati (ss), 1919 |
| Swedish (sv), 1922 | Irish (ga), 0701 | Malayalam (ml), 1312 | Sesotho (st), 1920 |
| Russian (ru), 1821 | Scots-Gaelic (gd), 0704 | Mongolian (mn), 1314 | Sundanese (su), 1921 |
| Korean (ko), 1115 | Galician (gl), 0712 | Moldavian (mo), 1315 | Swahili (sw), 1923 |
| Greek (el), 0512 | Guarani (gn), 0714 | Marathi (mr), 1318 | Tamil (ta), 2001 |
| Afar (aa), 0101 | Gujarati (gu), 0721 | Malay (ms), 1319 | Telugu (te), 2005 |
| Abkhazian (ab), 0102 | Hausa (ha), 0801 | Maltese (mt), 1320 | Tajik (tg), 2007 |
| Afrikaans (af), 0106 | Hindi (hi), 0809 | Burmese (my), 1325 | Thai (th), 2008 |
| Amharic (am), 0113 | Croatian (hr), 0818 | Nauru (na), 1401 | Tigrinya (ti), 2009 |
| Arabic (ar), 0118 | Hungarian (hu), 0821 | Nepali (ne), 1405 | Turkmen (tk), 2011 |
| Assamese (as), 0119 | Armenian (hy), 0825 | Norwegian (no), 1415 | Tagalog (tl), 2012 |
| Aymara (ay), 0125 | Interlingua (ia), 0901 | Occitan (oc), 1503 | Setswana (tn), 2014 |
| Azerbaïjani (az), 0126 | Interlingue (ie), 0905 | Oromo (om), 1513 | Tonga (to), 2015 |
| Bashkir (ba), 0201 | Inupiak (ik), 0911 | Oriya (or), 1518 | Turkish (tr), 2018 |
| Byelorussian (be), 0205 | Indonesian (in), 0914 | Panjabi (pa), 1601 | Tsonga (ts), 2019 |
| Bulgarian (bg), 0207 | Icelandic (is), 0919 | Polish (pl), 1612 | Tatar (tt), 2020 |
| Bihari (bh), 0208 | Hebrew (iw), 0923 | Pashto, Pushto (ps), 1619 | Twi (tw), 2023 |
| Bislama (bi), 0209 | Yiddish (ji), 1009 | Quechua (qu), 1721 | Ukrainian (uk), 2111 |
| Bengali (bn), 0214 | Javanese (jw), 1023 | Rhaeto-Romance (rm), 1813 | Urdu (ur), 2118 |
| Tibetan (bo), 0215 | Georgian (ka), 1101 | Kirundi (rn), 1814 | Uzbek (uz), 2126 |
| Breton (br), 0218 | Kazakh (kk), 1111 | Romanian (ro), 1815 | Vietnamese (vi), 2209 |
| Catalan (ca), 0301 | Greenlandic (kl), 1112 | Kinyarwanda (rw), 1823 | Volapük (vo), 2215 |
| Corsican (co), 0315 | Cambodian (km), 1113 | Sanskrit (sa), 1901 | Wolof (wo), 2315 |
| Czech (cs), 0319 | Kannada (kn), 1114 | Sindhi (sd), 1904 | Xhosa (xh), 2408 |
| Welsh (cy), 0325 | Kashmiri (ks), 1119 | Sangho (sg), 1907 | Yoruba (yo), 2515 |
| Danish (da), 0401 | Kurdish (ku), 1121 | Serbo-Croatian (sh), 1908 | Zulu (zu), 2621 |

Liste des codes de pays

Pays, Code numérique de pays, Code alphabétique de pays

| | | | |
|----------------------------|---------------------------------------|-----------------------------------|------------------------------|
| Argentine, 0118, ar | Finlande, 0609, fi | Malaisie, 1325, my | Singapour, 1907, sg |
| Australie, 0121, au | France, 0618, fr | Mexique, 1324, mx | Espagne, 0519, es |
| Autriche, 0120, at | Allemagne, 0405, de | Pays-bas, 1412, nl | Suède, 1905, se |
| Belgique, 0205, be | Hong-Kong, 0811, hk | Nouvelle-Zélande, 1426, nz | Suisse, 0308, ch |
| Brésil, 0218, br | Inde, 0914, in | Norvège, 1415, no | Taiwan, 2023, tw |
| Canada, 0301, ca | Indonésie, 0904, id | Pakistan, 1611, pk | Thaïlande, 2008, th |
| Chili, 0312, cl | Italie, 0920, it | Philippines, 1608, ph | Royaume-uni, 0702, gb |
| Chine, 0314, cn | Japon, 1016, jp | Portugal, 1620, pt | États-Unis, 2119, us |
| Danemark, 0411, dk | Corée, République de, 1118, kr | Fédération russe, 1821, ru | |

Messages et avertissements affichés sur l'écran

Le tableau ci-dessous donne la liste des messages d'erreur et des avertissements pouvant s'afficher sur l'écran, accompagnés d'une brève explication.

| Message | Explication et action |
|---|---|
| <ul style="list-style-type: none"> • Initializing disc. Please wait a moment. | Lorsque vous chargez un disque DVD-RW neuf et vierge, cet appareil l'initialise à fin d'enregistrement. |
| <ul style="list-style-type: none"> • Incompatible region number. | Le disque chargé possède un numéro de région qui est incompatible avec celui de cet appareil et sa lecture est donc impossible. |
| <ul style="list-style-type: none"> • Cannot record any more titles. • No more space for file management data. • Cannot add any more chapter marks. | La limite des données de commande a été atteinte, ou bien il en est de même pour le nombre maximum de chapitres et de titres. Effacez titres ou chapitres, ou bien fusionnez des chapitres. |
| <ul style="list-style-type: none"> • This disc cannot be recorded. Undo the finalization. | Le disque a été finalisé sur un enregistreur de DVD qui ne provient pas de Pioneer. Annulez la finalisation pour que l'enregistrement et le montage soient possibles. |
| <ul style="list-style-type: none"> • Cannot play this disc. • This disc cannot be recorded. • Cannot read the CPRM information. • Could not record the information to the disc. • Cannot edit. • Could not initialize disc. • Could not complete finalization successfully. • Could not undo finalization successfully. • Could not successfully unlock the disc. | Le disque est sale ou endommagé. Retirez le disque, nettoyez-le et essayez une nouvelle fois. Si l'erreur persiste, utilisez un autre disque. Si l'erreur apparaît même avec un disque neuf, consultez le centre d'entretien Pioneer. |
| <ul style="list-style-type: none"> • Incompatible or unreadable disc. | Le disque chargé est un DVD-RAM, un DVD+R/RW ou un autre type de disque incompatible. Ce message peut également s'afficher si le disque est sale ou endommagé. |
| <ul style="list-style-type: none"> • Cannot record to a disc that is not CPRM compatible. • Cannot record this content using Video mode recording. | La source vidéo n'autorise qu'une seule copie. Utilisez un DVD-RW en mode VR prévu pour l'enregistrement CPRM. |
| <ul style="list-style-type: none"> • This content is copy protected. | La source vidéo fournit un signal protégé contre la copie qui ne peut donc pas être enregistré. |
| <ul style="list-style-type: none"> • Incorrect CPRM information. | Cet appareil n'a pas pu lire l'information CPRM. Cet appareil est peut-être endommagé; consultez le service d'entretien Pioneer. |
| <ul style="list-style-type: none"> • The audio will conform to the [Dual Mono Recording] setting. | Lors de l'enregistrement en mode VR ou en mode vidéo d'une source extérieure et avec le réglage MN 32, le signal audio est au format PCM linéaire. Vous ne pouvez enregistrer que la voie droite ou la voie gauche, pas les deux. |
| <ul style="list-style-type: none"> • Repairing disc. | L'alimentation a été coupée au cours d'un enregistrement. Ce message s'affiche au moment où l'alimentation est rétablie. |
| <ul style="list-style-type: none"> • Could not repair the disc. | Cet appareil n'a pas été capable de rectifier le disque après une coupure d'alimentation. Le contenu de l'enregistrement est perdu. |
| <ul style="list-style-type: none"> • Overheating has stopped operation. Press DISPLAY to clear this message. | La température interne de cet appareil dépasse la limite autorisée. Si ce message réapparaît, consultez le centre d'entretien Pioneer. |

| Message | Explication et action |
|---|---|
| <ul style="list-style-type: none"> • There is no DV input or the input signal is unrecordable. • Cannot preview because there is no DV input or the input signal is unrecordable. | <p>Aucun signal n'est détecté sur la prise d'entrée/sortie DV. Ce message peut apparaître lors de la lecture d'une section vierge de la cassette DV que contient le caméscope relié.</p> |
| <ul style="list-style-type: none"> • This channel's TV system is different from the recorder's setting. | <p>Le standard de télévision (NTSC, PAL, etc.) utilisé sur le canal actuel est différent du standard de télévision adopté pour cet appareil.</p> |
| <ul style="list-style-type: none"> • Recording failed due to a TV system mismatch. Press DISPLAY to clear message. | <p>L'enregistrement commandé par programmeur a échoué parce que le standard de télévision utilisé sur le canal actuel est différent du standard de télévision adopté pour cet appareil.</p> |
| <ul style="list-style-type: none"> • Playback has stopped because the TV system is different than the recording. | <p>Au cours d'un enregistrement ou de l'attente d'un enregistrement commandé par programmeur, le standard de télévision (NTSC, PAL, etc.) de la vidéo a changé, ce qui a provoqué un arrêt automatique de la lecture.</p> |

Manipulation des disques

Lorsque vous manipulez un disque, quel qu'en soit le type, veillez à ne pas laisser d'empreintes digitales, de saletés ni de rayures sur sa surface. Tenez le disque par les bords ou par son centre et un bord.

Les disques sales ou endommagés affectent les performances de cet appareil, en lecture comme en enregistrement. Veillez également à ne pas rayer la face étiquetée du disque. Bien qu'elle ne soit pas aussi fragile que la face enregistrée, des rayures risquent également de rendre le disque inutilisable.

Si le disque porte des traces de doigts, de poussières, etc., nettoyez-le à l'aide d'un chiffon doux et sec, en essuyant délicatement la surface du disque à partir du centre comme l'indique l'illustration ci-dessous.



Si nécessaire et pour mieux nettoyer le disque, utilisez un chiffon humecté d'alcool, ou un kit de nettoyage CD/DVD disponible dans le commerce. N'utilisez jamais de l'essence, des diluants, des détergents, y compris les produits destinés au nettoyage des microsillons.

Stockage des disques

Bien que la durée de vie des CD et des DVD soit plus longue que celle des microsillons, prenez soin de les manipuler et de les stocker correctement. Lorsque vous n'utilisez pas le disque, replacez-le dans son coffret et rangez ce dernier sur la tranche. Évitez d'exposer les disques à des environnements excessivement froids, humides ou chauds (y compris à la lumière directe du soleil).

Ne collez ni papier ni autocollant sur le disque, n'utilisez ni crayon, ni stylo ni aucun instrument d'écriture doté d'une extrémité pointue. Tous risquent d'endommager le disque.



Pour plus de détails sur les précautions d'utilisation, consultez les instructions accompagnant le disque. N'introduisez pas plus d'un disque dans cet appareil.

Disques endommagés

Les disques tournent à grande vitesse dans cet appareil. Si vous constatez qu'un disque est fêlé, ébréché, déformé ou qu'il porte un quelconque autre défaut, ne tentez pas de l'utiliser dans cet appareil, car vous risquez de l'endommager.

Cet appareil est exclusivement conçu pour l'utilisation de disques conventionnels parfaitement circulaires. L'utilisation de disques ayant une autre forme n'est pas conseillée. Pioneer exclut toute responsabilité liée à l'utilisation de disques de forme non standard.

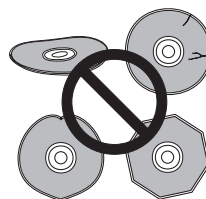

Nettoyage de l'optique du capteur

L'optique de cet appareil DVD ne devrait pas se salir lors d'une utilisation normale, mais si, pour une raison quelconque, poussières ou saletés perturbent son fonctionnement, consultez un centre d'entretien agréé par Pioneer. Bien que certains produits de nettoyage pour capteur de lecteur de CD soient commercialement disponibles, nous ne recommandons pas leur utilisation, car certains d'entre eux risquent en effet d'endommager l'optique.

Condensation

De la condensation risque de se former à l'intérieur de cet appareil si vous le transportez de l'extérieur dans une pièce chaude, ou si la température de la pièce augmente rapidement. Bien que la condensation ne puisse pas endommager cet appareil, elle risque de dégrader provisoirement ses performances. Pour cette raison, attendez environ une heure, le temps pour l'appareil de prendre la température ambiante plus élevée, avant de l'allumer et de l'utiliser.

Conseils d'installation

Nous souhaitons que vous puissiez utiliser cet appareil pendant de nombreuses années; les consignes suivantes vous aideront à choisir un emplacement adéquat:

Ce que vous devez faire...

- ✓ Utiliser l'appareil dans une pièce bien aérée.
- ✓ Placer l'appareil sur une surface horizontale stable, telle qu'une table, une étagère ou un rack stéréo.

Ce que vous ne devez pas faire...

- ✗ Utiliser l'appareil dans un endroit où il sera exposé à des températures ou un degré d'humidité élevés, y compris à proximité de radiateurs ou d'autres appareils de chauffage.
- ✗ Placer l'appareil devant une fenêtre ou tout autre endroit où il serait directement exposé au soleil.
- ✗ Utiliser l'appareil dans un environnement poussiéreux ou humide, ou encore dans une pièce où la fumée de cigarette est abondante.
- ✗ Placer l'appareil directement au-dessus d'un amplificateur, ou de tout autre composant de votre chaîne stéréo susceptible de dégager de la chaleur au cours de son utilisation.
- ✗ Utiliser cet appareil près d'un téléviseur ou d'un moniteur, car vous pourriez noter des brouillages—tout particulièrement si le téléviseur est relié à une antenne intérieure.
- ✗ Utiliser l'appareil dans une cuisine ou toute autre pièce où il serait exposé à la fumée ou à la vapeur.
- ✗ Utiliser cet appareil après l'avoir posé sur une carpe épaisse, ou l'avoir couvert d'un linge, car sa ventilation correcte ne serait plus assurée.

- ✗ Placer l'appareil sur une surface instable ou trop petite pour porter les quatre pieds de son socle.

Transport de cet appareil

Si vous devez transporter cet appareil, retirez le disque, s'il en contient un, et refermez le tiroir. Cela fait, appuyez sur **STANDBY/ON** pour mettre l'appareil en veille et assurez-vous que la mention **POWER OFF** de l'afficheur s'éteint. Attendez au moins 2 minutes. Enfin, débranchez le cordon d'alimentation. Ne soulevez pas, ne déplacez pas l'appareil quand il fonctionne—le disque tourne à vitesse élevée et risquerait d'être endommagé.

Glossaire

Audio analogique

C'est un signal électrique représentant direct d'un son. À l'inverse, un signal audionumérique, qui peut aussi être électrique, n'est pas une représentation directe du son. Reportez-vous également à *Audionumérique*.

Rapport largeur/hauteur de l'image (format de l'image)

La largeur d'un écran de téléviseur par rapport à sa hauteur. Les téléviseurs ordinaires donnent une image au format 4/3 (l'écran est donc presque carré); les modèles à écran large donnent une image au format 16/9 (l'écran est près de deux fois plus large que haut).

Chapitre

Tout comme dans le cas d'un livre, un titre de DVD ou de disque dur est habituellement divisé en chapitres. Reportez-vous également à *Titre*.

Audionumérique

C'est une représentation numérique et indirecte des sons. Pendant l'enregistrement, le son est mesuré à intervalles réguliers (44.100 fois par seconde dans le cas d'un CD) et un convertisseur analogique-numérique produit un train de nombres représentatifs du signal. Au moment de la lecture, un convertisseur numérique-analogique génère un signal audio analogique à partir de ces nombres. Reportez-vous également à *Fréquence d'échantillonnage* et *Audio analogique*.

Dolby Digital



Ce système multivoie d'ambiance sonore de qualité est employé dans un grand nombre de salles de cinéma du monde entier.

Fabriqué sous licence de Dolby Laboratories. Le terme "Dolby" et le sigle double D sont des marques de commerciales de Dolby Laboratories.

Compatibilité vis-à-vis des droits d'auteur (DRM, Digital Rights Management)

La protection DRM (Digital Rights Management) est une technologie conçue pour empêcher les copies illégales en restreignant la lecture, etc. du support aux appareils, autres que des ordinateurs (ou d'autres appareils d'enregistrement WMA), utilisés pour l'enregistrer. Pour de plus amples informations, veuillez vous reporter au manuel d'instruction ou aux fichiers d'aide de l'ordinateur (ou de l'appareil d'enregistrement WMA) et/ou du logiciel.

DTS



DTS est l'abréviation de Digital Theater System. DTS est un système d'ambiance sonore différent de Dolby Digital qui est très souvent employé pour les films.

"DTS" et "DTS Digital Out" sont des marques de commerce déposées par Digital Theater Systems, Inc.

Dynamique

Écart entre les sons les plus ténus et les sons les plus intenses dans un signal audio (sans distorsion ni bruit parasite trop important). Les sources Dolby Digital et DTS sont dotées d'une dynamique très importante, générant des effets spectaculaires similaires à ceux du cinéma.

EXIF (Exchangeable Image File)

Format de fichier développé par Fuji Photo Film pour les appareils photo numériques. Des appareils photo numériques de différentes marques utilisent ce format de fichiers compressés qui contiennent la date, l'heure, des informations sur les miniatures ainsi que des données sur les images.

Extension de nom de fichier

Groupe de lettres ajouté à la fin d'un nom de fichier pour qualifier le type du fichier. Par exemple, l'extension ".mp3" indique qu'il s'agit d'un fichier MP3.

Format ISO 9660

Norme internationale définissant le volume et la structure des fichiers des CD-ROM.

JPEG

Format de fichier utilisé pour les images fixes telles que les photographies ou les illustrations. Les fichiers JPEG sont identifiés par leur extension de nom de fichier, à savoir ".jpg" ou ".JPG". La plupart des appareils photo numériques utilisent ce format.

MP3

MP3 (MPEG1 audio layer 3) est un format de fichier audio comprimé. Ces fichiers sont identifiés par leur extension de nom de fichier, à savoir ".mp3" ou ".MP3".

Audio MPEG

MPEG) (Multichannel

Format audio utilisé pour les Video CD et certains disques DVD. Cet appareil peut convertir une gravure audio MPEG au format PCM pour augmenter sa compatibilité avec les enregistreurs numériques et les amplificateurs ou récepteurs audiovisuels. Reportez-vous également à *PCM*.

Vidéo MPEG

Format vidéo pour Video CD et DVD. Les Video CD utilisent le standard MPEG-1 plus ancien, tandis que les DVD utilisent le nouveau standard MPEG-2 de bien meilleure qualité.

Sortie optique des signaux numériques

Prise de sortie des signaux audionumériques sous forme d'impulsions lumineuses. Reliez les appareils possédant une prise numérique optique au moyen d'un câble optique disponible dans les magasins spécialisés.

PCM (Modulation par impulsions et codage)

Système de codage des données audionumériques le plus courant, rencontrés sur les CD et DAT. Sa qualité est excellente mais il produit un grand volume de données comparé aux formats Dolby Digital et MPEG Audio. Pour assurer la compatibilité avec les enregistreurs audionumériques (CD, MD et DAT) et les amplificateurs ou récepteurs audiovisuels pourvus d'entrées numériques, l'appareil peut convertir les signaux audio Dolby Digital et MPEG en signaux PCM. Reportez-vous également à *Audionumérique*.

PBC (PlayBack Control) (Video CD uniquement)

Système d'exploration des Video CD assurant l'affichage de menus gravés sur le support. Ce système est très commode pour les disques que l'on n'écoute pas du début à la fin, comme les disques de karaoké.

Vidéo avec le balayage progressif

Ce type de balayage, également nommé balayage non entrelacé, provoque le rafraîchissement de l'image par une seule passe, ce qui se traduit par une image plus stable et dépourvue de scintillement (à taux de balayage donné).

PureCinema

La vidéo gravée sur un DVD peut provenir d'un document vidéo (prises de vues en vidéo) ou d'un document argentique (prises de vues sur pellicule). Un document vidéo comporte 30 images/seconde, un document argentique 24 images/seconde. Cet appareil convertit les documents argentiques en 60 images/seconde (en mode de balayage progressif). PureCinema joue sur l'image pour que sa qualité soit plus proche de celle d'un film vu au cinéma.

Vous pouvez savoir si la gravure provient d'une vidéo ou d'une pellicule en affichant le taux de transfert. Si un dièse '#' est présent en regard du taux de transfert, il s'agit originellement d'un document sur pellicule.

Régions (DVD uniquement)



(exemples de marquage de région)

Une région associe disques et lecteurs dans une zone particulière du globe. Ce lecteur ne peut lire que les disques dont le code de région est compatible. Vous trouverez le code de région du lecteur sur le panneau arrière. Certains disques sont compatibles avec plusieurs régions (ou toutes les régions).

Fréquence d'échantillonnage

Fréquence à laquelle le son est mesuré pour être transformé en données audionumériques. Plus la fréquence est élevée, plus la qualité du son est grande, mais plus la quantité de données numériques générées est importante. Le CD audio habituel a une fréquence d'échantillonnage de 44,1 kHz, ce qui signifie 44.100 échantillons (mesures) par seconde. Reportez-vous également à *Audionumérique*.

Titre

Ensemble identifié de chapitres sur le disque dur ou un DVD. Reportez-vous également à *Chapitre*.

Plage

Le contenu d'un CD ou d'un Video CD est divisé en plages. L'équivalent DVD est le chapitre. Reportez-vous également à *Chapitre*.

WMA

WMA est l'abréviation de Windows Media Audio, technique de compression audio qui a été mise au point par Microsoft Corporation. Les données WMA peuvent être créées au moyen de Windows Media Player version 9 ou de Windows Media Player pour Windows XP. Ces fichiers sont identifiés par leur extension de nom de fichier, à savoir ".wma" ou ".WMA".

Microsoft, Windows Media et le logo Windows sont des marques de commerce, déposées ou non par Microsoft Corporation aux États-Unis et dans d'autres pays.

Caractéristiques techniques

Généralités

| | |
|--|--|
| Système | Disque dur, DVD-Video, DVD-R/RW, Video CD, CD, CD-R/RW (WMA, MP3, JPEG, CD-DA) |
| Alimentation | 120 V, 60 Hz |
| Consommation | 48 W |
| Consommation en veille | 0,48 W (Afficheur de la face avant: éteint) |
| Poids | 10 lb. 6 oz. / 4,7 kg |
| Dimensions | 420 (L) x 59 (H) x 339 (P) mm |
| Température ambiante de fonctionnement | +5°C à +35°C |
| Humidité ambiante | 5% à 85% (sans condensation) |
| Standard de télévision | NTSC PAL/SECAM (sortie extérieure uniquement) |

Enregistrement

| | |
|-------------------------|----------------------------------|
| Format d'enregistrement | DVD Video Recording DVD-VIDEO |
|-------------------------|----------------------------------|

Disques enregistrables

| |
|------------------------------|
| DVD-RW (DVD réenregistrable) |
| DVD-R (DVD enregistrable) |

Format d'enregistrement vidéo

| | |
|-----------------------------|---------|
| Fréquence d'échantillonnage | 13,5MHz |
| Format de compression | MPEG |

Format d'enregistrement audio

| | |
|-----------------------------|---|
| Fréquence d'échantillonnage | 48kHz |
| Format de compression | Dolby Digital ou PCM linéaire (non comprimé) |

Durée d'enregistrement

Disque dur

| | |
|--------------------------|-----------------------|
| Meilleure gaulait (FINE) | Environ 34 heure |
| Durée standard (SP) | Environ 69 heures |
| Longue durée (LP) | Environ 138 heures |
| Très longue durée (EP) | Environ 207 heures |
| Mode manuel (MN) | Environ 34–207 heures |

DVD-R ou DVD-RW

| | |
|--------------------------|--------------------|
| Meilleure gaulait (FINE) | Environ 1 heure |
| Durée standard (SP) | Environ 2 heures |
| Longue durée (LP) | Environ 4 heures |
| Très longue durée (EP) | Environ 6 heures |
| Mode manuel (MN) | Environ 1–6 heures |

Syntoniseur

Canaux capables

| | |
|------|-----------|
| VHF | 2–13ch |
| UHF | 14–69ch |
| CATV | C1–C125ch |

Programmateur

| | |
|--------------------------|---|
| Emissions | 32 émissions sur 1 mois |
| Horloge | Horloge à quartz (Affichage numérique sur 12 heures) |
| Protection de la mémoire | Environ 5 ans (après fabrication) |

Entrée/sortie

| | |
|---------------------------------------|--|
| Prise d'entrée/sortie antenne VHF/UHF | Ensemble VHF/UHF 75 Ω (Connecteur de type F) |
| Entrée vidéo | Entrée 1 (panneau arrière), 3 (panneau arrière), 2 (face avant) |
| Niveau d'entrée | 1 Vc-c (75 Ω) |
| Prises | Prises RCA |
| Sortie vidéo | Sortie 1,2 |
| Niveau de sortie | 1 Vc-c (75 Ω) |
| Prises | Prises RCA |
| Entrée S-vidéo | Entrée 1, 3 (panneau arrière), 2 (face avant) |
| Y (luminance) - Niveau d'entrée | 1 Vc-c (75 Ω) |
| C (chrominance) - Niveau d'entrée | 286 mVc-c (75 Ω) |
| Prises | 4 broches, mini DIN |
| Sortie S-Vidéo | Sortie 1,2 |
| Y (luminance) - Niveau de sortie | 1 Vc-c (75 Ω) |
| C (chrominance) - Niveau de sortie | 286 mVc-c (75 Ω) |
| Prises | 4 broches, mini DIN |
| Sortie des composantes vidéo | |
| Niveau de sortie | Y: 1,0 Vc-c (75 Ω) PB, PR: 0,7 Vc-c (75 Ω) |
| Prises | Prises RCA |
| Entrée audio | Entrée 1, 3 (panneau arrière), 2 (face avant) G/D |
| Niveau d'entrée | |
| En entrée audio | 2 Veff. (Impédance d'entrée: supérieure à 22 kΩ) |
| Prises | Prises RCA |
| Sortie audio | Sortie 1,2 G/D |
| En sortie audio | 2 Veff. (Impédance de sortie: inférieure à 1,5 kΩ) |
| Prises | Prises RCA |
| Entrée de commande | Minifiche |
| Entrée/sortie DV | 4 broches (i.LINK/Norme IEEE 1394) |

Accessoires fournis

| | |
|--|---|
| Boîtier de télécommande | 1 |
| Piles sèches (AA/R6P) | 2 |
| Câble audio/vidéo (fiches rouge, blanche, jaune) | 1 |
| Câble d'antenne radiofréquence | 1 |
| Câble d'alimentation | 1 |
| Mode d'emploi | 1 |
| Carte de garantie | 1 |

Remarque: Les caractéristiques et la présentation peuvent être modifiées, sans avis préalable, dans un souci d'amélioration.

Index

A

Affichage sur l'écran (OSD) **22, 30, 102**
Audio MPEG **102, 121**

B

Boîtier de télécommande **7, 20, 97**

C

Caméscope - reportez-vous à Caméscope DV
Caméscope DV **6, 55, 57, 115**
Choix automatique de la langue **102, 103**
Choix de la qualité de l'image **93 – 95**
Compatibilité des disques - reportez-vous à Disques et formats de gravure
Component video **11, 13, 24, 99**
Copie par touche unique **5, 18, 20, 59, 60 – 61, 114**
CPRM **44, 118**

D

Disc Navigator **33 – 34, 74 – 87, 105**
Disques et formats de gravure **8, 110**
Dolby Digital **5, 24, 41, 44, 95, 101, 121**
Dual mono audio **19, 100**

E

Enregistrement **5 – 6, 25, 32, 43 – 58**
Enregistrement commandé par le programmeur **5, 19, 21, 32, 46 – 53, 54**
Enregistrement commandé par touche unique **6, 46**
Enregistrement et lecture simultanés **5, 32, 53**
Enregistrement manuel (MN) **19, 45, 104, 116**
Enregistrement simplifié **5, 47**
Examen du contenu du disque **21, 35**

F

Fichier audio MP3 **6, 8, 28, 121**
Fichier audio WMA **6, 8, 28, 122**
Fichier image JPEG **6, 8, 31, 121**
Fichiers image JPEG **89 – 90**
Finalisation d'un disque **31, 57, 92**
Format de l'image **23, 105, 110**

G

Gravure d'origine **6, 9, 20, 31, 74, 76, 77 – 82, 85**

I

Initialisation des disques **43, 58, 92, 105**

L

Langue des dialogues **20, 41, 102**
Langue des sous-titres **20, 22, 40, 103**
Lecture au ralenti **36**
Lecture décalée - reportez-vous à Enregistrement et lecture simultanés
Liste de copie **61 – 72, 105, 114**
Liste de lecture **6, 9, 19, 20, 31, 74, 77, 82 – 87**

M

Menu Play Mode **20, 37 – 40**
Mode vidéo **6, 8, 9, 19, 32, 43, 57, 58, 60, 92, 105, 114, 116**
Mode VR **9, 19, 43, 46, 57, 58, 60, 77, 82, 92, 105, 106, 114, 116**
Montage des enregistrements **74 – 87**

N

Nombre de lignes **99, 100**
NTSC **19, 94, 97, 99**

O

Optimisation de l'enregistrement **6, 50, 63, 104, 114**
OSD - reportez-vous à Affichage sur l'écran (OSD)

P

PAL **97, 99**
PBC (Lecture commandée par menu, ne concerne que les Video CD) **29, 33, 122**
PhotoViewer **89 – 90**
Programmation de la lecture **38, 39 – 40**

Q

Qualité d'image **44, 45, 93**
Qualité de l'image - reportez-vous à Choix de la qualité de l'image et de l'enregistrement

R

Récupération d'un enregistrement **6, 46, 50**
Réduction de la dynamique audio **95**
Réglage général **22 – 24, 109**
Réglage manuel des canaux **98**
Réglages pour l'image **99**
Réglages pour l'image **93 – 95, 100**
Réglages pour le son **100 – 102**
Répétition de la lecture **38, 40**
Rotation (d'une image JPEG) **90**



S

SECAM **43, 97, 99**

Sélection des canaux de télévision **26, 109**

Standard couleur d'entrée **97, 99**

V

VCR Plus+ **5, 20, 50 – 51, 98**

Vidéo avec le balayage progressif **5, 19, 24, 32, 94, 99, 122**

Voie audio de télévision **19, 26, 46, 100**

Z

Zoom (sur une image JPEG) **90**

Should this product require service in the U.S.A. and you wish to locate the nearest Pioneer Authorized Independent Service Company, or if you wish to purchase replacement parts, operating instructions, service manuals, or accessories, please call the number shown below.

8 0 0 – 8 7 2 – 4 1 5 9

Please do not ship your product to Pioneer without first calling the Customer Support Division at the above listed number for assistance.

Pioneer Electronics (USA) Inc.
Customer Support Division
P.O. BOX 1760, Long Beach,
CA 90801-1760, U.S.A.

For warranty information please see the Limited Warranty sheet included with your product.

Should this product require service in Canada, please contact a Pioneer Canadian Authorized Dealer to locate the nearest Pioneer Authorized Service Company in Canada. Alternatively, please contact the Customer Satisfaction Department at the following address:

Pioneer Electronics of Canada, Inc.
Customer Satisfaction Department
300 Allstate Parkway, Markham, Ontario L3R OP2
(905)479-4411
1(877)283-5901

For warranty information please see the Limited Warranty sheet included with your product.

Si ce produit doit être réparé au Canada, veuillez vous adresser à un distributeur autorisé Pioneer du Canada pour obtenir le nom du Centre de Service Autorisé Pioneer le plus près de chez-vous. Vous pouvez aussi contacter le Service à la clientèle de Pioneer:

Pioneer Électroniques du Canada, Inc.
Service à la clientèle
300, Allstate Parkway, Markham, Ontario L3R OP2
(905)479-4411
1(877)283-5901

Pour obtenir des renseignements sur la garantie, veuillez vous reporter au feuillet sur la garantie restreinte qui accompagne le produit.

S021D_2L

Pioneer ne peut être tenu responsable pour l'intégrité de l'enregistrement sur le disque dur ou les disques DVD, ainsi que pour tout dommages résultant de leur perte.

Publication de Pioneer Corporation.
© 2004 Pioneer Corporation.
Tous droits de reproduction et de traduction réservés.

PIONEER CORPORATION 4-1, Meguro 1-Chome, Meguro-ku, Tokyo 153-8654, Japan
PIONEER ELECTRONICS (USA) INC.

Business Solutions Division:
2265 East 220th Street, Long Beach, CA 90810, U.S.A. TEL: +1-310-952-2111

Customer Support Division:
1925 East Dominguez St. Long Beach, CA 90810, U.S.A. TEL: +1-310-952-2820

PIONEER ELECTRONICS OF CANADA, INC.

Industrial Products Department:
300 Allstate Parkway, Markham, Ontario L3R OP2, Canada TEL: +1-905-479-4411