

**AUDIO VIDEO SELECTOR**

**SÉLECTEUR AUDIO/VIDÉO**

ENGLISH

ESPAÑOL

DEUTSCH

FRANÇAIS

ITALIANO

# Operation Manual

# CD-VS33

## Mode d'emploi

This product conforms to new cord colors.

Los colores de los cables de este producto se conforman con un nuevo código de colores.

Dieses Gerät entspricht den neuen kabelfarben.

Le code de couleur des câbles utilisé pour ce produit est nouveau.

Questo prodotto è conforme ai nuovi codici colori.

**Pioneer**

# Contents

<b>Before Using this Product .....</b>	<b>2</b>	<b>Part Names And Applications .....</b>	<b>14</b>
About this Product .....	2	Controller Unit .....	14
Precaution .....	2	Hide-away Unit .....	15
<b>Connecting the Units .....</b>	<b>3</b>	<b>Specifications .....</b>	<b>16</b>
Connecting the Power Cord and Controller Unit .....	4		
Connecting the System (1) .....	5		
Connecting the System (2) .....	7		
Connecting the Audio/Video equipment.....	9		
<b>Installation .....</b>	<b>10</b>		
Installing Hide-away Unit .....	10		
Installing Controller Unit .....	11		

## About this Product

- This product complies with the EMC Directives (89/336/EEC, 92/31/EEC) and CE Marking Directive (93/68/EEC).

This product is a rear-seat audio-video selector that enables you to switch the display between audio and video.

### ■ When using this product

We recommend that you familiarize yourself with the functions and their operation by reading through the manual before you begin using this product. It is especially important that you read and observe the “Precaution” on this page and in other sections.

## Precaution

- Keep this manual handy as a reference for operating procedures and precautions.
- Protect this product from moisture.
- Do not set a high volume level when using headphones to listen. Listening to high volumes for extended periods of time can have an adverse effect on hearing.



### **WARNING**

- Connect the product to a display that cannot be seen by the driver. If the display can be installed only where it is visible to the driver, use a display that can detect the ON/OFF status of the parking brake, and be sure to install the display correctly so that it always works in conjunction with the parking brake switch.
- To avoid the risk of accident and the potential violation of applicable laws, this product is not for use with a video screen that is visible to the driver.
- In some countries or states the viewing of images on a display inside a vehicle even by persons other than the driver may be illegal. Where such regulations apply, they must be obeyed.

**Note:**

- This product is for vehicles with a 12-volt battery and negative grounding. Before installing it in a recreational vehicle, truck, or bus, check the battery voltage.
- To avoid shorts in the electrical system, be sure to disconnect the ⊖ battery cable before beginning installation.
- After completing installation and wiring, double check that there are no mistakes. Re-install any parts removed from the car during installation, then connect the battery negative terminal.
- Refer to the owner's manual for details on connecting the various cords of the power amp and other units, then make connections correctly.
- Secure the wiring with cable clamps or adhesive tape. To protect the wiring, wrap adhesive tape around them where they lie against metal parts.
- Route and secure all wiring so it cannot touch any moving parts, such as the gear shift, handbrake and seat rails. Do not route wiring in places that get hot, such as near the heater outlet. If the insulation of the wiring melts or gets torn, there is a danger of the wiring short-circuiting to the vehicle body.
- Do not shorten any leads. If you do, the protection circuit may fail to work when it should.
- Never feed power to other equipment by cutting the insulation of the power supply lead of the unit and tapping into the lead. The current capacity of the lead will be exceeded, causing overheating.
- When replacing a fuse, be sure to use only a fuse of the rating prescribed on the fuse holder.
- Always grip the Controller unit when connecting an RCA pin plug.

# Connecting the Power Cord and Controller Unit

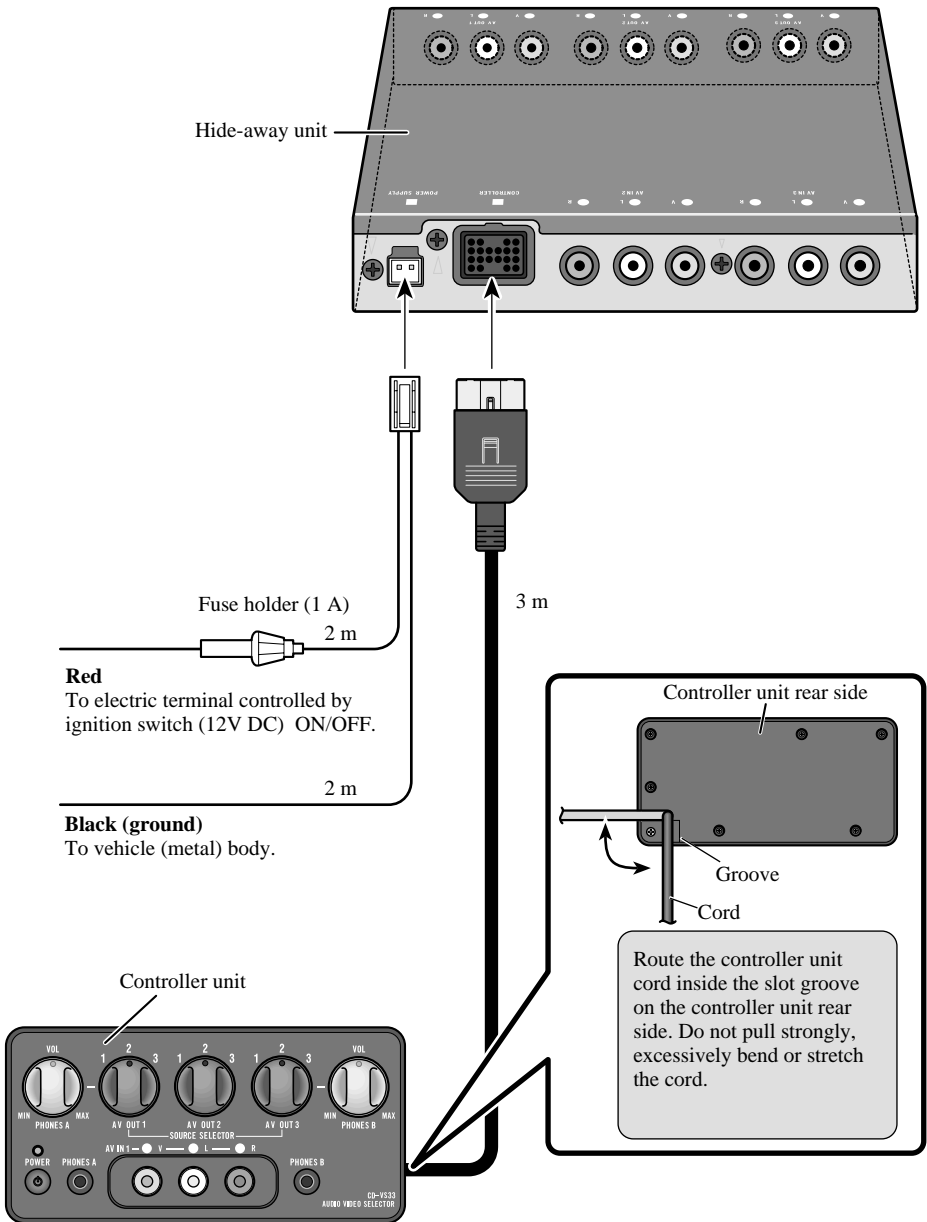

# Connecting the Units

## Connecting the System (1)

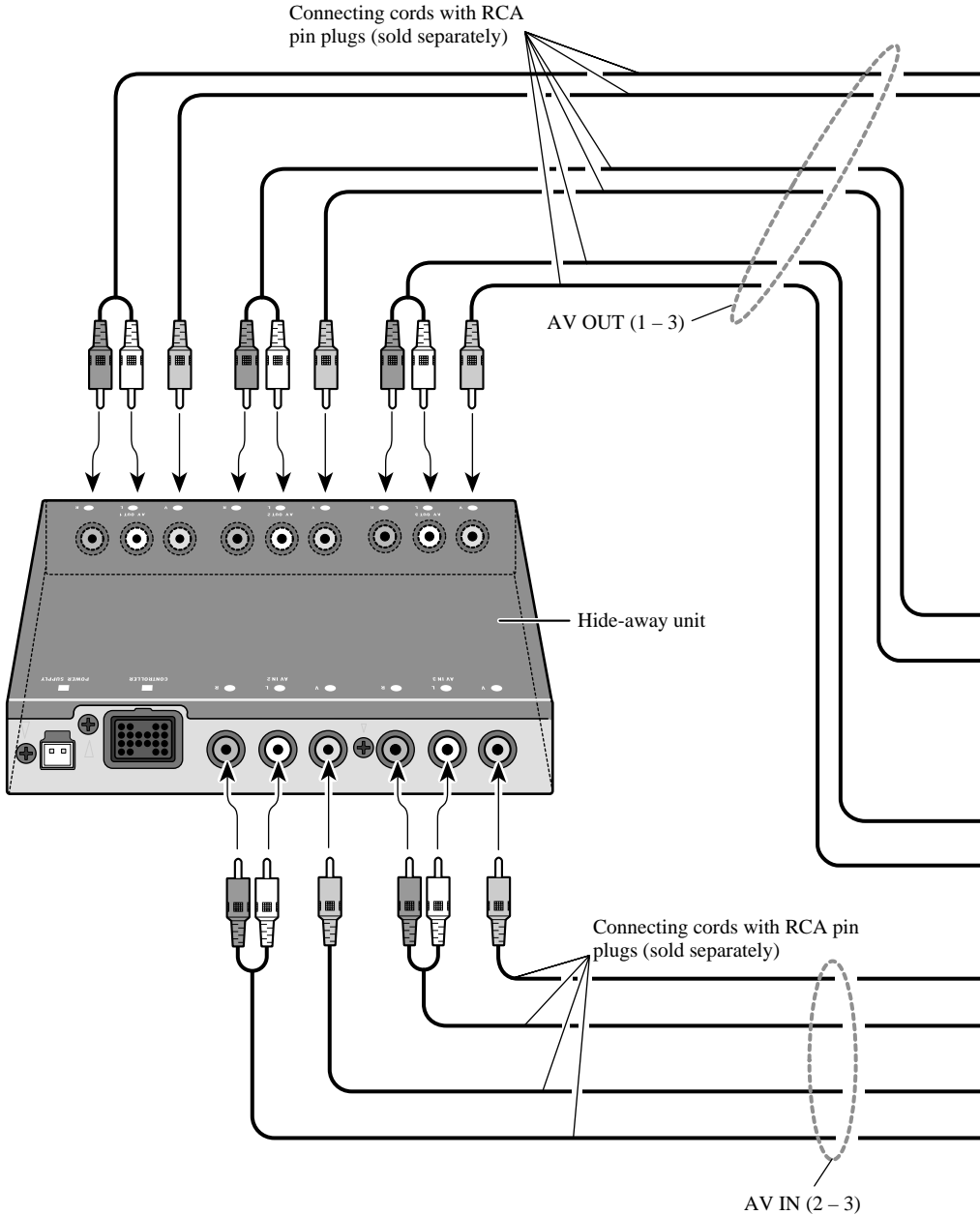

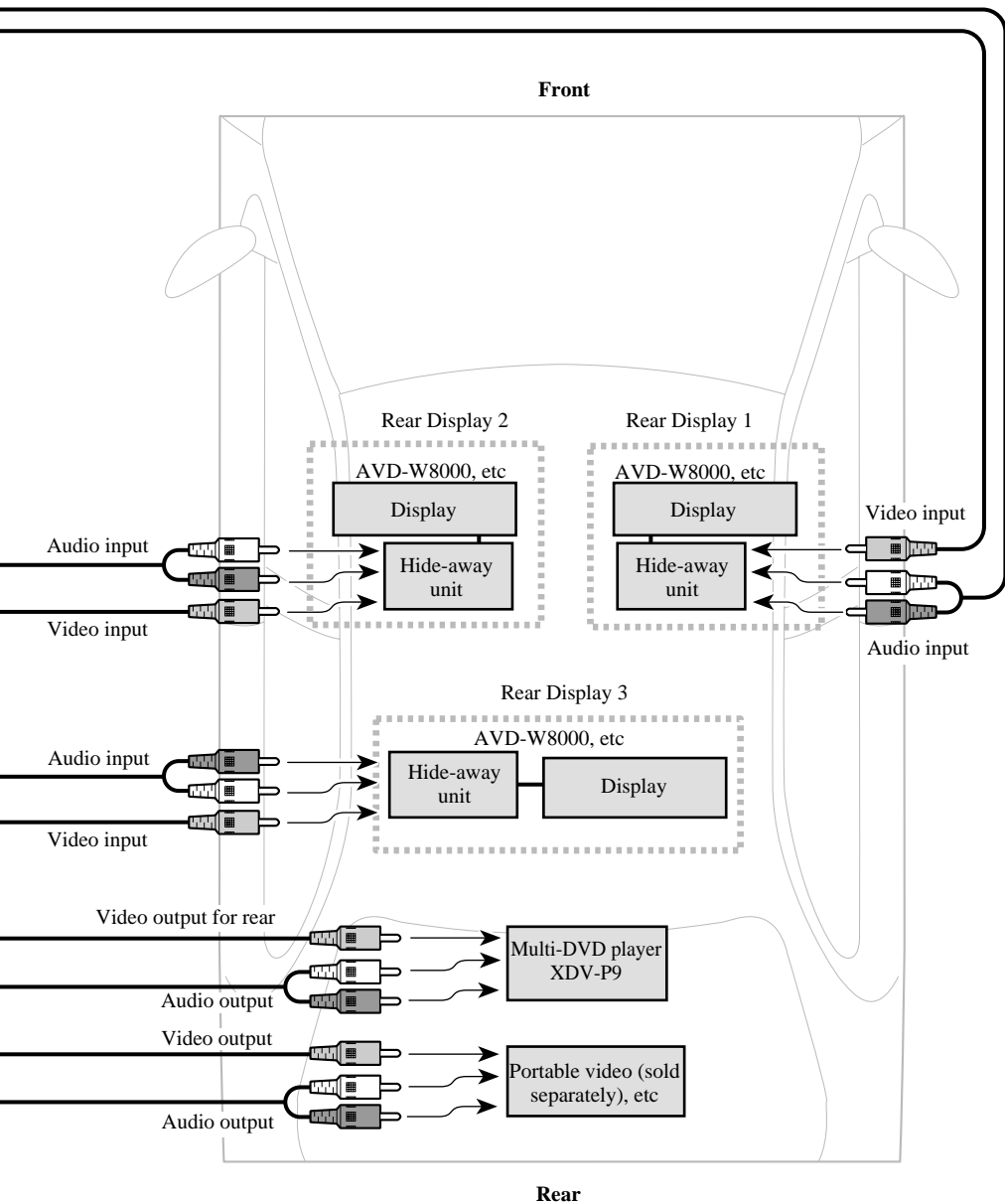

## Connecting the System (2)

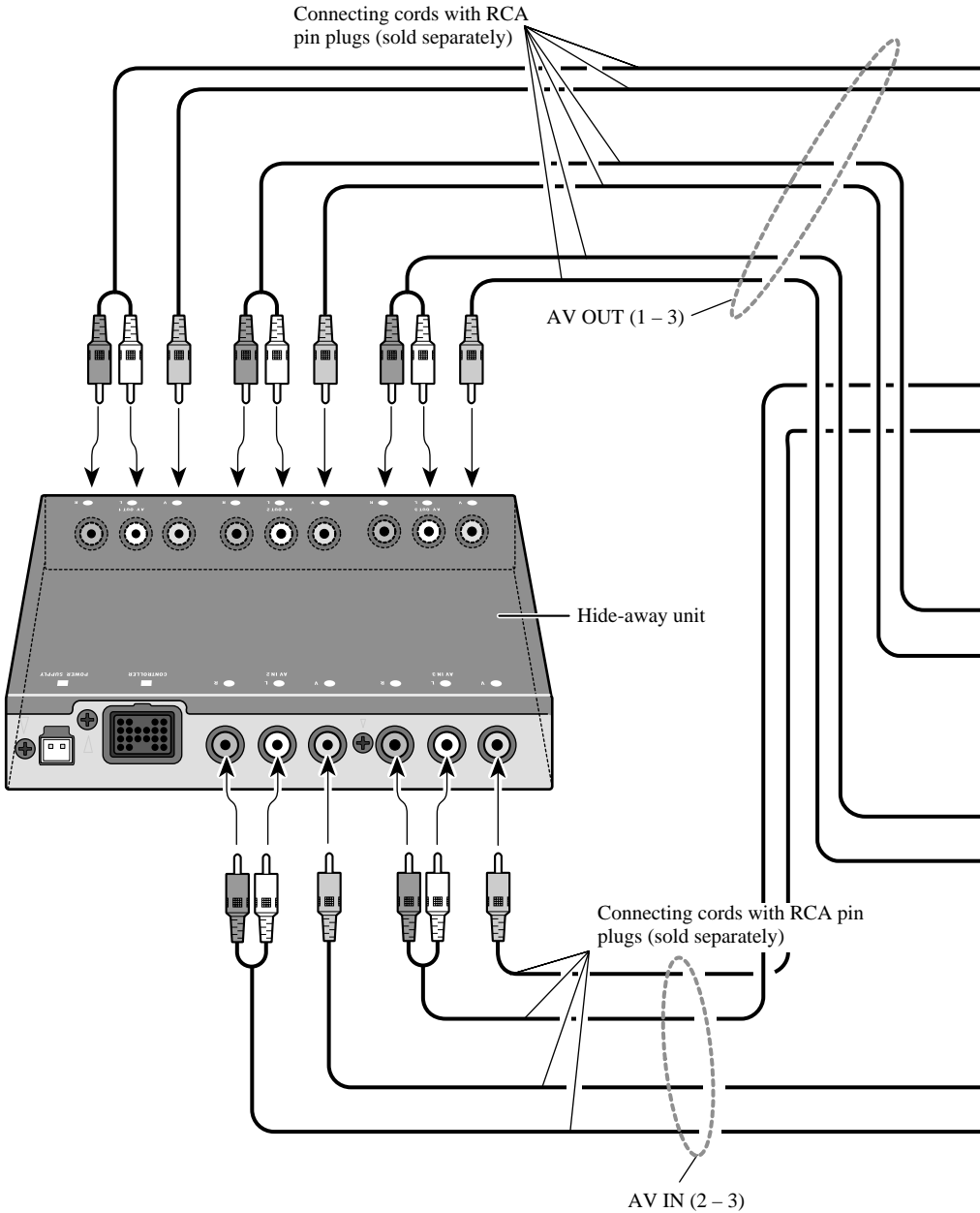



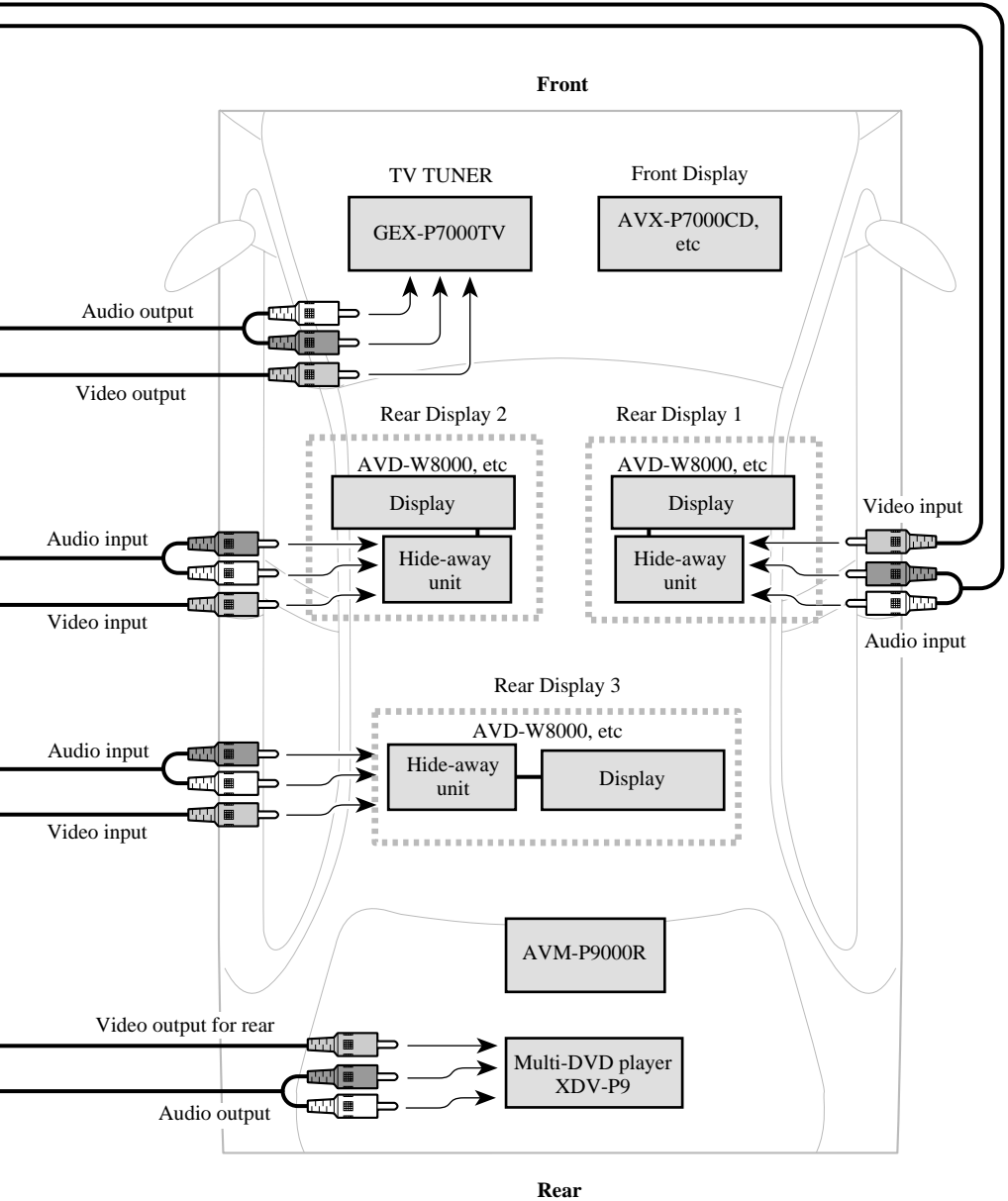

## Connecting the Audio / Video equipment

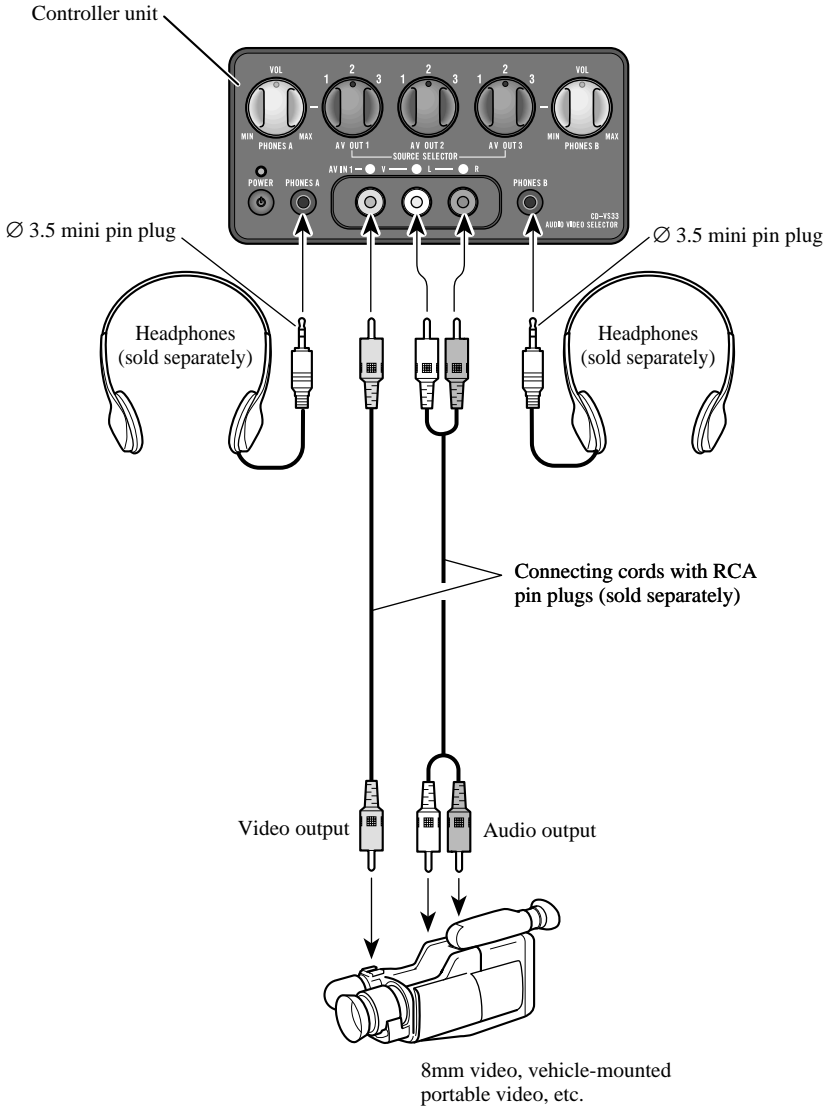

## Note:

- Before finally installing the unit, connect the wiring temporarily, making sure it is all connected up properly, and the unit and the system work properly.
- Use only the parts included with the unit to ensure proper installation. The use of unauthorized parts can cause malfunctions.
- Install the unit where it does not get in the driver's way and cannot injure the passenger if there is a sudden stop, like an emergency stop.
- When mounting this product, make sure none of the leads are trapped between this product and the surrounding metalwork or fittings.
- Do not mount this product near the heater outlet, where it would be affected by heat, or near the doors, where rainwater might splash onto it.
- If this product is installed in the passenger compartment, anchor it securely so it does not break free while the car is moving, and cause injury or an accident.
- If this product is installed under a front seat, make sure it does not obstruct seat movement. Route all leads and cords carefully around the sliding mechanism so they do not get caught or pinched in the mechanism and cause a short circuit.
- Install the controller in a safe place where it can be easily operated from the rear seat.
- Never install the controller on the dashboard where it will be exposed to the direct rays of the sun. It could be damaged by high temperatures.
- In attaching L-fixtures to the controller unit with screws, be careful not to overtighten the screws or tighten them slanted. An expanded screw hole might result, disabling attachment of the L-fixtures.
- The L-fixture can be bent to match the installation location.

## Installing Hide-away Unit

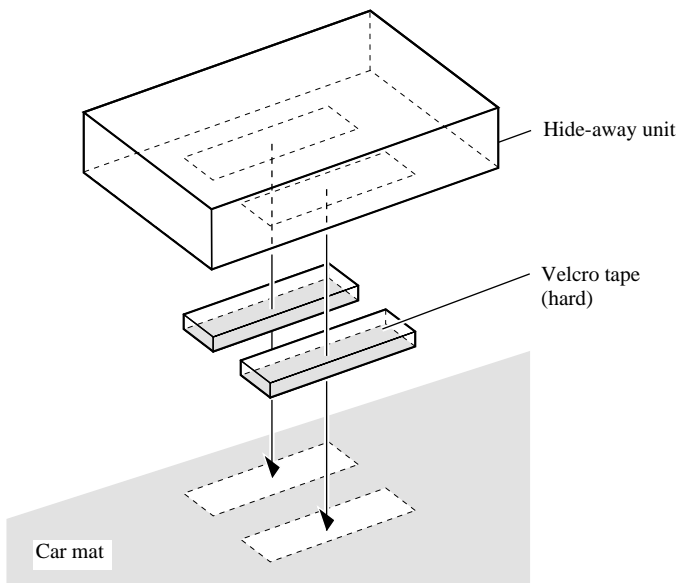

## Installing Controller Unit

### ■ Installation using the L-fixture

The controller unit, when installed with L-fixtures, can be tilted for optimal ease of use. Peel off the paper backing of the double-sided tape of the L-fixture and adhere to the installation location.

#### 1. Attach L-fixtures to the controller unit finger-tight.

Keep the screws loose.

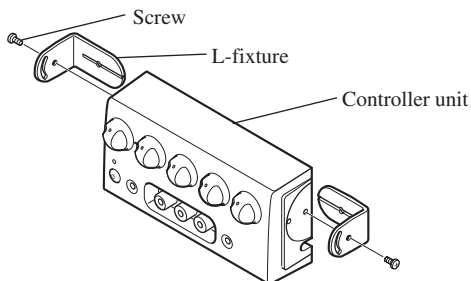

#### 2. Paste double-sided adhesive tape to the intended installation position of the controller unit.

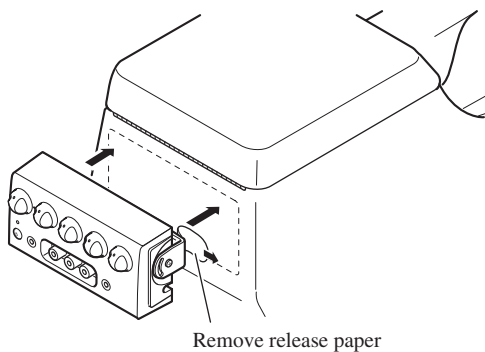

#### Note:

- Bend the L-fixtures to meet the shape of the intended installation position of the controller unit.

**3. Release the controller unit from the L-fixtures once.**

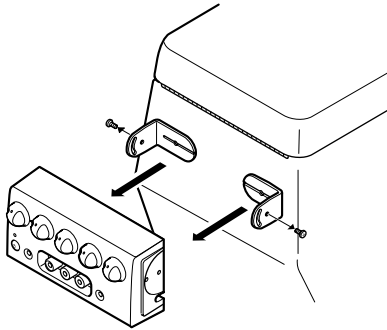

**4. Press the L-fixtures firmly against the intended installation position of the controller unit.**

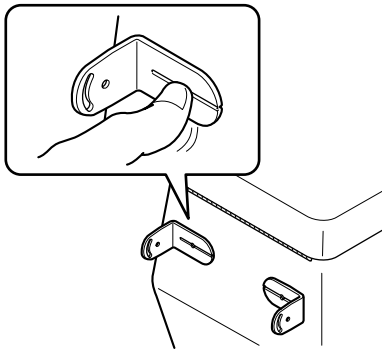

**5. Attach the controller unit to the L-fixtures.**

Keep the screws loose.

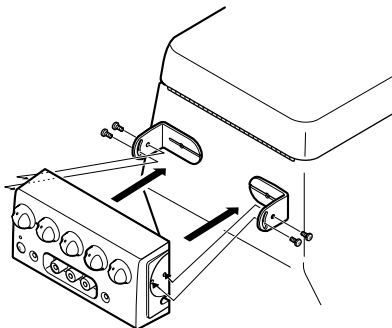

## 6. Adjust the installation angle of the controller unit.

Adjust the angle for optimal ease of use.

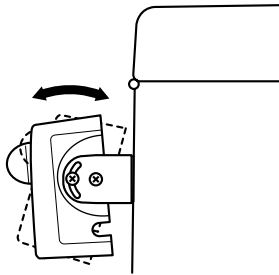

## 7. Secure the controller unit firmly with the L-fixtures.

Tighten the screws fully.

### Note:

- Be careful not to overtighten the screws or tighten them slanted. An expanded screw hole might result, disabling attachment of the L-fixtures.

## ■ Installation using Velcro tape

Adhere the Velcro tape (hard) (provided) to the back of the controller unit, adhere the Velcro tape (soft) to the installation location and then install.

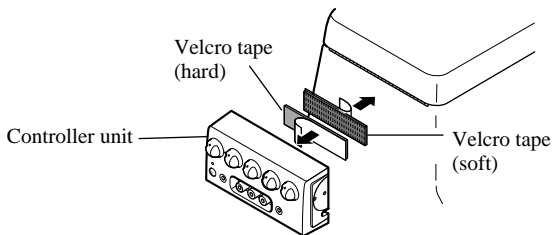

## Controller Unit

### VOLUME

PHONES A VOLUME is used to adjust the volume of the headphones connected to PHONES A.

PHONES B VOLUME is used to adjust the volume of the headphones connected to PHONES B.

Rotate counterclockwise to reduce the volume and rotate clockwise to increase the volume.

### SOURCE SELECTOR (1 - 3)

Used to switch the video and audio connected to the AV IN jack (1 - 3) for each AV OUT jack (1 - 3).

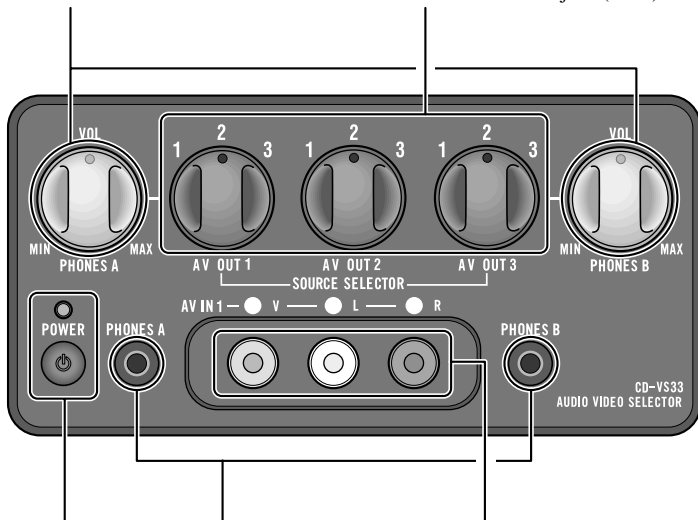

### Power indicator, power switch

The power is turned on or off alternately each time the power switch is pressed. The power indicator lights when the power is on.

### Headphone output jacks

The mini pin plug of headphones can be connected to PHONES A or PHONES B.

The audio from AV OUT 1 is output from the headphones connected to PHONES A.

The audio from AV OUT 3 is output from the headphones connected to PHONES B.

### AV IN jacks (1)

RCA video input (yellow)  
RCA audio input (white, red)

Used to connect 8mm video, vehicle-mounted portable video, etc.

## Hide-away Unit

**AV OUT jacks (1 – 3)**  
RCA video output (yellow)  
RCA audio output (white, red)  
Outputs the video and audio signals (Multi-DVD player, vehicle-mounted portable video, etc.) connected to the AV IN jack.

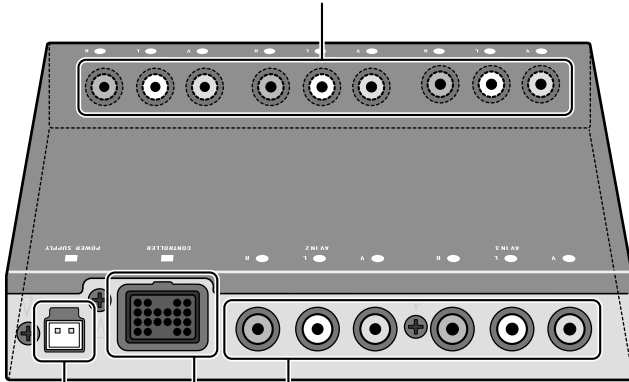

**Power**  
Connect the power cord (provided).

**AV IN jacks (2 – 3)**  
RCA video input (yellow)  
RCA audio input (white, red)  
Used to connect to the RCA input jacks of video and portable video units, etc.

**Controller connection jack**  
Connect the controller unit (provided).



# Specifications

Power Source .....	14.4 V (10.8 – 15.1 V allowable)
Grounding System .....	Negative Type
Max. Current Consumption .....	0.4 A
Audio Output Level .....	1Vp-p/75Ω
Hide-away Unit	
Dimensions .....	160 (W) × 28 (H) × 120 (D) mm
Weight .....	0.53 kg
Controller	
Dimensions .....	120 (W) × 60 (H) × 32 (D) mm
Weight .....	0.32 kg

## Note:

- Specifications and the design are subject to possible modification without notice due to improvements.

<b>Antes de usar este producto .....</b>	<b>2</b>	<b>Nombre de las piezas y aplicaciones ..</b>	<b>14</b>
Notas sobre este producto .....	2	Unidad controlador .....	14
Precaución .....	2	Unidad oculta-alejada .....	15
<b>Conectando las unidades .....</b>	<b>3</b>	<b>Especificaciones .....</b>	<b>16</b>
Conexión del cable de alimentación y del unidad controlador .....	4		
Conexión del sistema (1) .....	5		
Conexión del sistema (2) .....	7		
Equipo de audio/vídeo.....	9		
<b>Instalación .....</b>	<b>10</b>		
Instalación del unidad oculta-alejada .....	10		
Instalación del unidad controlador .....	11		

## Notas sobre este producto

- Este producto cumple con las Directivas EMC (89/336/CEE, 92/31/CEE) y Directiva de Marcación CE (93/68/CEE).

Este producto es un selector de audio-vídeo para el asiento trasero que le permite conmutar la pantalla entre audio y vídeo.

### ■ Cuando se usa este producto

Le recomendamos que se familiarice con las funciones y con su operación leyendo de principio a fin el manual antes de comenzar a usar este producto. Es sumamente importante que lea y se fije en la “Precaución” en esta página siguiente y en las otras secciones.

## Precaución

- Mantenga el manual a la mano para las referencias de los procedimientos de las operaciones y las precauciones.
- Proteja este producto de la humedad.
- Cuando utilice los auriculares, evite ajustar a un nivel de volumen alto. La audición prolongada a altos niveles de volumen puede producir trastornos en el oído.



### **ADVERTENCIA**

- Conecte el producto a una pantalla que no sea visible desde el asiento del conductor. Si instala la pantalla en un sitio que sea visible por el conductor, escoja una que pueda detectar el estado de aplicación/liberación del freno de estacionamiento, y asegúrese de instalarla correctamente de manera que funcione siempre conjuntamente con el interruptor del freno de estacionamiento.
- Para evitar riesgos de accidentes y una eventual infracción de las leyes vigentes, este producto no es para usar con pantalla de vídeo visible desde el asiento del conductor.
- En algunos países o estados, el mirar imágenes en pantalla dentro de un vehículo puede ser ilegal no sólo para el conductor, sino para todos los ocupantes. Respete estos reglamentos cuando sean aplicables.

### Nota:

- Este producto es para vehículos con batería de 12 voltios y con conexión a tierra. Antes de instalar la unidad en un vehículo recreativo, camioneta, o autobús, revise el voltaje de la batería.
- Para evitar cortocircuitos en el sistema eléctrico, asegúrese de desconectar el cable de la batería ⊖ antes de comenzar con la instalación.
- Luego de completar la instalación y cableado, realice una doble verificación para cerciorarse de que no hay errores. Vuelva a instalar las partes retiradas del automóvil durante la instalación, luego conecte el terminal negativo de la batería.
- Refiérase al manual del propietario para los detalles acerca de la conexión de los variados cables del amplificador de potencia y otras unidades, luego realice las conexiones correctamente.
- Asegure el cableado con abrazaderas de cables o con cinta adhesiva. Para proteger el cableado, envuélvalo con cinta adhesiva donde éstos se apoyan sobre las piezas de metal.
- Coloque y asegure todo el cableado de tal manera que no toque las piezas en movimiento, tal como la palanca de cambio de velocidades, el freno de mano, y los pasamanos de los asientos. No coloque el cableado en lugares que se calientan, tal como cerca de la salida de un calefactor. Si el material aislante del cableado se derritiera o se gastara, habrá el peligro de un cortocircuito del cableado a la carrocería del vehículo.
- No acorte ninguna guía. Si lo hiciera, la protección del circuito podría fallar al funcionar cuando debería.
- Nunca alimente energía a otros equipos cortando el aislamiento de la guía de alimentación provista de la unidad y haciendo un empalme con la guía. La capacidad de corriente de la guía se excederá, causando el recalentamiento.
- Cuando reemplace algún fusible, asegúrese de utilizar solamente un fusible del ratio descrito en el soporte de fusibles.
- Sujete siempre el unidad controlador cuando conecte una clavija RCA.

## Conexión del cable de alimentación y del unidad controlador

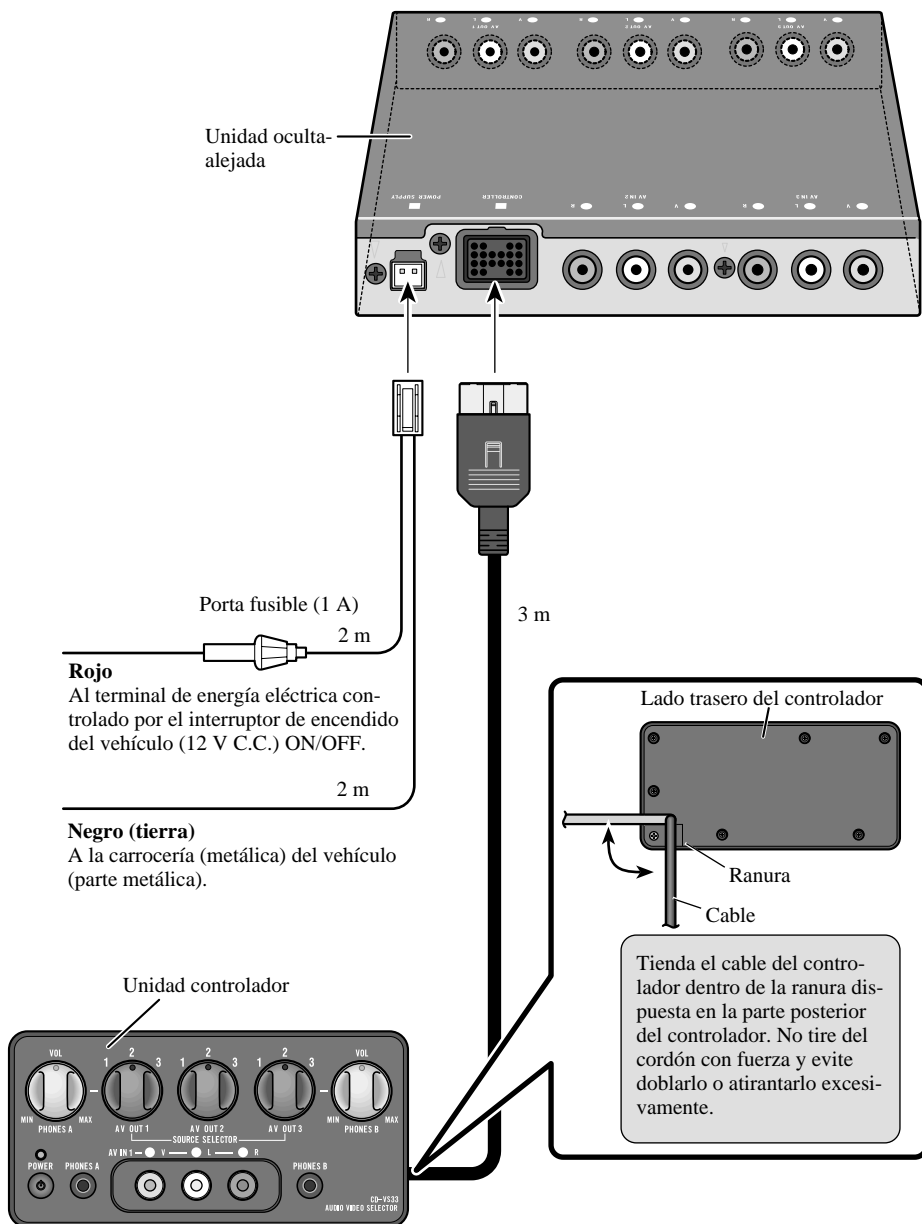

## Conexión del sistema (1)

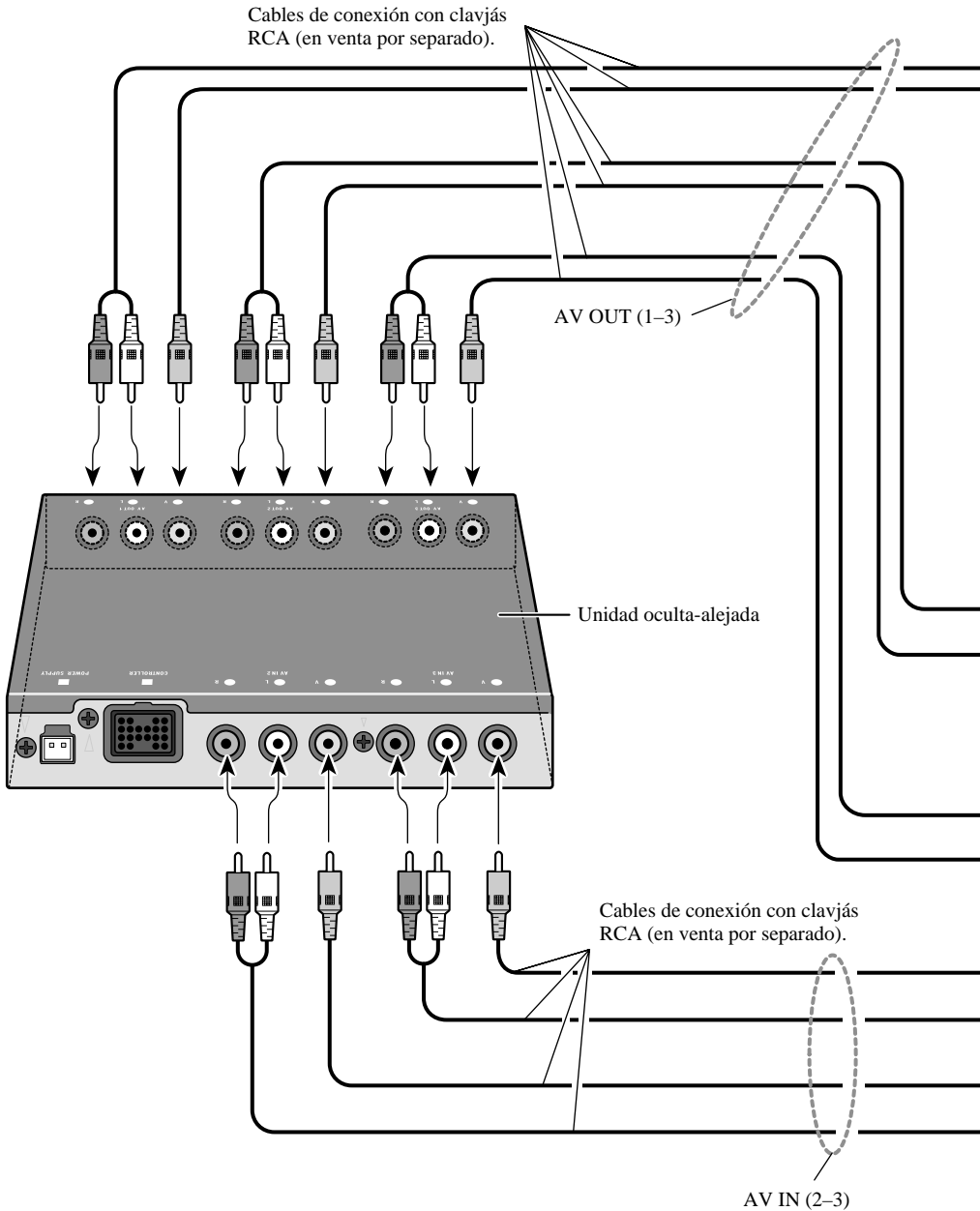

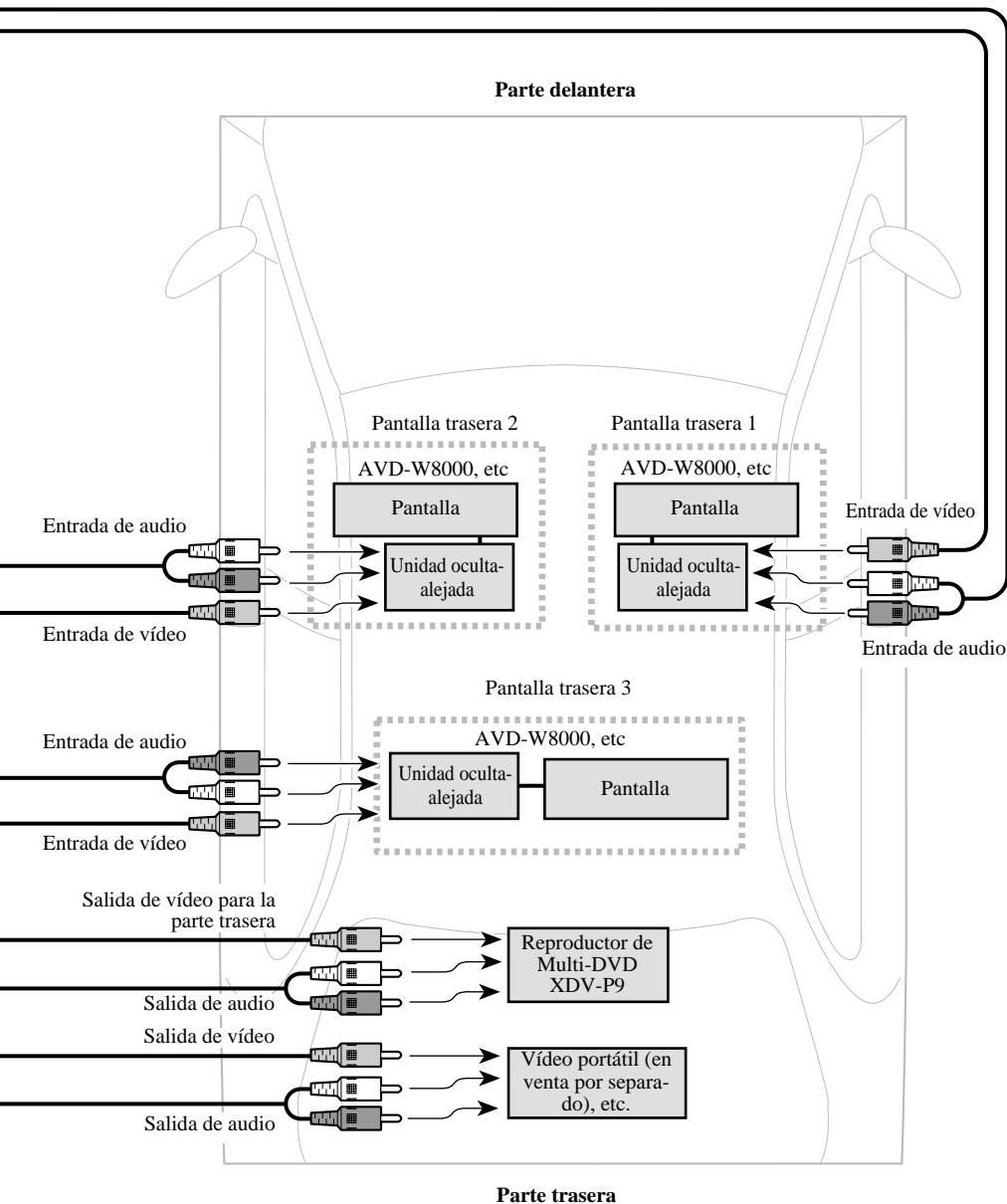

## Conexión del sistema (2)

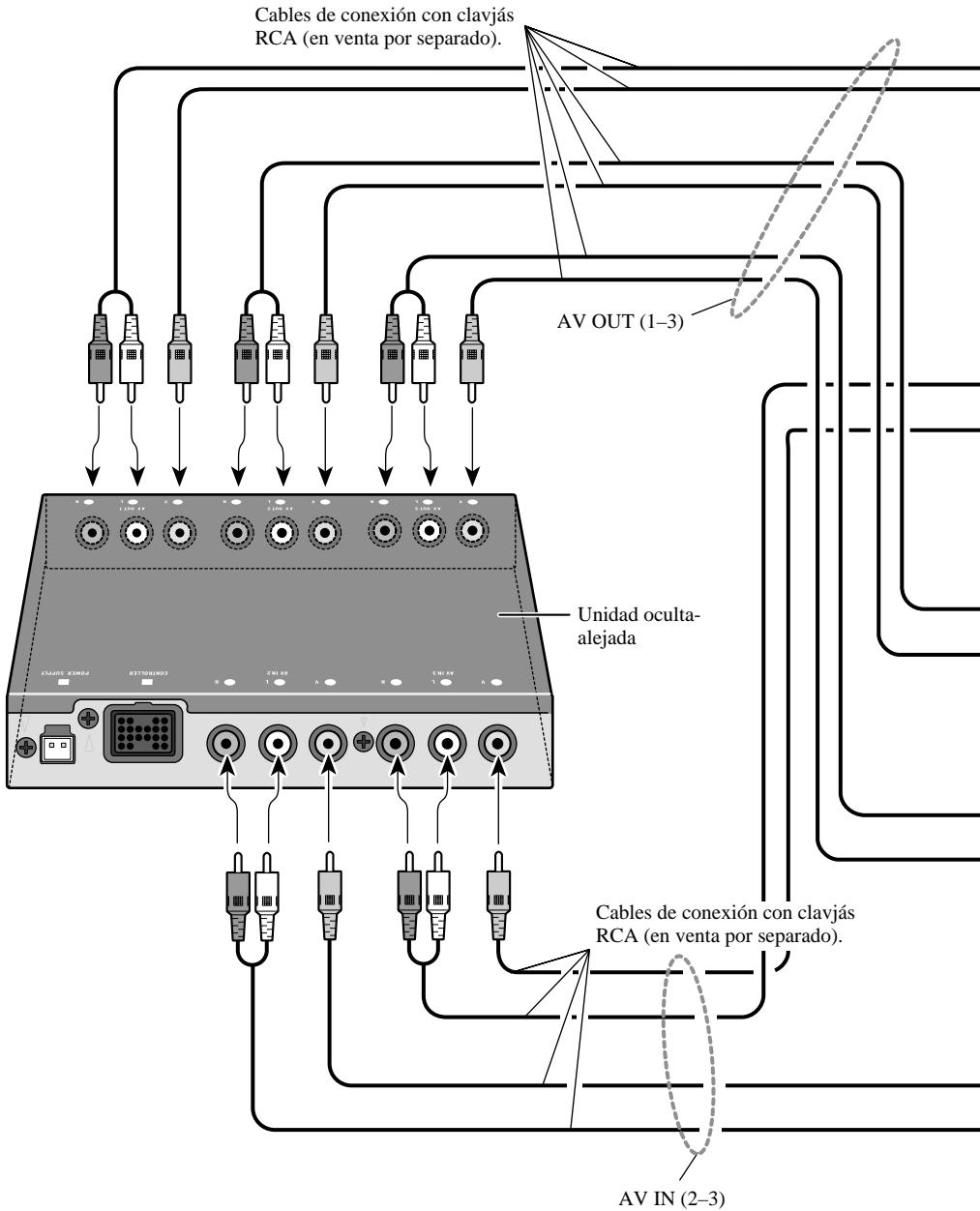



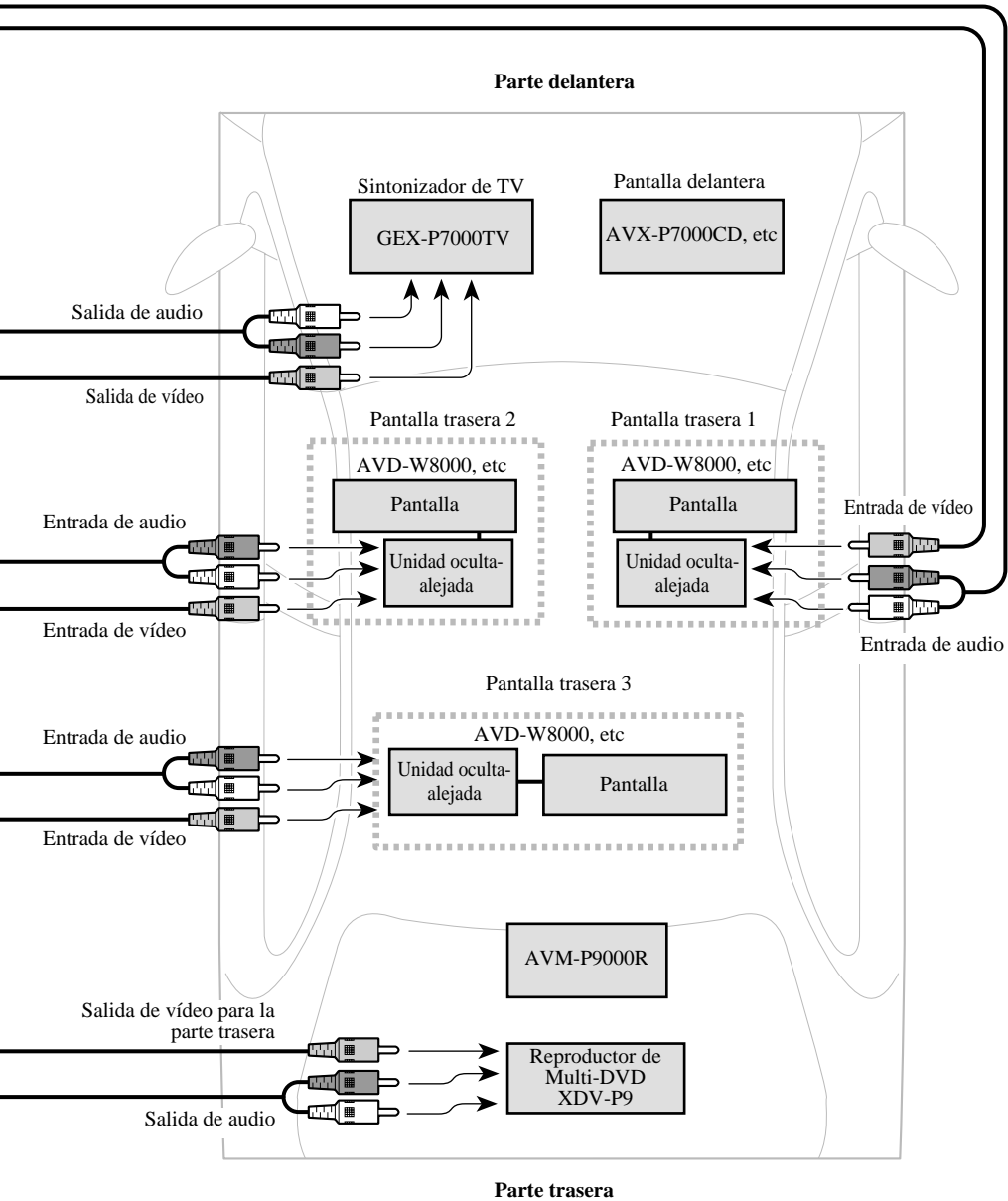

## Equipo de audio/vídeo

Unidad Controlador

Miniclavija  
monopolar de Ø 3,5

Miniclavija  
monopolar de Ø 3,5

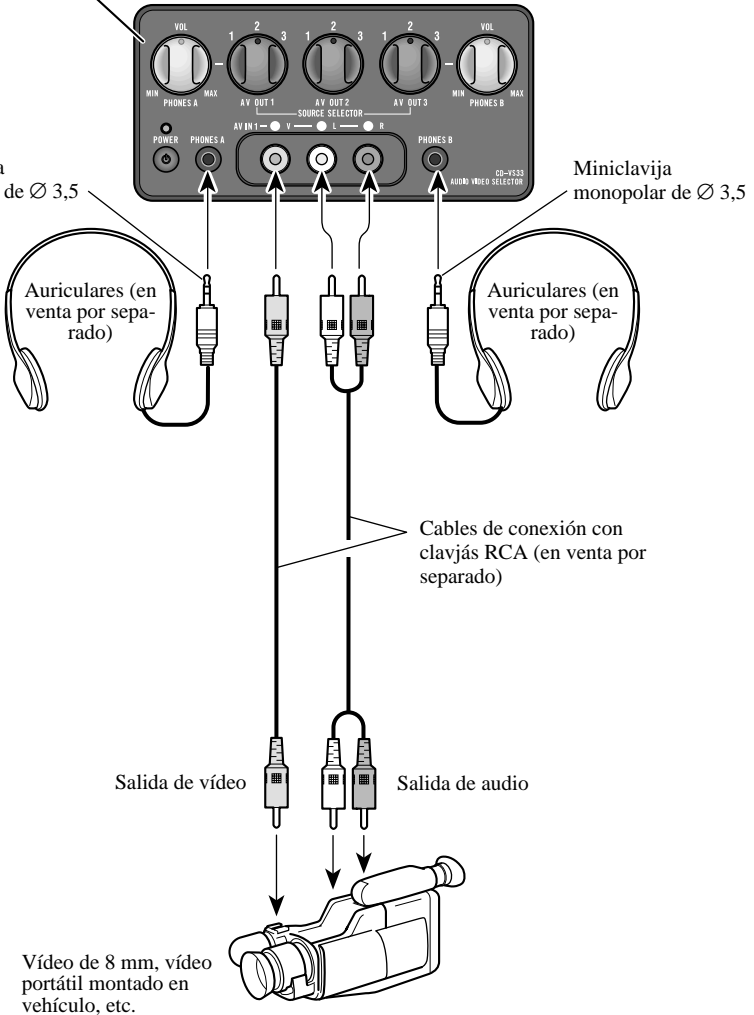

## Nota:

- Antes de instalar finalmente la unidad, conecte el cableado temporariamente y asegúrese de que todas las conexiones están correctas y que la unidad funciona adecuadamente.
- Utilice solamente las partes incluidas con la unidad para asegurar una instalación adecuada. El uso de partes no autorizadas pueden ocasionar fallas de funcionamiento.
- Instale la unidad en un lugar en donde no interfiera con el conductor y no pueda lesionar a los pasajeros en caso de una parada repentina, tal como una al frenar por una emergencia.
- Al colocar este producto, asegúrese de que ninguno de los conductores quede atrapado entre este producto y las partes metálicas circundantes o dispositivos.
- No coloque este producto cerca de la salida de calefacción, en donde podría ser afectada por el calor, o cerca de las puertas, en donde el agua de lluvia podría salpicarla.
- Si este producto es instalada en el compartimiento del pasajero, fíjela adecuadamente de modo que no se mueva libremente cuando el automóvil se encuentra en movimiento, pudiendo ocasionar lesiones o accidentes.
- Si este producto es instalada debajo de un asiento delantero, asegúrese de que no obstruya el movimiento del asiento. Disponga todos los cables y conductores cuidadosamente alrededor del mecanismo deslizante de modo que no queden atrapados o aprisionados en el mecanismo a causa de un cortocircuito.
- Instale el unidad controlador en un lugar seguro, de forma que pueda ser fácilmente accionado desde el asiento trasero.
- No instale nunca el controlador en el tablero de instrumentos o donde pueda quedar expuesto a los rayos directos del sol, pues podría dañarse debido a las altas temperaturas.
- Cuando apriete los tornillos para fijar los sujetadores L al controlador, preste atención para no apretarlos en exceso o de forma inclinada. De lo contrario, puede suceder que los agujeros de los tornillos se ensanchen y que no se puedan fijar los sujetadores L.
- El sujetador L puede doblarse para adaptarlo al sitio de instalación.

## Instalación de la unidad oculta-alejada

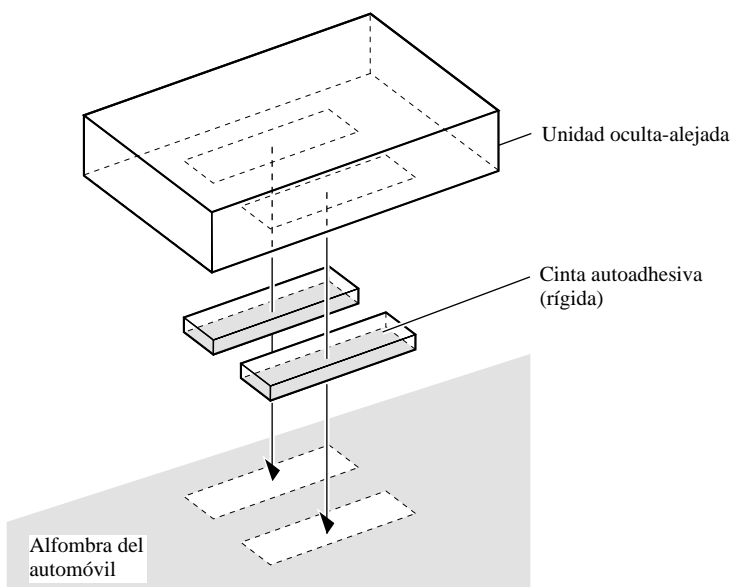

## Instalación del unidad controlador

### ■ Instalación utilizando el sujetador L

Para una óptima facilidad de empleo, instale el controlador con los sujetadores L. Despegue el papel del dorso de la cinta de doble cara del sujetador L y péquela en el sitio de instalación.

#### 1. Fije los sujetadores L al unidad controlador apretándolos con los dedos.

Mantenga los tornillos flojos.

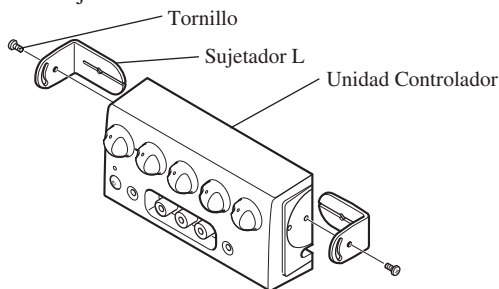

#### 2. Pegue la cinta adhesiva de doble cara en el sitio de instalación previsto para el unidad controlador.

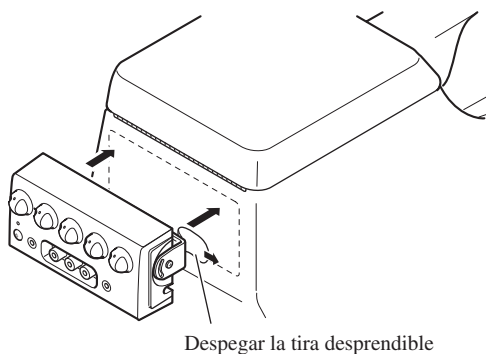

#### Nota:

- Doble los sujetadores L para acomodarlos a la forma del lugar de instalación previsto para el unidad controlador.

**3. Retire los sujetadores del unidad controlador.**

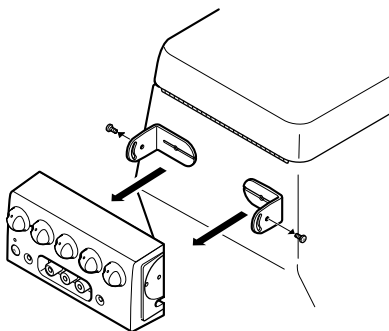

**4. Presione firmemente los sujetadores L contra el sitio de instalación previsto para el unidad controlador.**

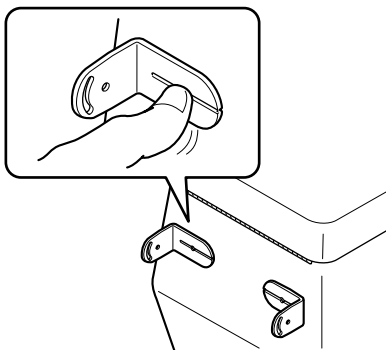

**5. Fije el unidad controlador a los sujetadores L.**

Mantenga los tornillos flojos.

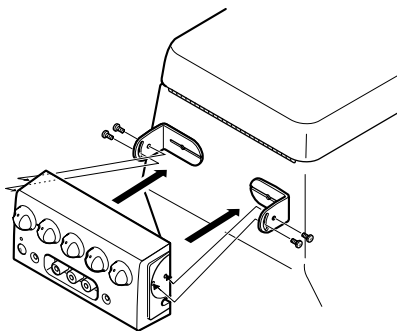

## 6. Ajuste el ángulo de instalación del unidad controlador.

Ajuste el ángulo para una óptima facilidad de empleo.

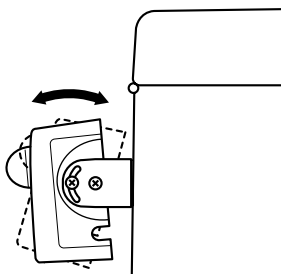

## 7. Asegure firmemente el unidad controlador con los sujetadores L.

Apriete los tornillos firmemente.

### Nota:

- Preste atención para no apretar los tornillos en exceso o de forma inclinada. De lo contrario, puede suceder que los agujeros de los tornillos se ensanchen y que no se puedan fijar los sujetadores L.

## ■ Instalación utilizando la cinta velcro

Pegue la cinta Velcro (rígida) suministrada sobre la parte posterior del unidad controlador y la cinta Velcro (blanda) sobre el sitio de instalación y realice la instalación.

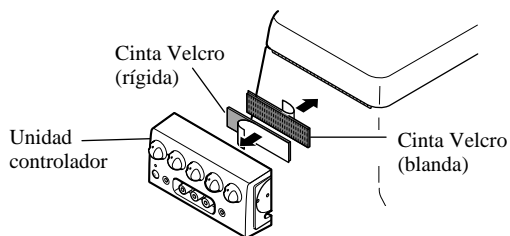

## Unidad controlador

### VOLUME

PHONE A VOLUME se utiliza para ajustar el volumen de los auriculares conectados a PHONES A.

PHONES B VOLUME se utiliza para ajustar el volumen de los auriculares conectados a PHONES B. Gire en sentido contrario a las agujas del reloj para disminuir el volumen y en el sentido de las agujas del reloj para aumentarlo.

### SELECTOR DE FUENTE (1-3)

Se utiliza para conmutar el vídeo y audio conectados a la toma AV IN (1-3) para cada toma AV OUT (1-3).

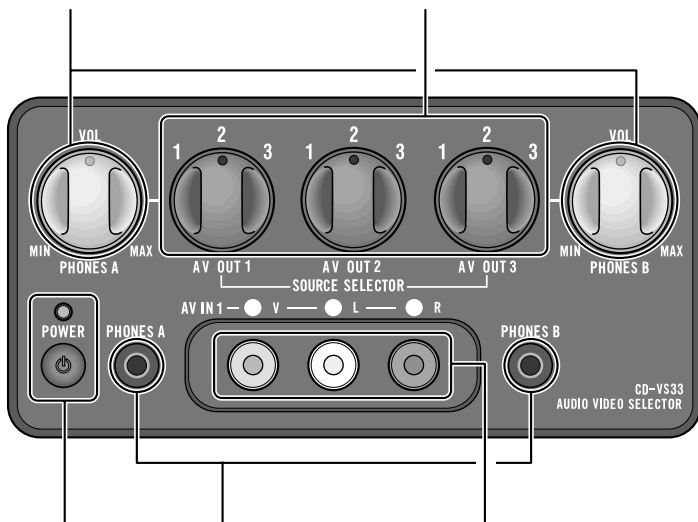

### Indicador de alimentación, interruptor de alimentación

La unidad se enciende y apaga alternativamente cada vez que presiona el interruptor de alimentación. Al encender la unidad, el indicador de alimentación se ilumina.

### Tomas de salida para auriculares

La mini clavija macho de los auriculares puede conectarse a PHONES A o PHONES B.

El audio de AV OUT 1 sale por los auriculares conectados a PHONES A.

El audio de AV OUT 3 sale de los auriculares conectados a PHONES B.

### Tomas AV IN (1)

Entrada de vídeo RCA (amarillo), entrada de audio RCA (blanco, rojo) Se utiliza para conectar un vídeo portátil montado en el vehículo, etc.

## Unidad oculta-alejada

### Tomas AV OUT (1 – 3)

Salida de vídeo RCA (amarillo)

Salida de audio RCA (blanco, rojo)

Salidas de las señales de audio y vídeo de las unidades (Reproductor de Multi-DVD, vídeo portátil montado en el vehículo, etc.) conectadas a la toma AV IN.

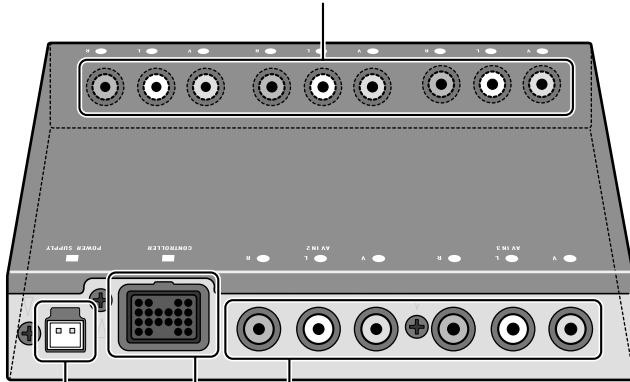

### Alimentación

Se utiliza para conectar el cable de alimentación suministrado.

### Tomas AV IN (2 – 3)

Entrada de vídeo RCA (amarillo)

Entrada de audio RCA (blanco, rojo)

Se utiliza para conectar las tomas de entrada de RCA de vídeo con unidades de vídeo portátiles, etc.

### Toma para conexión del unidad controlador

Conecte el unidad controlador suministrado.



# Especificaciones

Fuente de alimentación .....	14,4 V CC (10,8 – 15,1 V permisible)
Sistema de conexión a tierra .....	De tipo negativo
Máx. consumo de energía .....	0,4 A
Nivel de Salida de Audio .....	1 Vp-p/75 $\Omega$
Unidad oculto-alejado	
Dimensiones .....	160 (An) $\times$ 28 (Al) $\times$ 120 (Pr) mm
Peso .....	0,53 kg
Unidad controlador	
Dimensiones .....	120 (An) $\times$ 60 (Al) $\times$ 32 (Pr) mm
Peso .....	0,32 kg

## Nota:

- Las especificaciones y el diseño están sujetos a posibles modificaciones sin previo aviso debido a mejoramientos.

<b>Vor Inbetriebnahme</b> .....	<b>2</b>	<b>Bezeichnung der Teile und ihre</b>	
Über dieses Produkt .....	2	<b>Funktionen</b> .....	<b>14</b>
Vorsichtsmaßnahmen .....	2	Controllers-Einheit .....	14
		Hideaway-Einheit .....	15
<b>Anschließen der Geräte</b> .....	<b>3</b>	<b>Technische Daten</b> .....	<b>16</b>
Anschließen des Stromkabels und des			
Controllers- Einheit .....	4		
Anschließen der Geräte (1) .....	5		
Anschließen der Geräte (2) .....	7		
Anschließen der Audio/Video-Geräte .....	9		
<b>Einbau</b> .....	<b>10</b>		
Einbauen des Steuerungsgeräts .....	10		
Einbauen des Controllers-Einheit .....	11		

## Über dieses Produkt

- Dieses Produkt entspricht den EMC-Richtlinien (89/336/EEC, 92/31/EEC) und CE-Markierungsrichtlinien (93/68/EEC).

Dieses Gerät ist ein Rücksitz-Audio-Video-Selektor, der die Umschaltung zwischen Audio und Video des Displays ermöglicht.

### ■ Bei Gebrauch dieses Produkt

Wir empfehlen, daß Sie sich mit den Funktionen und der Bedienung des Geräts vertraut machen, indem Sie dieses Handbuch sorgfältig lesen, bevor Sie das Gerät in Betrieb nehmen. Achten Sie insbesondere auf den Text unter "Vorsichtsmaßnahmen" auf diese Seite und in anderen Abschnitten.

## Vorsichtsmaßnahmen

- Bewahren Sie dieses Bedienungsanleitung sorgfältig auf, damit Sie jederzeit nachschlagen können.
- Achten Sie darauf, daß diese Anlage keiner Feuchtigkeit ausgesetzt wird.
- Stellen Sie bei Verwendung eines Kopfhörers keinen hohen Lautstärkepegel ein. Abhören mit hoher Lautstärke über längere Zeitspannen kann schädlich für das Gehör sein.



### **WARNUNG**

- Schließen Sie das Produkt an ein Display an, das nicht vom Fahrer einsehbar ist. Falls das Display nur an einer Stelle installiert werden kann, wo es vom Fahrer einsehbar ist, verwenden Sie ein Display, das den EIN/AUS-Zustand der Feststellbremse erkennen kann, und installieren Sie das Display korrekt, so dass es immer in Verbindung mit dem Feststellbremsschalter funktioniert.
- Zur Vermeidung von Unfällen und zur Einhaltung der entsprechenden Gesetzesvorschriften darf dieses Produkt nicht mit einem für den Fahrer sichtbaren Videobildschirm verwendet werden.
- In einigen Ländern oder Staaten ist auch Bei- und Mitfahrern in einem Fahrzeug das Betrachten von Bildern auf einem Bildschirm verboten. Wo solche Vorschriften gelten, sind diese zu beachten.

## Hinweis:

- Dieses Produkt ist für Fahrzeuge mit 12-V-Batterie und negativer Erdung konzipiert. Bevor Sie es in ein Freizeitfahrzeug, einen LKW oder Bus einbauen, müssen Sie die Batteriespannung überprüfen.
- Um Kurzschlüsse beim elektrischen System zu vermeiden, unbedingt das Massekabel  $\ominus$  der Batterie abklemmen, bevor mit der Installation begonnen wird.
- Nach vollständiger Installation und Verkabelung sollten Sie sicherstellen, daß keine Fehler begangen worden sind. Bauen Sie alle Teile, die Sie während der Installation ausgebaut haben, wieder ein, und schließen Sie dann das Massekabel der Batterie wieder an.
- Einzelheiten zum Anschluß der verschiedenen Kabel des Leistungsverstärkers und anderer Geräte entnehmen Sie bitte den entsprechenden Bedienungsanleitungen, und nehmen Sie die Anschlüsse richtig vor.
- Sichern Sie die Kabel mit Kabelklemmen oder Klebeband. Zum Schutz der Kabel umwickeln Sie diese an Berührungsstellen mit Metallteilen mit Klebeband.
- Verlegen und sichern Sie alle Kabel so, daß diese keine beweglichen Teile, wie z.B. Schalthebel, Handbremse und Sitzschienen, berühren können. Verlegen Sie Kabel nicht an Stellen, die heiß werden können, wie z.B. in der Nähe des Heizungsauslasses. Falls eine Kabelisolierung schmilzt oder rissig wird, besteht die Gefahr eines Kurzschlusses zwischen Kabel und Karosseriemasse.
- Schließen Sie kein Kabel kurz, da anderenfalls die Schutzschaltung ausfallen kann, wenn sie in Kraft treten sollte.
- Führen Sie niemals Strom anderen Geräten zu, indem Sie das Stromversorgungskabel des Geräts abisolieren und es mit einem anderen Kabel verbinden, da dadurch die Belastbarkeit des Kabels überschritten und Überhitzung verursacht wird.
- Wenn eine Sicherung ausgewechselt wird, unbedingt eine solche mit dem auf dem Sicherungshalter angegebenen Nennwert verwenden.
- Halten Sie stets den Controllers-Einheit fest, wenn Sie einen Cinch-Stecker anschließen.

# Anschließen des Stromkabels und des Controllers- Einheit

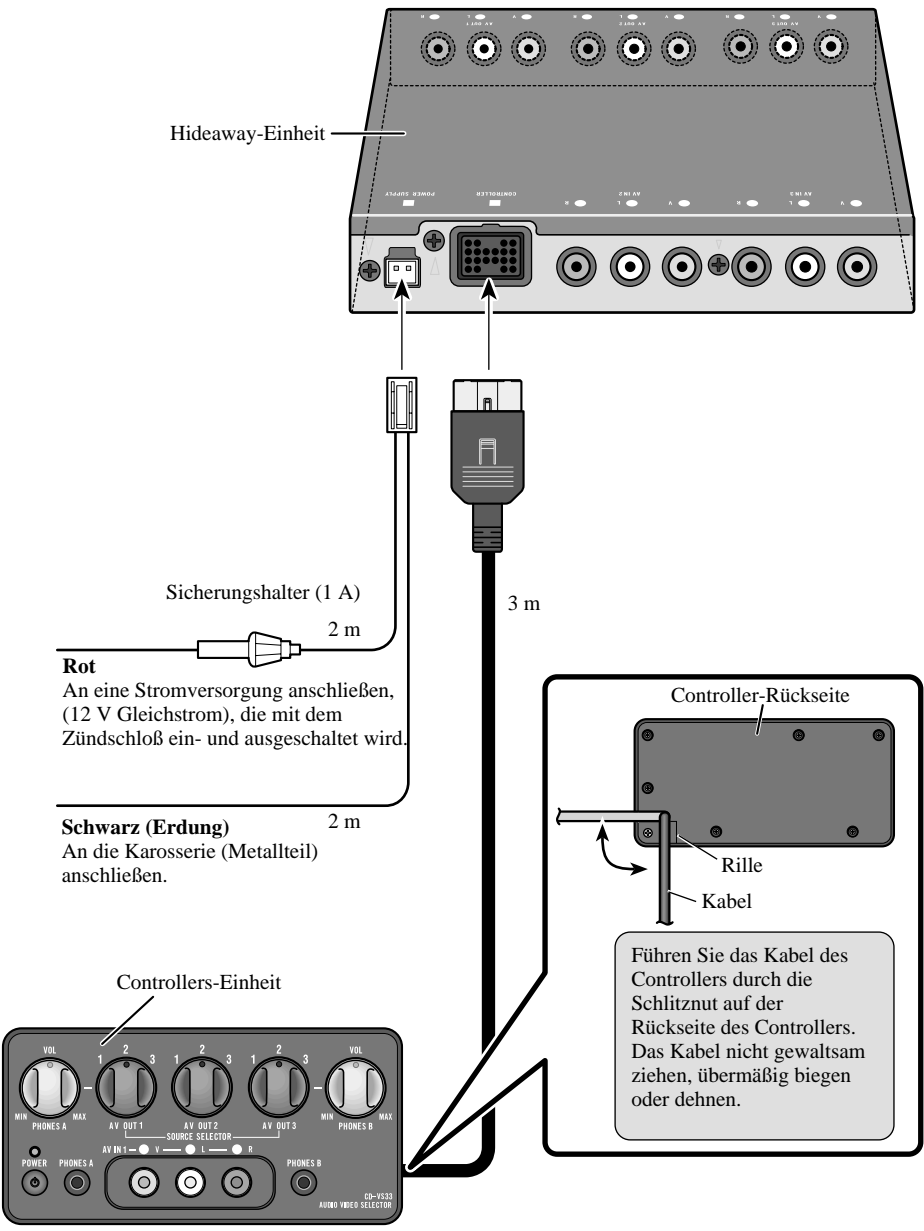

## Anschließen der Geräte (1)

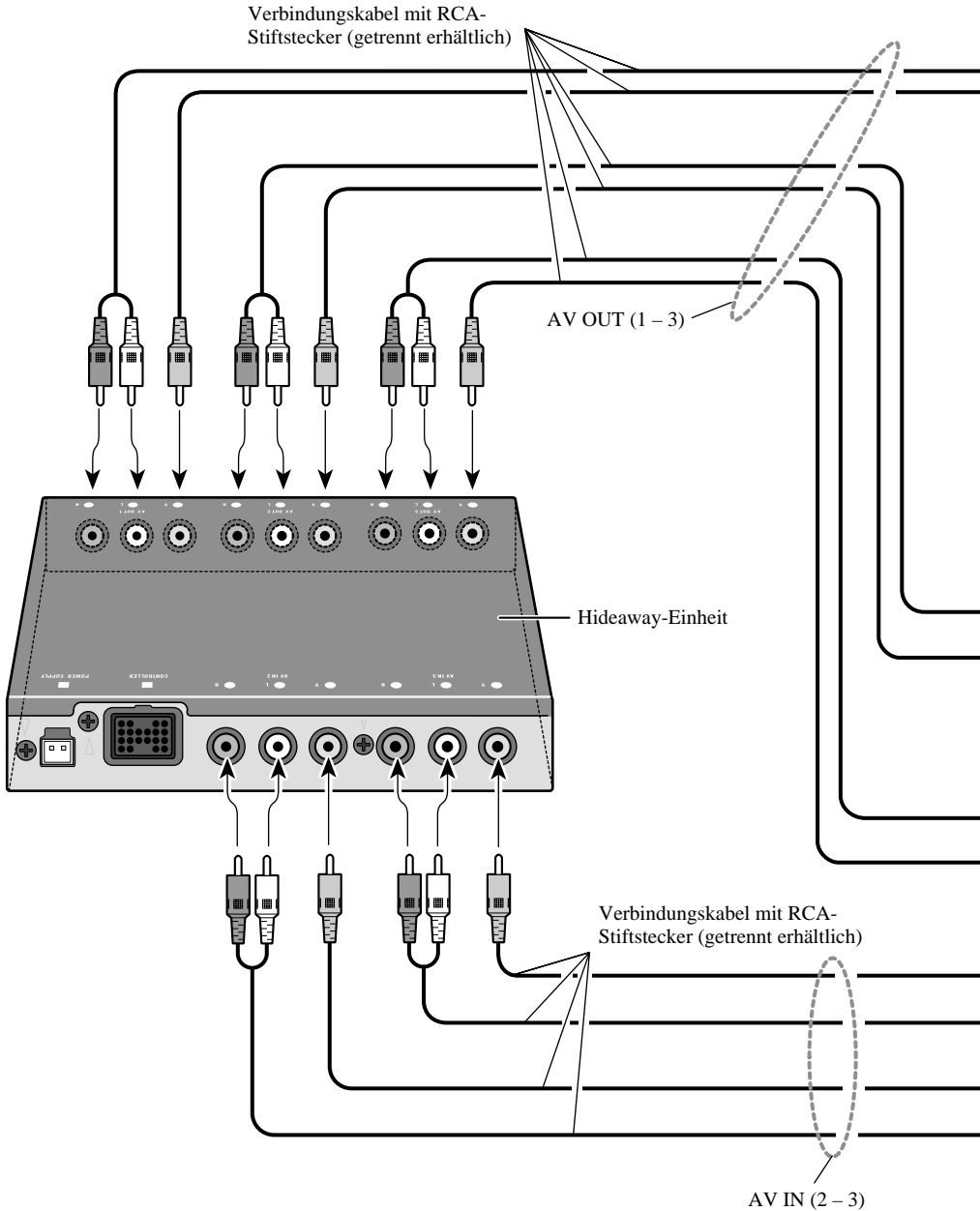

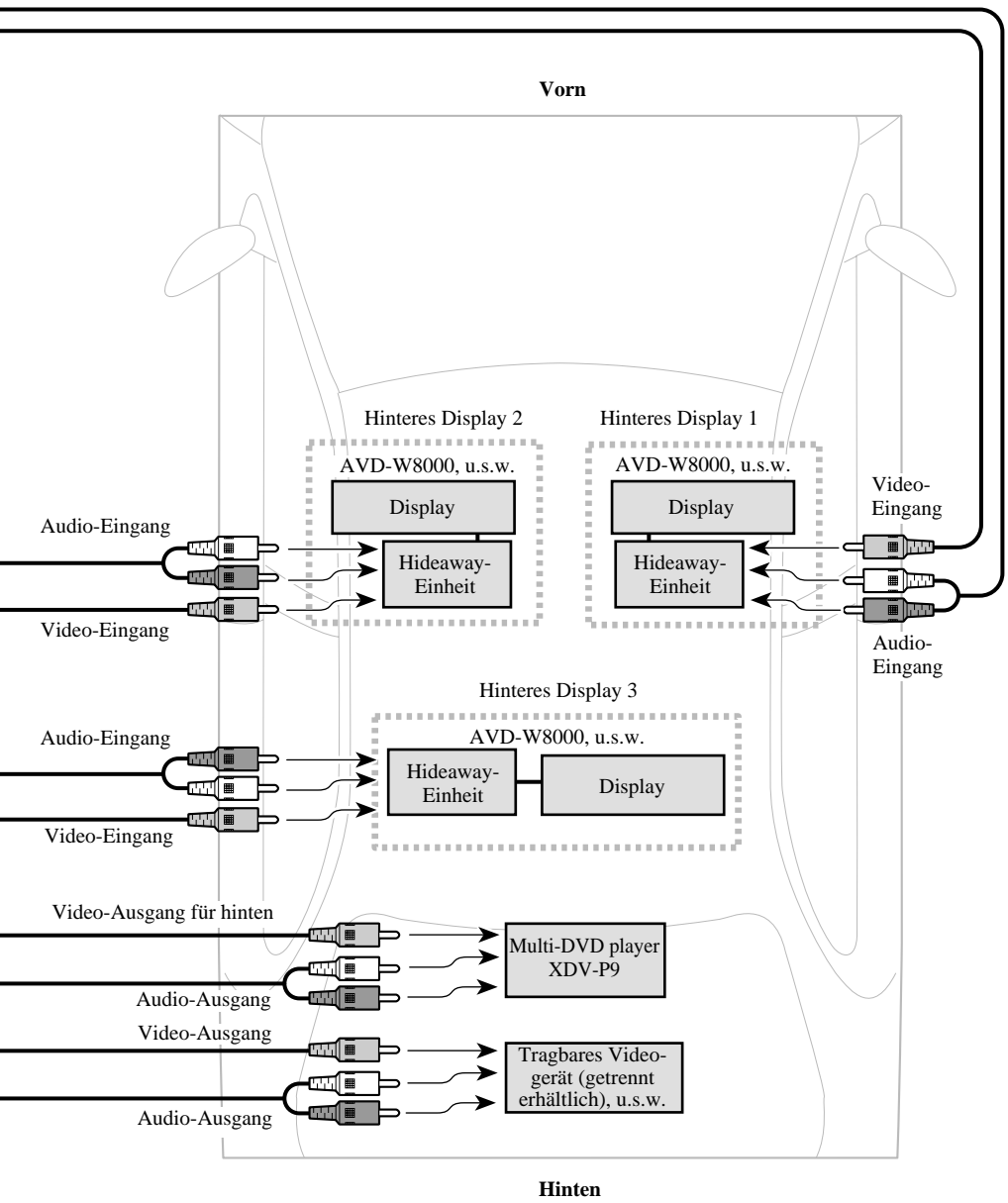

## Anschließen der Geräte (2)

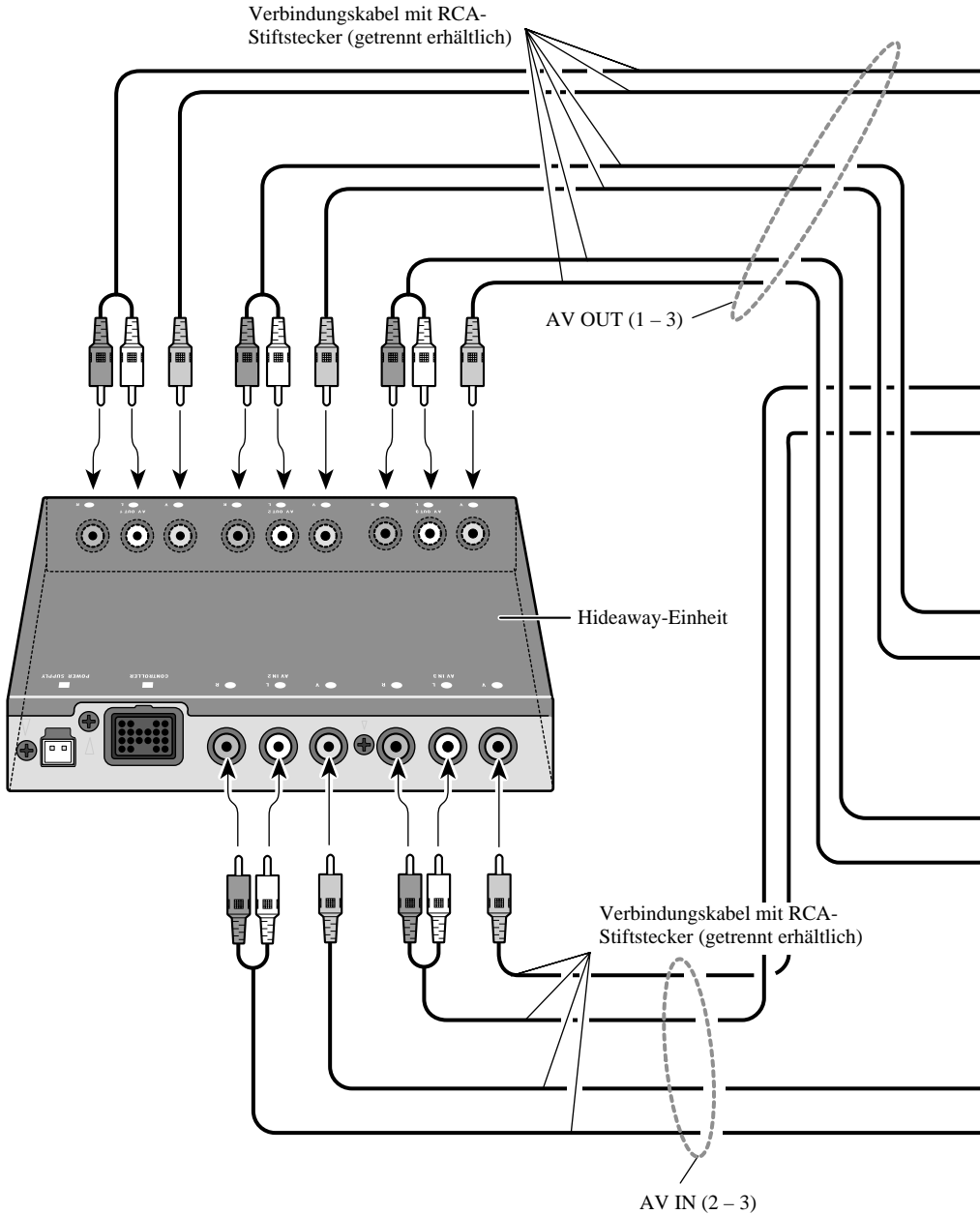



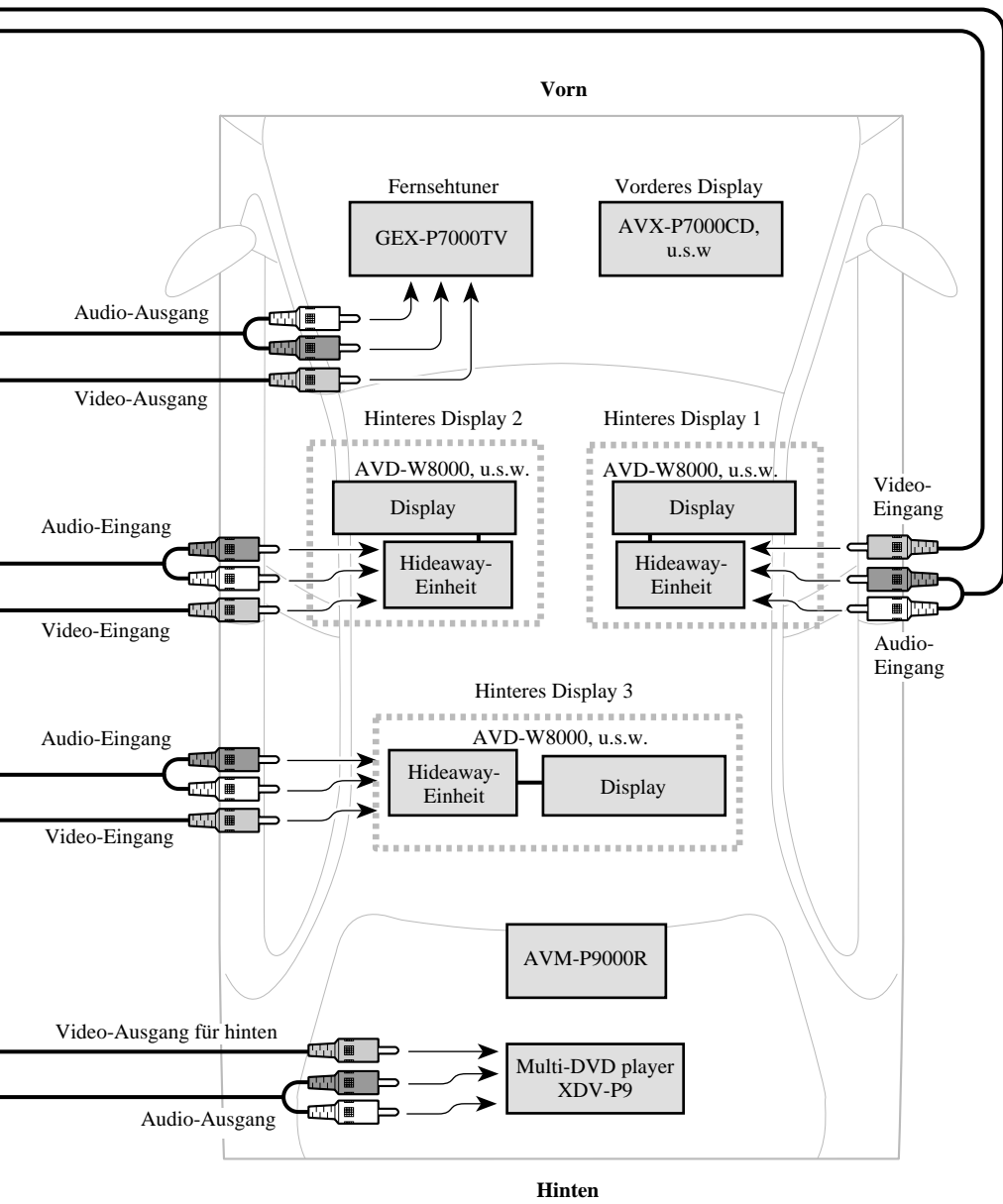

## Anschließen der Audio / Video-Geräte

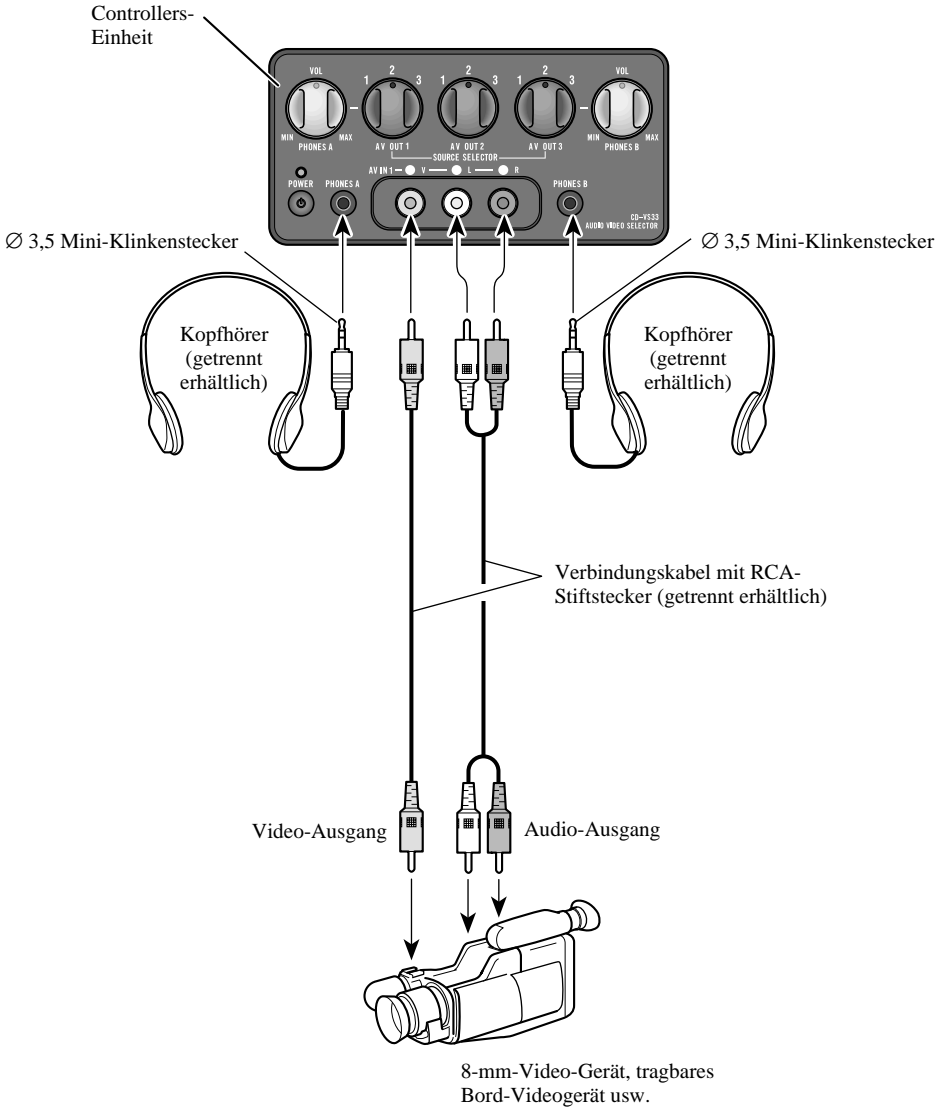

## Hinweis:

- Bevor Sie das Gerät endgültig einbauen, schließen Sie die Kabel provisorisch an, und überzeugen Sie sich, daß alle Anschlüsse stimmen, und daß das ganze System richtig funktioniert.
- Verwenden Sie für den Einbau nur die mitgelieferten Teile. Durch den Gebrauch von ungeeigneten Teilen können Betriebsstörungen verursacht werden.
- Installieren Sie die Anlage so, daß sie den Fahrer nicht stört und keinen Mitfahrer verletzen kann, z.B. im Falle einer Notbremsung.
- Achten Sie bei der Befestigung dieses Geräts darauf, daß kein Kabel zwischen irgendwelchen Teilen eingeklemmt werden kann.
- Bringen Sie dieses Gerät nicht in der Nähe des Heizungsauslasses an, wo es durch die Wärmeabstrahlung beeinträchtigt werden könnte, oder in der Nähe der Türen, wo es Feuchtigkeit ausgesetzt werden könnte.
- Wenn dieses Gerät im Fahrgastraum installiert wird, muß es sicher befestigt werden, so daß es sich während der Fahrt nicht lösen und Verletzungen oder einen Unfall verursachen kann.
- Wenn dieses Gerät unter einem Vordersitz installiert wird, muß sichergestellt werden, daß der Sitz immer noch ohne jegliche Behinderung verschoben werden kann. In diesem Fall sind jegliche Kabel sorgfältig so um den Verschiebemechanismus zu verlegen, daß sie nicht eingeklemmt werden und einen Kurzschluß verursachen können.
- Bringen Sie den Controller an einem geeigneten Platz an, wo er bequem vom Rücksitz aus bedient werden kann.
- Montieren Sie den Controller nicht am Armaturenbrett, wo er direktem Sonnenlicht ausgesetzt ist. Er könnte sonst durch hohe Temperaturen beschädigt werden.
- Achten Sie bei Schraubenbefestigung der L-Halter am Controller darauf, die Schrauben nicht zu fest oder schief anzuziehen. Dies könnte ein Ausreißen der Gewindebohrung zur Folge haben, was die Befestigung der L-Halter unmöglich macht.
- Die L-Halter können zur Anpassung an die Montagefläche gebogen werden.

## Einbauen des Steuerungsgeräts

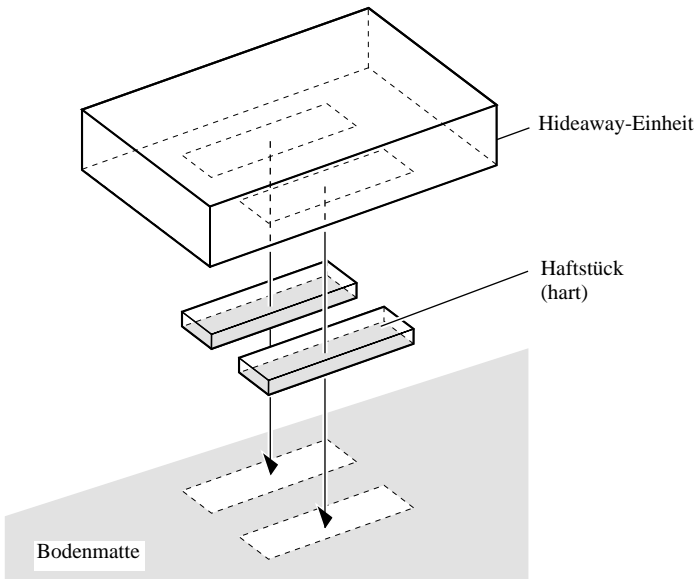

## Einbauen des Controllers-Einheit

### ■ Installation mit L-Haltern

Wenn der Controller mit den L-Haltern befestigt wird, kann er für optimale Bedienungsfreundlichkeit geneigt werden.

Lösen Sie das Schutzpapier vom doppelseitigen Klebeband der L-Halter ab, und bringen Sie diese an der Montagefläche an.

#### 1. Die L-Halter von Hand am Controllers-Einheit anziehen.

Die Schrauben locker halten.

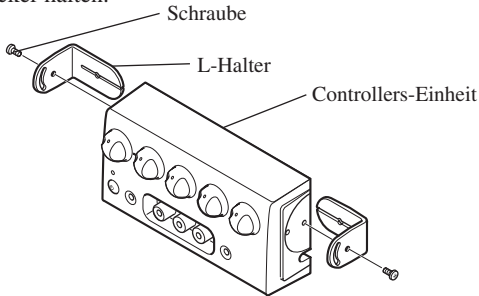

#### 2. Doppelseitiges Klebeband an der vorgesehenen Montagefläche des Controllers-Einheit anbringen.

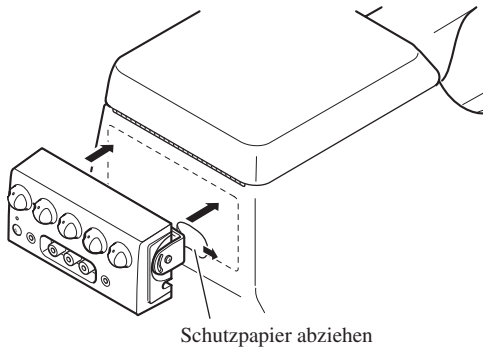

#### Hinweis:

- Die L-Halter biegen, um sie der Form der vorgesehenen Montagefläche des Controllers-Einheit anzupassen.

**3. Den Controllereinheit vorübergehend von den L-Haltern abnehmen.**

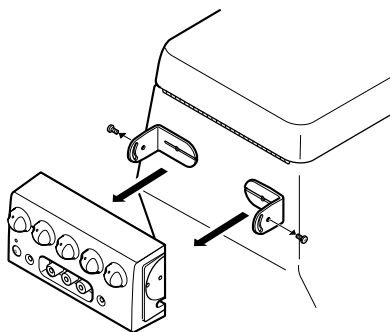

**4. Die L-Halter fest gegen die vorgesehene Montagefläche des Controllereinheit pressen.**

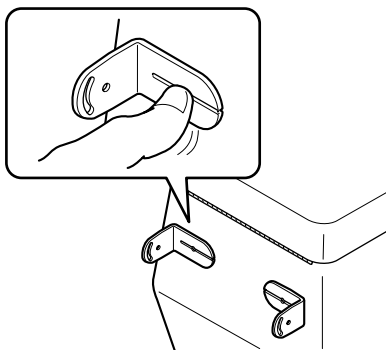

**5. Den Controllereinheit an den L-Haltern anbringen.**

Die Schrauben locker halten.

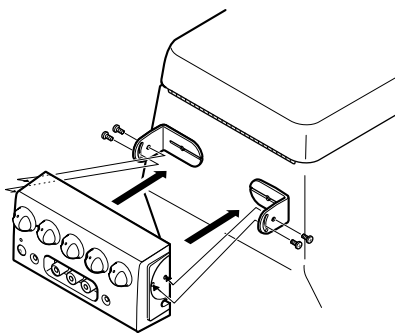

## 6. Den Neigungswinkel des Controllers-Einheit einstellen.

Den Winkel für optimale Bedienungsfreundlichkeit einstellen.

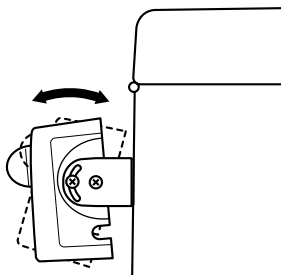

## 7. Den Controllers-Einheit fest an den L-Haltern sichern.

Die Schrauben fest anziehen.

### Hinweis

- Achten Sie darauf, die Schrauben nicht zu fest oder schief anzuziehen. Dies könnte ein Ausreißen der Gewindebohrung zur Folge haben, was die Befestigung der L-Halter unmöglich macht.

## ■ Installation mit Klettband

Bringen Sie das mitgelieferte Klettband (hart) an der Rückseite des Controllers, und das Klettband (weich) an der Montagefläche an, und installieren Sie den Controller.

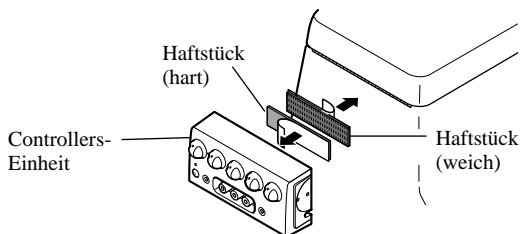

## Controllers-Einheit

### Lautstärkereglер

Der Lautstärkereglер PHONES A dient zur Einstellung der Lautstärke des an PHONES A angeschlossenen Kopfhörers. Der Lautstärkereglер PHONES B dient zur Einstellung der Lautstärke des an PHONES B angeschlossenen Kopfhörers. Zum Verringern der Lautstärke nach links, und zum Erhöhen der Lautstärke nach rechts drehen.

### Programmquellen-Wahlschalter (1 - 3)

Diese Schalter dienen zum Umschalten des an die Buchse AV IN (1 - 3) angeschlossenen Video- und Audiogerätes für jede Buchse AV OUT (1 - 3).

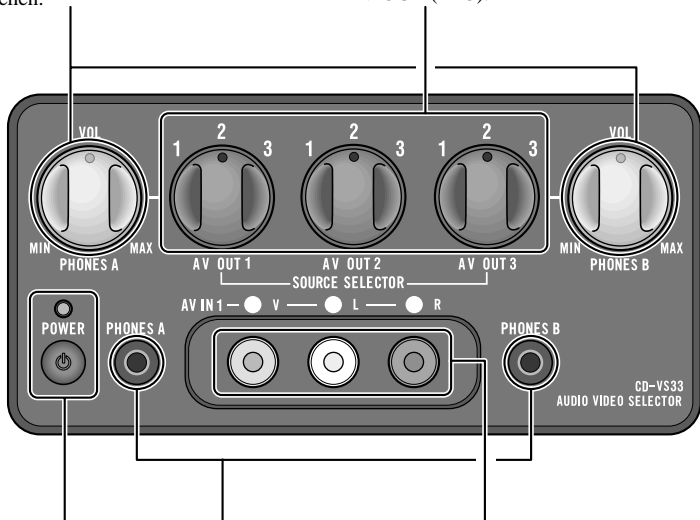

### Betriebsanzeige, Ein-Aus-Schalter

Der Strom wird mit jedem Drücken des Ein-Aus-Schalters abwechselnd ein- und ausgeschaltet. Die Betriebsanzeige leuchtet bei eingeschalteter Stromversorgung.

### Kopfhörer-Ausgangsbuchsen

Der Mini-Klinkenstecker eines Kopfhörers kann an die Buchse PHONES A oder PHONES B angeschlossen werden. Das Audiosignal von AV OUT 1 wird über den an PHONES A angeschlossenen Kopfhörer ausgegeben. Das Audiosignal von AV OUT 3 wird über den an PHONES B angeschlossenen Kopfhörer ausgegeben.

### Buchsen AV IN (1)

Cinch-Video-Eingangsbuchse (gelb)  
Cinch-Audio-Ausgangsbuchsen (weiß, rot)  
Diese Buchsen dienen zum Anschluss eines 8-mm-Video-Gerätes, eines tragbaren Bord-Videoerätes usw.

## Hideaway-Einheit

### Buchsen AV OUT (1 - 3)

Cinch-Video-Ausgangsbuchse (gelb)  
Cinch-Audio-Ausgangsbuchsen (weiß, rot)  
An diesen Buchsen werden die Video- und Audiosignale der an den Buchsen AV IN angeschlossenen Geräte (Multi-DVD player, tragbares Bord-Videogerät usw.) ausgegeben.

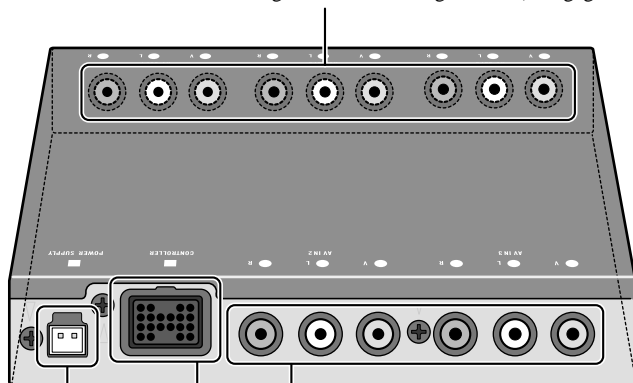

### Stromeingang

Hier wird das mitgelieferte Stromkabel angeschlossen.

### Buchsen AV IN (2 - 3)

Cinch-Video-Eingangsbuchse (gelb)  
Cinch-Audio-Ausgangsbuchsen (weiß, rot)  
Diese Buchsen werden mit den Cinch-Ausgangsbuchsen einer Videokamera, eines tragbaren Videogerätes usw. verbunden.

### Controller-Anschlussbuchse

Hier wird der mitgelieferte Controller angeschlossen.



## Technische Daten

Stromversorgung .....	Gleichspannung 14,4 V (10,8 – 15,1 V zulässig)
Erdungssystem .....	Minuspol an Masse
Max. Leistungsaufnahme .....	0,4 A
Audio-Ausgangspegel .....	1 V <sub>p-p</sub> /75 Ω
Hideaway-Einheit	
Abmessungen .....	160 (B) × 28 (H) × 120 (T) mm
Gewicht .....	0,53 kg
Controllers-Einheit	
Abmessungen .....	120 (B) × 60 (H) × 32 (T) mm
Gewicht .....	0,32 kg

### Hinweis:

- Technische Änderungen zum Zwecke der Produktverbesserung sind ohne Vorankündigung vorbehalten.

# Table des matières

<b>Avant d'utiliser cet appareil</b> .....	<b>2</b>	<b>Nom et fonction des commandes</b> .....	<b>14</b>
Sur cet appareil .....	2	Unité de commande .....	14
Précaution .....	2	Unité dissimulée .....	15
<b>Connexion des appareils</b> .....	<b>3</b>	<b>Spécifications</b> .....	<b>16</b>
Connexion du cordon d'alimentation et de l'unité de commande .....	4		
Connexion du système (1) .....	5		
Connexion du système (2) .....	7		
Appareils audio/vidéo .....	9		
<b>Installation</b> .....	<b>10</b>		
Installation de l'appareil .....	10		
Installation de l'unité de commande .....	11		

## Sur cet appareil

- Ce produit est conforme aux directives relatives à la compatibilité électromagnétique (89/336/CEE, 92/31/CEE) et à la directive CE relative aux marquages (93/68/CEE).

Cet appareil est sélecteur audio-vidéo pour sièges arrière qui vous permet de commuter l'affichage entre audio et vidéo.

### ■ Utilisation de ce produit

Nous vous suggérons de vous familiariser avec les commandes et les fonctions de ce produit avant de l'utiliser. Il est particulièrement important que vous lisiez et respectiez le "Précaution" figurant à la page le quel et éventuellement dans les autres sections de ce mode d'emploi.

## Précaution

- Gardez ce manuel à portée de main comme référence aux procédures et précautions d'utilisation.
- Maintenez l'appareil à l'abri de l'humidité.
- Ne réglez pas le volume sur un niveau élevé lorsque vous utilisez un casque d'écoute. Une écoute prolongée à un niveau de volume élevé peut avoir un effet néfaste sur votre ouïe.



### **AVERTISSEMENT**

- Connectez l'appareil à un affichage qui ne peut pas être vu par le conducteur. Si l'affichage peut seulement être installé dans un endroit où il est visible par le conducteur, utilisez un affichage qui peut détecter l'état en/hors service du frein à main et assurez-vous de l'installer correctement de façon qu'il fonctionne en conjugaison avec l'interrupteur du frein à main.
- Pour éviter tout risque d'accident et de violation potentielle des lois en vigueur, ce produit ne doit pas être utilisé avec un écran vidéo visible par le conducteur.
- Dans certains pays ou dans certains états, le visionnement d'images sur un écran à l'intérieur d'un véhicule, même par des personnes autres que le conducteur peut être illégal. Si de telles lois existent, elles doivent être respectées.

### Remarque:

- Cet appareil a été conçu pour les véhicules équipés d'une batterie 12 Volts dont le pôle négatif est à la masse. Avant de l'installer dans un véhicule de loisir, un camion ou un bus, contrôlez la tension de la batterie.
- Pour éviter tout court-circuit, veillez à débrancher le câble relié à la borne négative  $\ominus$  de la batterie avant de commencer l'installation.
- L'installation et le câblage terminés, assurez-vous que tout est correct. Remontez toute pièce déposée au cours de l'installation puis branchez le câble relié à la borne négative de la batterie.
- Reportez-vous au mode d'emploi pour le raccordement des différents conducteurs de l'amplificateur de puissance et des autres éléments puis effectuez ces raccordements comme il convient.
- Maintenez le câblage au moyen de colliers ou de morceaux de ruban adhésif. Pour protéger le câblage, entourez-le de ruban adhésif aux endroits où il frotte sur des pièces métalliques.
- Faites cheminer les câbles et assurez leur maintien de sorte qu'ils ne puissent pas toucher des pièces mobiles telles que le levier de sélection de vitesse, le frein de stationnement ou les rails des sièges. Veillez à ce que les câbles ne passent pas à proximité d'endroits chauds tels que les bouches du chauffage. Si l'isolant d'un conducteur fond ou s'endommage, un court-circuit dangereux entre ce conducteur et la carrosserie du véhicule est possible.
- Ne mettez aucun conducteur en court-circuit. En procédant ainsi, vous courez le risque de rendre inopérant le circuit de protection.
- N'alimentez aucun autre élément par branchement sur le câble d'alimentation de l'appareil. Le courant que ce câble est en mesure de supporter pourrait être dépassé, ce qui provoquerait une surchauffe.
- Lors du remplacement d'un fusible, veillez à utiliser le fusible dont la valeur nominale est indiquée sur le porte-fusible.
- Tenez toujours le contrôleur lors de la connexion de la fiche cinch (RCA)

## Connexion du cordon d'alimentation et de l'unité de commande

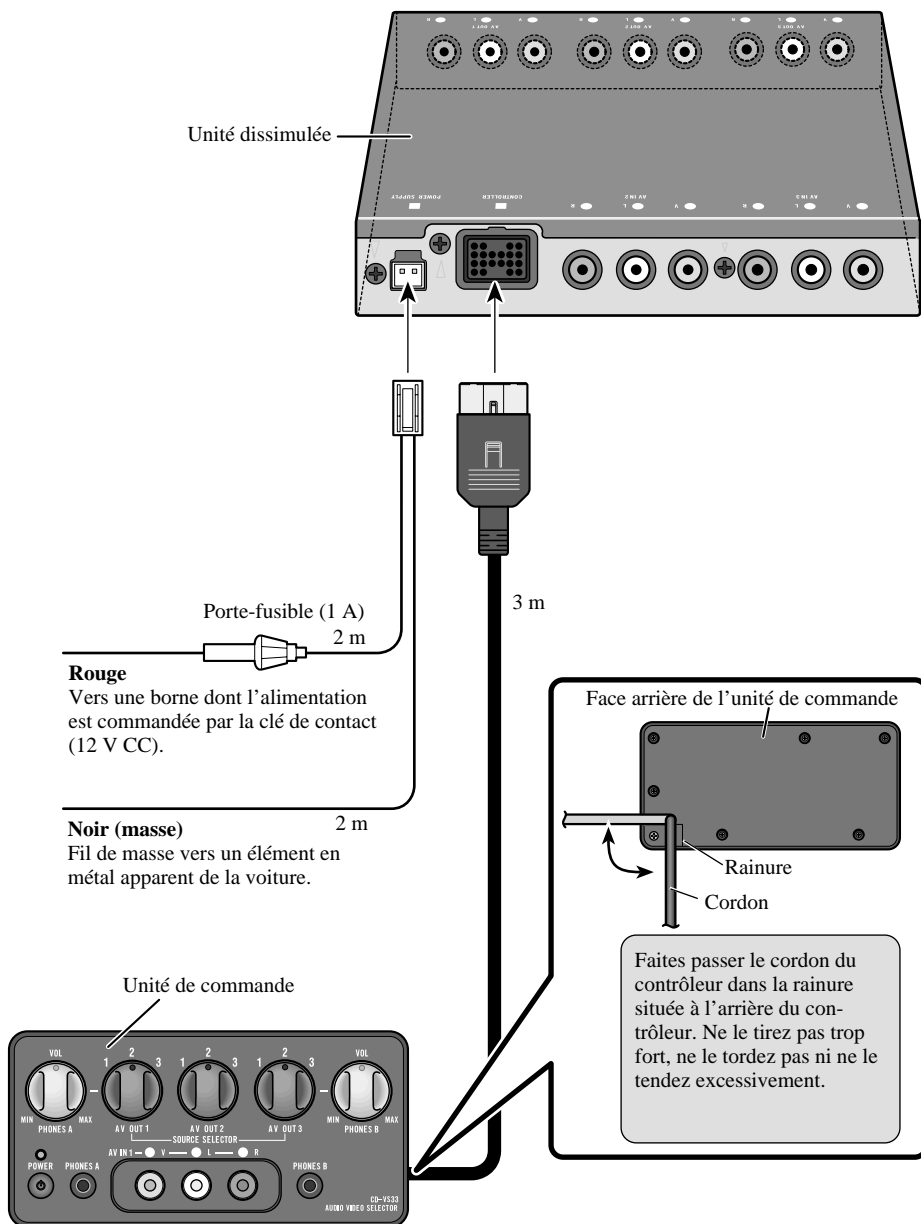

## Connexion du système (1)

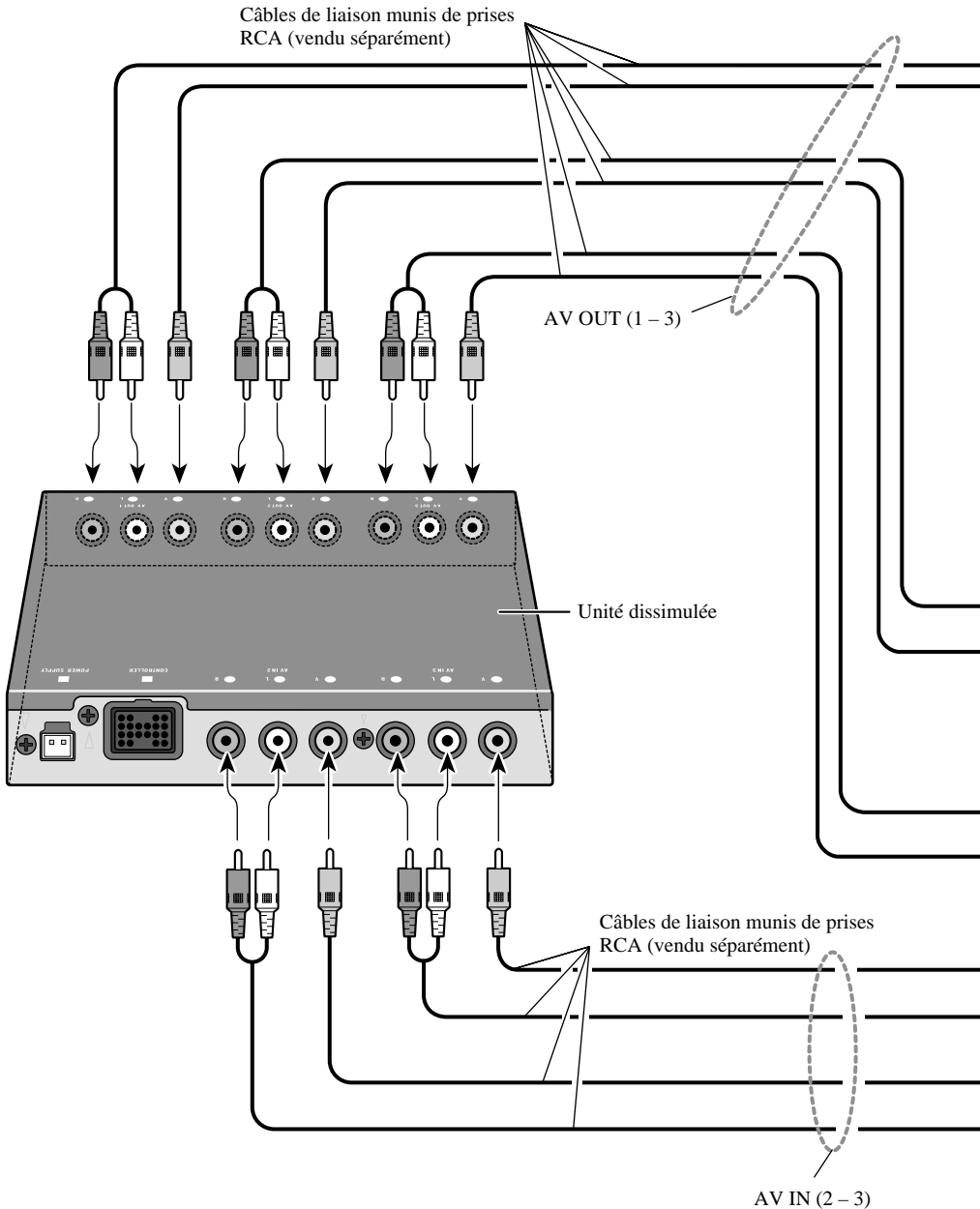

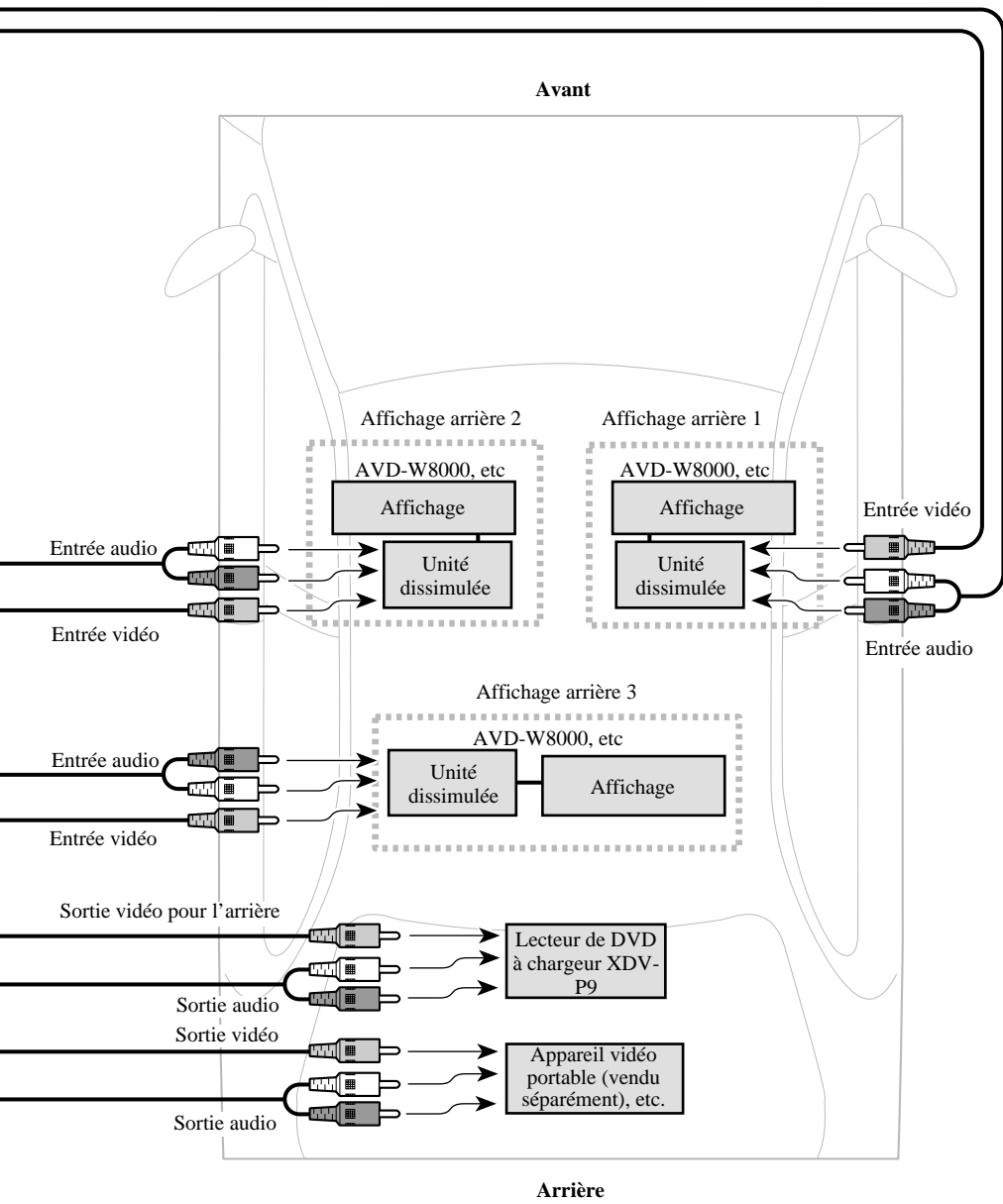

## Connexion du système (2)

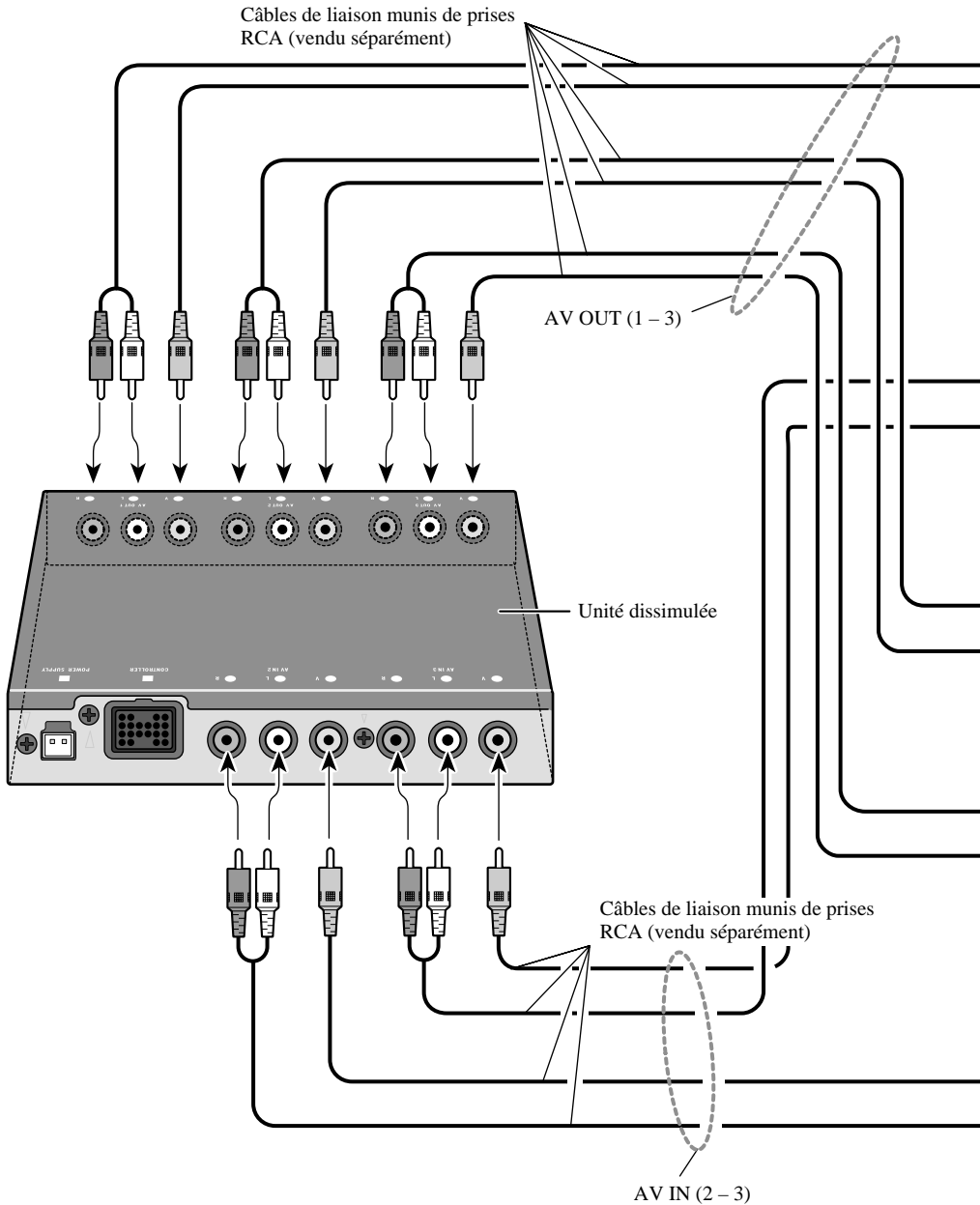



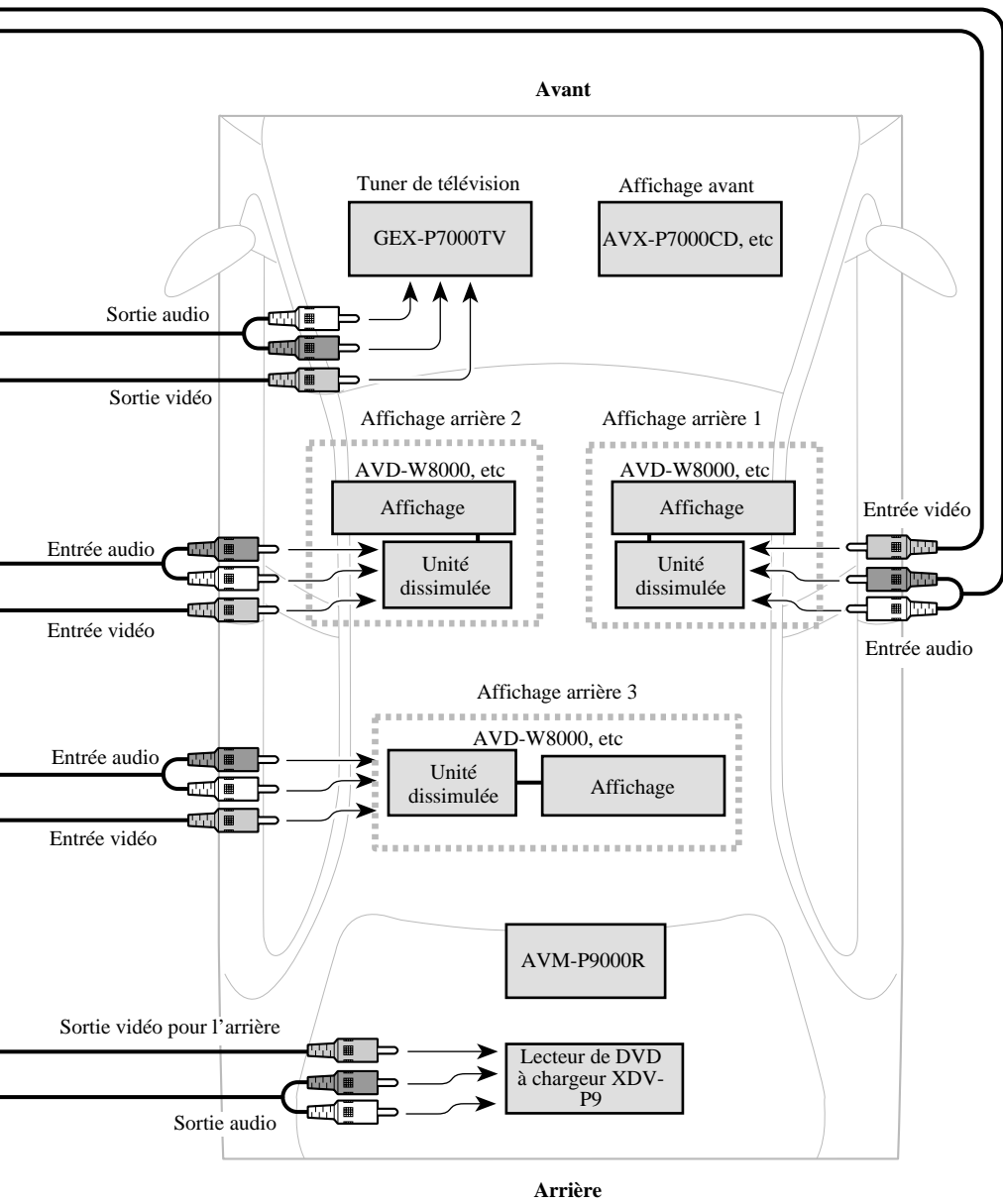

## Appareils audio/vidéo

Unité de commande

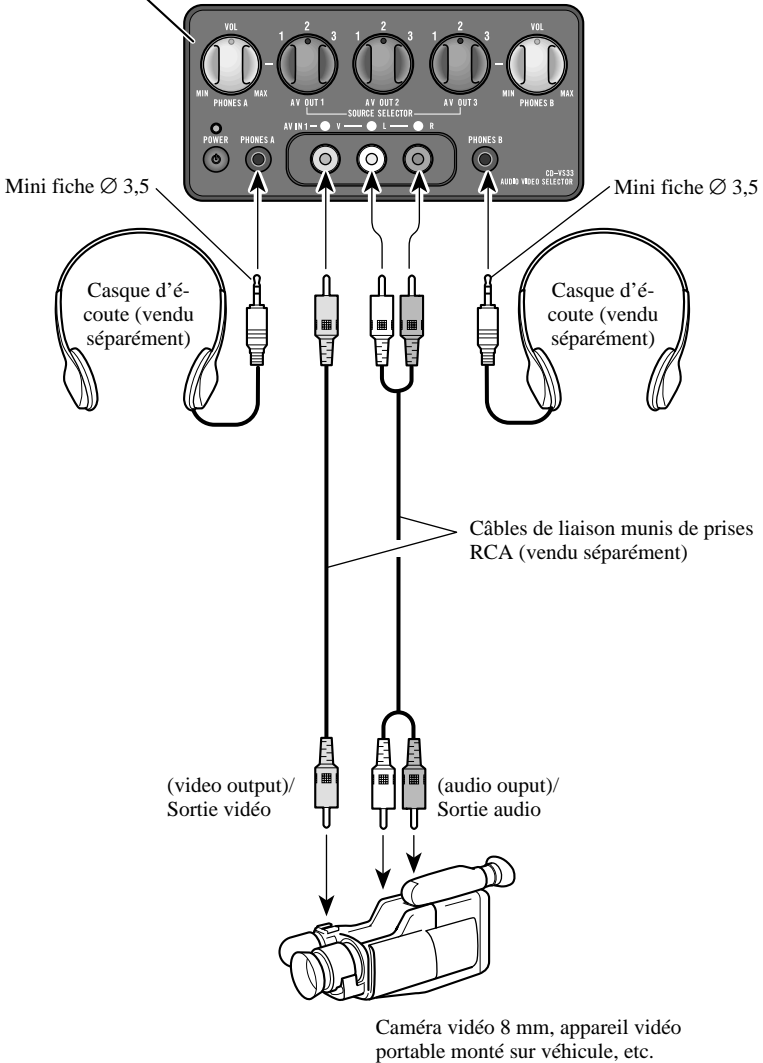

## Remarque:

- Avant d'effectuer l'installation définitive de ce produit, procédez à un câblage provisoire de façon à vous assurer que tous les éléments sont correctement reliés et fonctionnent convenablement.
- Pour réaliser une installation correcte, n'utilisez que les pièces qui sont fournies avec l'appareil. L'utilisation d'autres pièces peut provoquer une anomalie.
- Installez l'appareil de telle manière qu'il ne gêne pas le conducteur et ne puisse pas blesser un passager en cas d'arrêt brusque ou d'urgence.
- Lors de la pose de l'appareil, veillez à ce qu'aucun câble ne soit pincé entre l'appareil et une pièce métallique voisine.
- N'installez pas l'appareil près d'une bouche de chauffage car la température peut perturber son fonctionnement, ni près d'une portière car il craint la pluie.
- Si vous installez l'appareil dans l'habitacle, veillez à ce qu'il soit solidement maintenu de façon qu'il ne puisse causer ni accident ni blessure pendant la conduite du véhicule.
- Si vous installez l'appareil sous le siège avant, veillez à ce qu'il ne gêne pas le déplacement du siège. Faites cheminer les câbles et les conducteurs de manière qu'ils ne puissent pas être pincés par le mécanisme de réglage de position du siège, ce qui pourrait provoquer un court-circuit.
- Installez l'unité de commande dans un endroit sûr, où il peut être manipulé facilement à partir des sièges arrière.
- N'installez jamais l'unité de commande sur le tableau de bord où il peut être exposé aux rayons directs du soleil. Il pourrait être endommagé par les hautes températures.
- En attachant les fixations en L à l'unité de commande avec les vis, faites attention de ne pas trop serrer les vis ou de ne pas assez les serrer. Des trous agrandis peuvent causer le détachement des fixations en L.
- La patte de fixation en L peut être tordue pour s'adapter à l'emplacement de l'installation.

## Installation de l'appareil

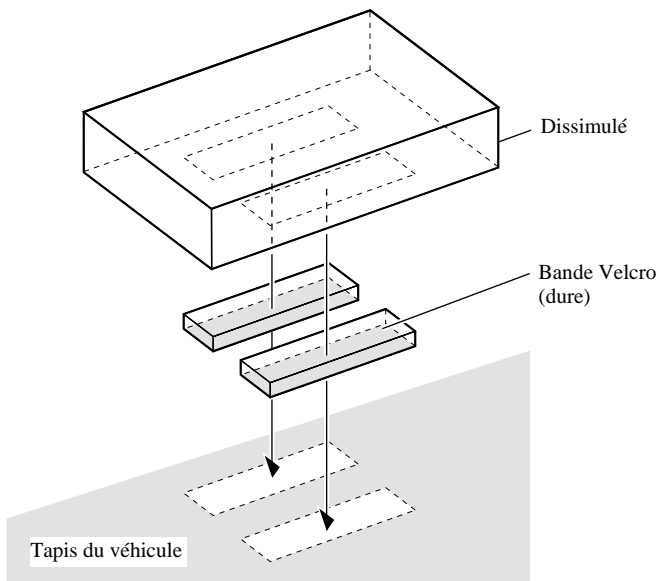

## Installation de l'unité de commande

### ■ Installation en utilisant la patte de fixation en L

L'unité de commande, quand elle est installée avec les fixations en L, peut être penchée dans la position qui permet l'utilisation la plus facile.

Décollez le papier de protection du ruban adhésif à double-face de la patte de fixation en L et collez-la à l'emplacement de l'installation.

#### 1. Attachez les fixations en L à l'unité de commande en serrant les vis avec les doigts.

Ne serrez pas complètement les vis.

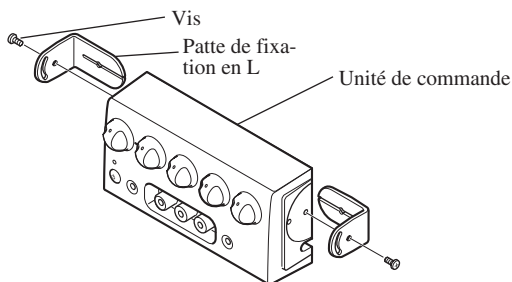

#### 2. Collez le ruban adhésif à double-faces à l'endroit où vous souhaitez installer l'unité de commande.

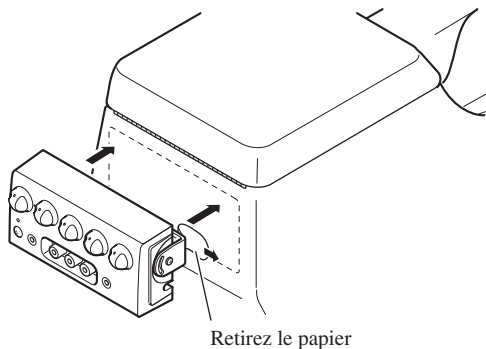

#### Remarque:

- Tordez les fixations en L pour qu'elles prennent la forme de la position d'installation de l'unité de commande.

**3. Détachez l'unité de commande des fixations en L.**

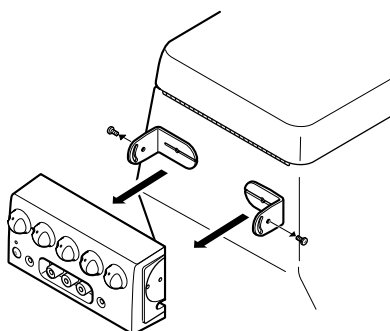

**4. Appuyez fermement sur les fixations en L dans leur position d'installation de l'unité de commande.**

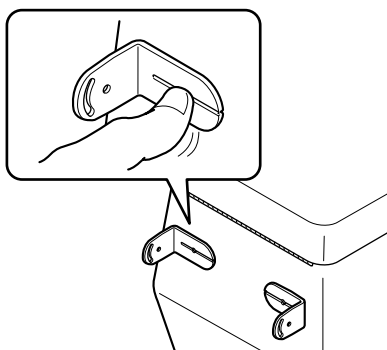

**5. Attachez l'unité de commande sur les fixations en L.**

Ne serrez pas complètement les vis.

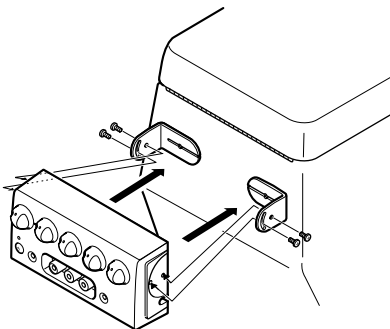

## 6. Ajustez l'angle d'installation de l'unité de commande.

Ajustez l'angle pour un confort d'utilisation optimal.

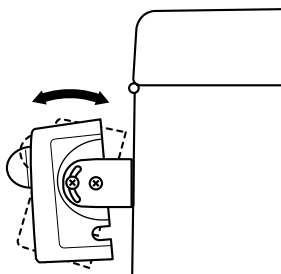

## 7. Fixez l'unité de commande solidement avec les fixations en L.

Serrez complètement les vis.

### Remarque:

- Faites attention de ne pas trop serrer les vis ou de ne pas assez les serrer. Des trous agrandis peuvent causer le détachement des fixations en L.

## ■ Installation en utilisant la bande Velcro

Collez la bande Velcro (dure) fournie à l'arrière de l'unité de commande, collez la bande Velcro fournie (souple) à l'emplacement de l'installation et fixez l'unité.

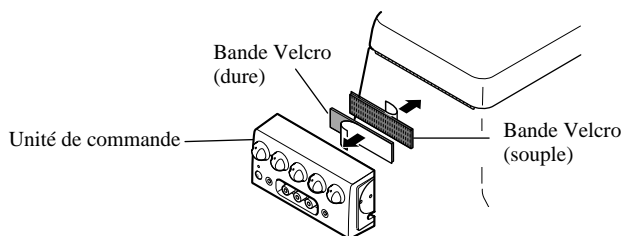

## Unité de commande

### VOLUME

PHONES A VOLUME est utilisé pour ajuster le volume du casque d'écoute connecté à la prise PHONES A.

PHONES B VOLUME est utilisé pour ajuster le volume du casque d'écoute connecté à la prise PHONES B.

Tournez dans le sens contraire des aiguilles d'une montre pour diminuer le volume et dans le sens des aiguilles d'une montre pour l'augmenter.

### Sélecteur de source (1-3)

Utilisez ces boutons pour commuter les appareils vidéo et audio connectés aux prises AV IN (1-3) pour chaque prise AV OUT (1-3).

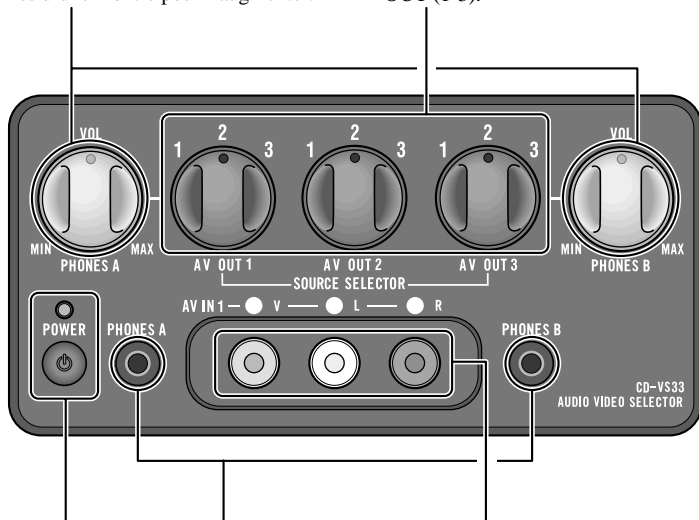

### Indicateur d'alimentation, Interrupteur d'alimentation

Chaque que fois que vous appuyez sur cette touche, l'appareil est mis alternativement sous et hors tension. L'indicateur d'alimentation s'allume quand l'appareil est sous tension.

### Prises de sortie de casque d'écoute

La fiche mini prise d'un casque d'écoute peut être connectée à la prise PHONES A ou PHONES B. Le son de AV OUT 1 est sorti par le casque d'écoute connecté à la prise PHONES A. Le son de AV OUT 3 est sorti par le casque d'écoute connecté à la prise PHONES B.

### Prises AV IN (1)

Entrée vidéo cinch (RCA) (jaune)  
Entrée audio cinch (RCA) (blanc rouge)  
Utilisez ces prises pour connecter une caméra vidéo 8 mm, un appareil vidéo portable monté sur véhicule, etc.

## Unité dissimulée

### Prises AV OUT (1-3)

Sortie vidéo cinch (RCA) (jaune)  
Sortie audio cinch (RCA) (blanc, rouge)  
Sort les signaux vidéo et audio (lecteur de DVD à chargeur, appareil vidéo portable monté sur véhicule, etc.) par les prises AV IN.

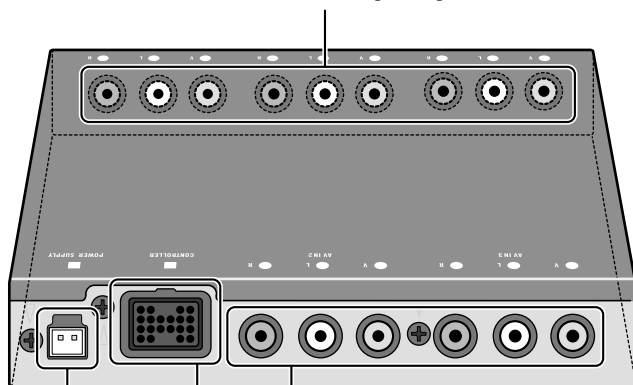

### Prise d'alimentation

Connectez à cette prise le cordon d'alimentation fourni.

### Prises AV IN (2-3)

Entrée vidéo cinch (RCA) (jaune)  
Entrée audio cinch (RCA) (blanc, rouge)  
Utilisez ces prises pour connecter les prises d'entrée cinch (RCA) d'appareils vidéo et vidéo portables, etc.

### Prise de connection de l'unité de commande

Connectez à cette prise l'unité de commande fournie.



## Spécifications

Source d'alimentation .....	14,4 V CC (10,8 – 15,1 V admissible)
Système demise à la masse .....	Type négatif
Consommation max. ....	0,4 A
Niveau de sortie audio .....	1 Vc-c/75 $\Omega$
Appareil déporté	
Dimensions .....	160 (L) $\times$ 28 (H) $\times$ 120 (P) mm
Poids .....	0,53 kg
Contrôleur	
Dimensions .....	120 (L) $\times$ 60 (H) $\times$ 32 (P) mm
Poids .....	0,32 kg

### Remarque:

- Du fait d'améliorations, les caractéristiques techniques et la présentation sont susceptibles de modification sans préavis.

<b>Prima di usare l'unità .....</b>	<b>2</b>	<b>Nome e funzione dei componenti .....</b>	<b>14</b>
L'unità .....	2	Unità di controllo .....	14
Precauzioni .....	2	Unità nascosta .....	15
<b>Collegamenti delle unità .....</b>	<b>3</b>	<b>Caratteristiche tecniche .....</b>	<b>16</b>
Collegamento del cavo di alimentazione e dell'unità di controllo .....	4		
Collegamenti del sistema (1) .....	5		
Collegamenti del sistema (2) .....	7		
Apparecchiature audio/video .....	9		
<b>Installazione .....</b>	<b>10</b>		
Installazione dell'unità .....	10		
Installazione dell'unità di controllo .....	11		

## L'unità

- Questo prodotto è conforme alle direttive EMC (89/336/CEE, 92/31/CEE) e alla direttiva sul marchio CE (93/68/CEE)

Questo prodotto è un selettore audio-video per sedile posteriore che permette di cambiare il display alternativamente tra audio e video.

### ■ Quando si usa quest prodotto

Prima di usare l'unità, leggere completamente questo manuale per familiarizzarsi con l'unità e le sue funzioni. La sezione "Precauzioni" alle pagine questi è particolarmente importante poiché concerne la vostra sicurezza.

## Precauzioni

- Tenere questo manuale a portata di mano come riferimento per i procedimenti operativi e le precauzioni per l'uso.
- Proteggere l'unità da umidità.
- In caso di ascolto in cuffia, non regolare il volume su livelli troppo elevati. L'ascolto a volume elevato per periodi di tempo prolungati può influire negativamente sull'udito.



### **AVVERTENZA**

- Collegare il prodotto a un display che non possa essere visto dal guidatore. Se il display può essere installato solo in un posto in cui è visibile dal guidatore, usare un display che possa rilevare lo stato ON/OFF del freno di parcheggio, e fare attenzione a installare il display correttamente in modo che funzioni sempre con l'interruttore di freno di parcheggio.
- Per evitare il rischio di un incidente e la possibile violazione delle leggi applicabili, non utilizzare questo prodotto con uno schermo video che sia visibile al guidatore.
- In alcune regioni, o stati, all'interno di un veicolo, potrebbe essere proibito dalla legge guardare immagini su schermo non solo a chi guida ma anche a chi non è impegnato alla guida del veicolo. Tali leggi, laddove in vigore, devono essere ubbidite.

### Nota:

- Quest'unità è costruita per veicoli con batteria a 12 volt e terra negativa. Prima di installarla su veicoli ricreativi, camion o autobus, controllarne il voltaggio.
- Per evitare corto circuiti nell'impianto elettrico, scollegare il cavo  $\ominus$  prima di iniziare l'installazione.
- Completati l'installazione ed i collegamenti, controllare di non aver fatto errori. Reinstallare le parti rimosse dall'automobile durante l'installazione e ricollegare il terminale negativo della batteria.
- Per dettagli sul collegamento dei cavi dell'amplificatore di potenza e delle altre unità, consultare il rispettivo manuale e quindi procedere con i collegamenti.
- Fissare i cavi con fermafilo o nastro adesivo. Per proteggerli, avvolgerli in nastro isolante dove toccano parti in metallo non verniciate.
- Stendere e fermare tutti i cavi così che non entrino in contatto con parti in movimento, ad esempio il cambio, il freno a mano ecc. Non stenderli in luoghi che si surriscaldano, ad esempio vicino allo scappamento. L'isolamento potrebbe altrimenti fondersi e il cavo potrebbe entrare in contatto col telaio della vettura, causando un corto circuito.
- Non accorciare i cavi. Se lo faceste, il circuito di protezione potrebbe non funzionare normalmente.
- Non alimentare mai altre unità collegando il loro cavi di alimentazione a quello di quest'unità. Ciò sovraccarica il cavo e lo fa surriscaldare.
- Se si sostituisce un fusibile, usarne uno di amperaggio uguale.
- Quando si inserisce uno spinotto RCA, afferrare sempre saldamente l'unità di controllo.

## Collegamento del cavo di alimentazione e dell'unità di controllo

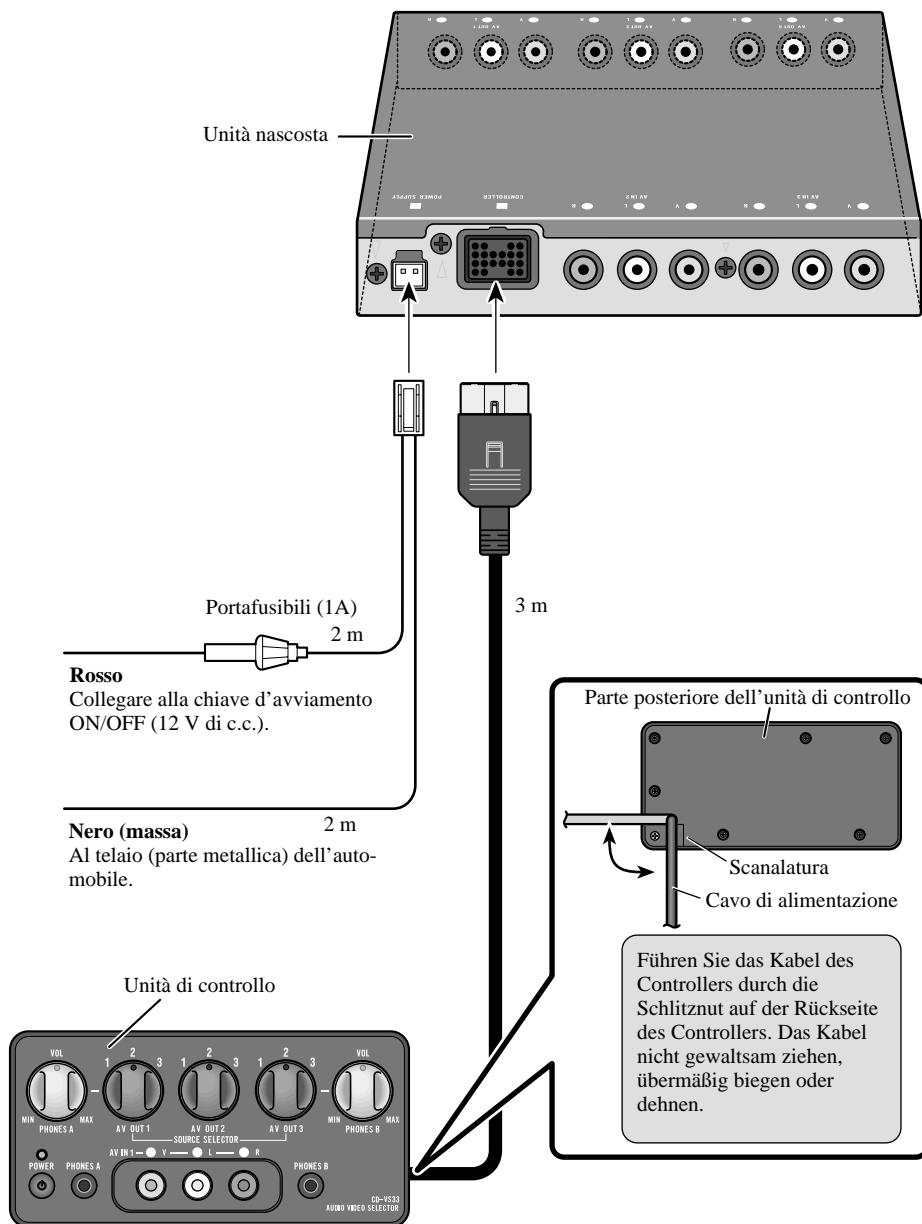

## Collegamenti del sistema (1)

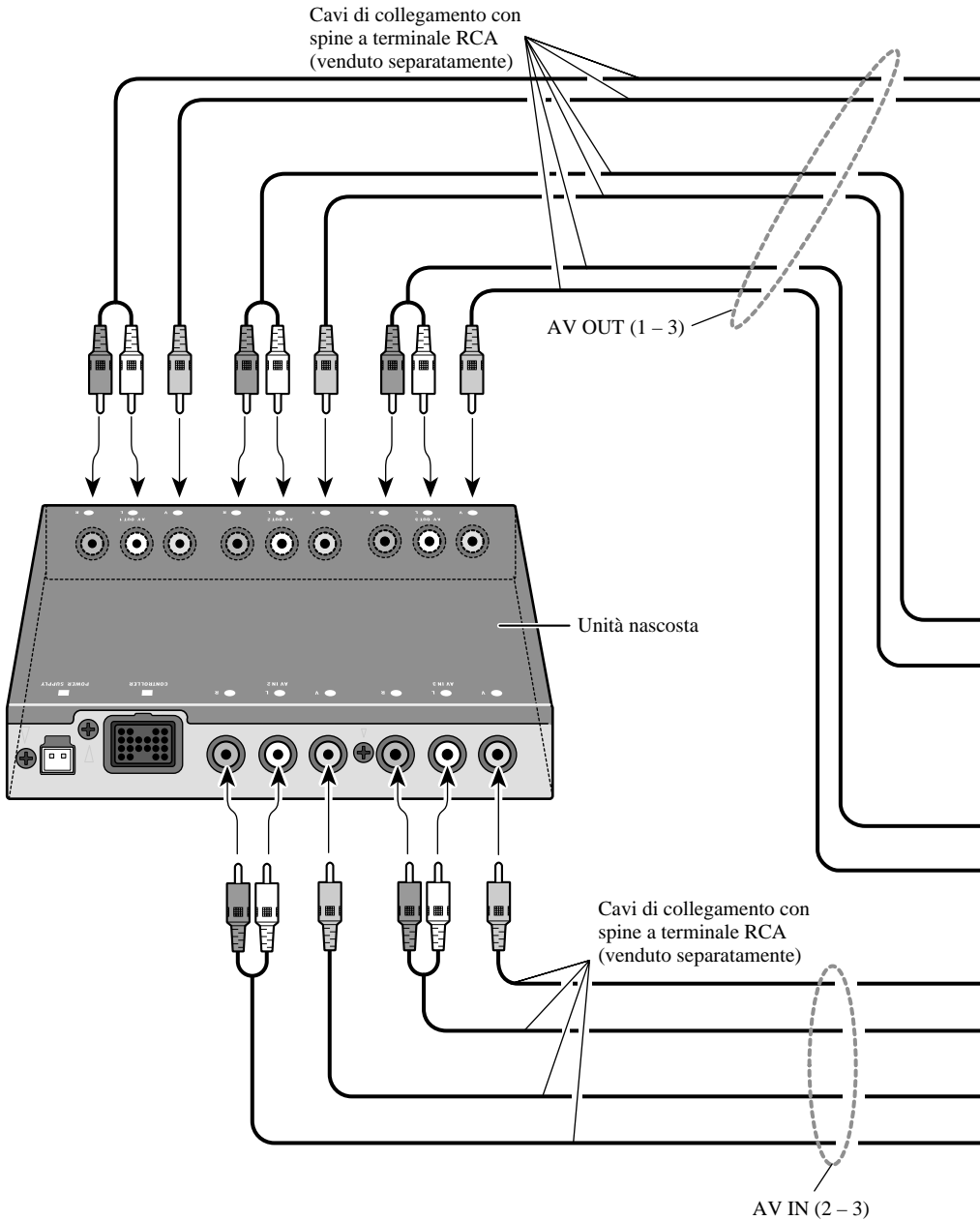

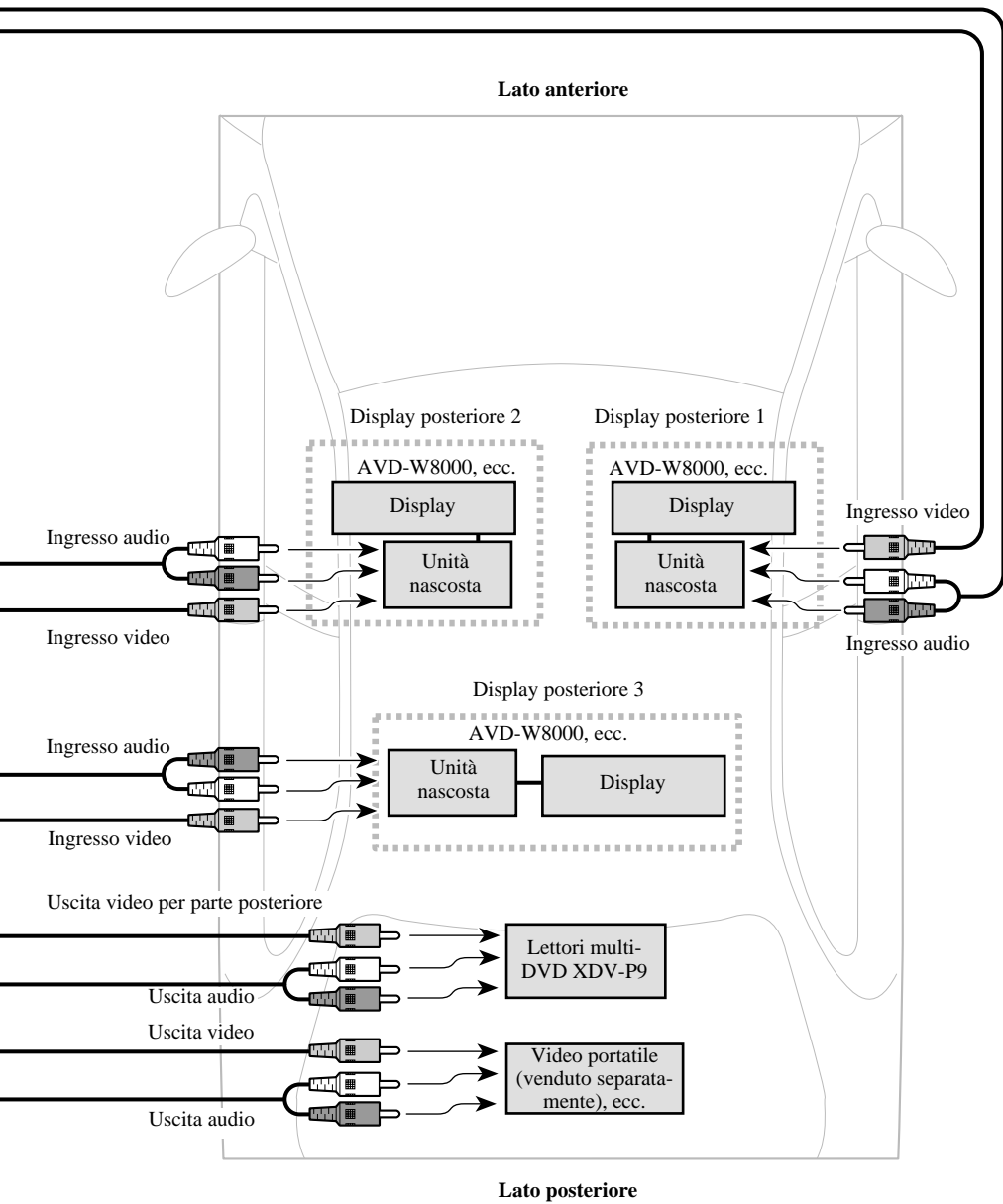

## Collegamenti del sistema (2)

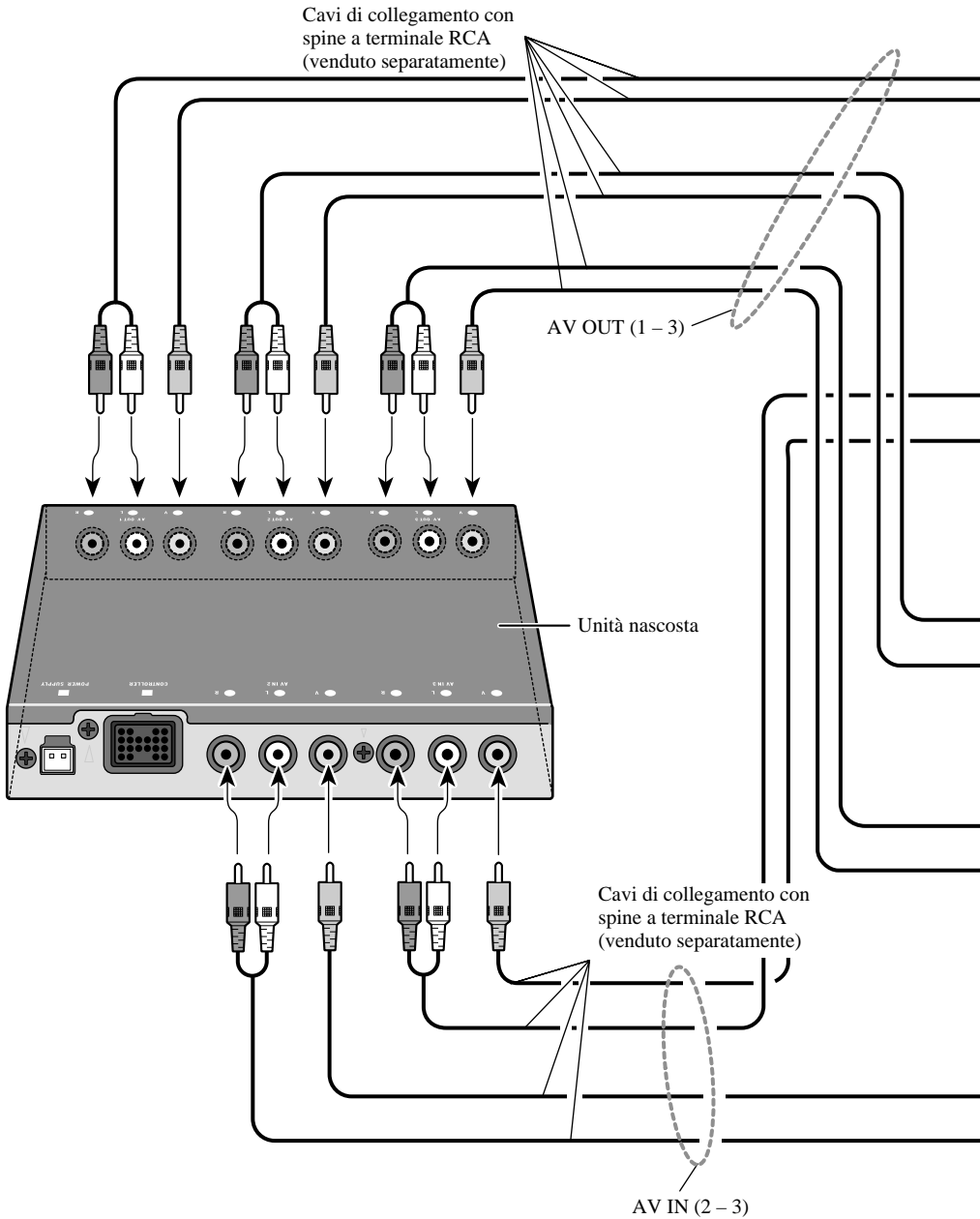



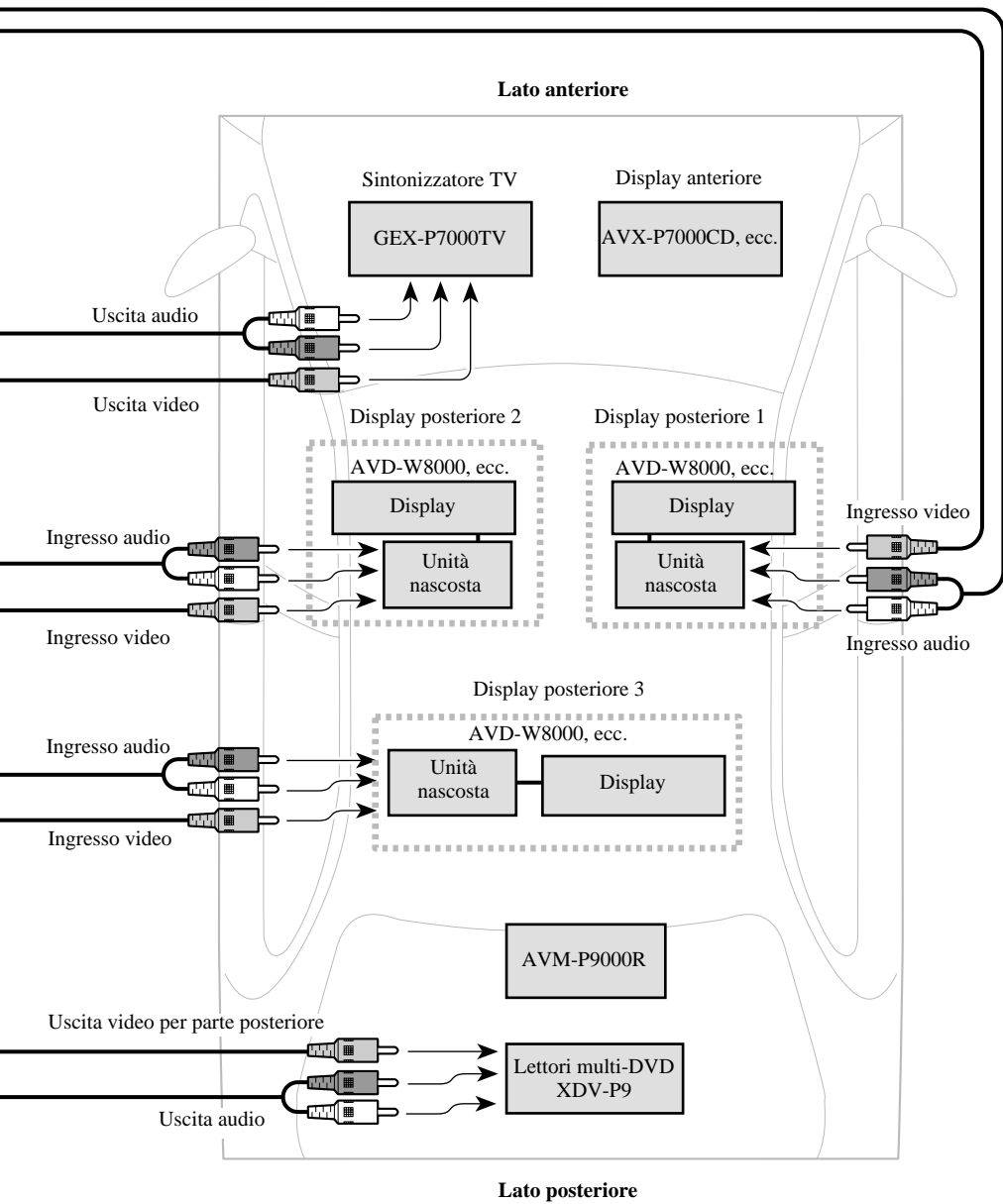

## Apparecchiature audio/video

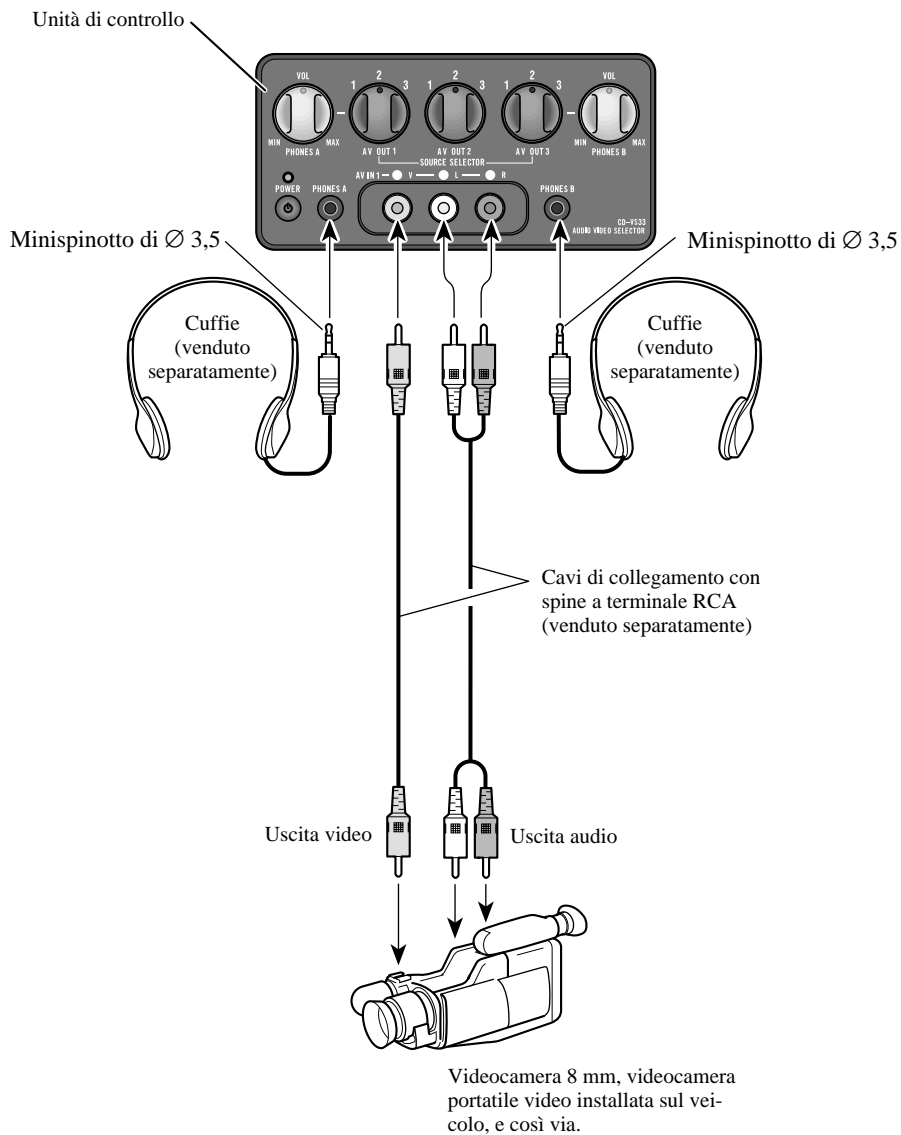

## Nota:

- Prima di installare definitivamente l'unità, collegare temporaneamente i cavi e controllare che siano collegati bene e che l'unità ed il sistema funzionino regolarmente.
- Per assicurarsi un funzionamento ottimale dell'unità, usare solo le part ad essa accluse. Usandone di altro tipo potreste causare problemi di funzionamento.
- Installare l'unità in una posizione in cui non ostacoli il conducente e non possa ferire il passeggero in caso di frenate improvvise.
- Durante l'installazione dell'unità, controllare che nessuno dei cavi sia preso fra il prodotto e la superficie cui è fissato.
- Non installare il prodotto vicino all'uscita del riscaldamento, dove sarebbe soggetto a calore, o vicino alle portiere, dove potrebbe venire investito da pioggia.
- Se questo prodotto viene installato nell'abitacolo, fissarlo bene così che non possa muoversi, causando ferite o incidenti.
- Se questo prodotto viene installato sotto il sedile anteriore, controllare che non ne ostacoli il movimento. Posare tutti i cavi attorno alle rotaie del sedile così che non corra il rischi di rimanere preso da queste e causare un corto circuito.
- Installare l'unità di controllo in un punto sicuro, nel quale essa possa essere azionata agevolmente dal sedile posteriore.
- Non installare l'unità di controllo sul cruscotto, dove può risultare esposta ai raggi diretti del sole e danneggiarsi a causa della temperatura elevata.
- Nell'installare con le viti le parti di montaggio L all'unità controller, fare attenzione a stringere bene le viti, in modo che non siano né allentate né troppo strette. La spanatura di un foro filettato potrebbe compromettere l'installazione complessiva delle parti di montaggio L.
- La staffa a L può essere sagomata battendola, per adattarla al punto di installazione.

## Installazione dell'unità

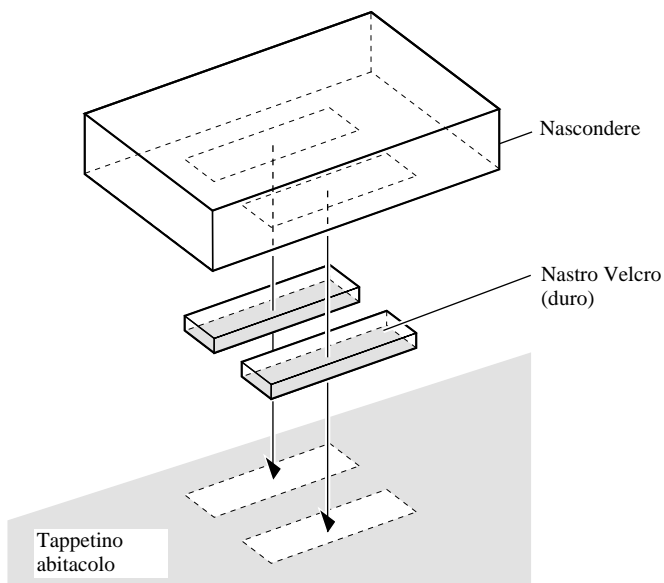

## Installazione dell'unità di controllo

### ■ Installazione mediante la staffa a L

L'unità controller, se installata con le parti di montaggio L, può essere inclinata per la comodità d'uso.

Rimuovere la carta di protezione dal lato posteriore del nastro biadesivo presente sulla staffa a L, quindi incollare quest'ultima nel punto di installazione.

#### 1. Installare le parti di montaggio L all'unità controller, avvitando a mano.

Lasciare le viti allentate.

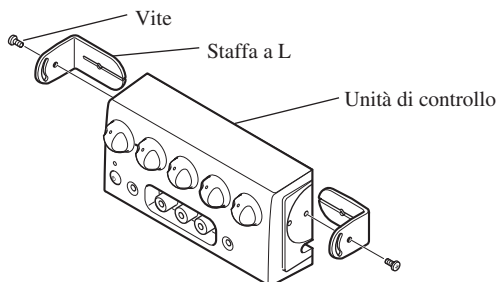

#### 2. Attaccare il nastro biadesivo alla posizione designata all'installazione dell'unità controller.

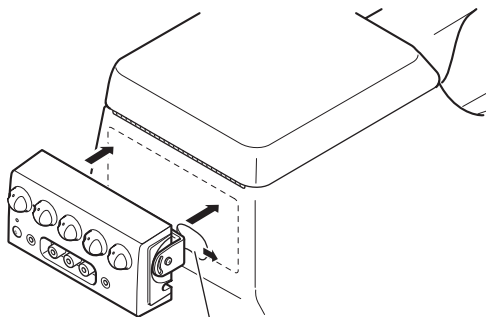

Rimuovere la carta di stacco.

#### Nota:

- Piegare le parti di montaggio L in modo da adattarele alla posizione designata all'installazione dell'unità controller.

**3. Sganciare una volta l'unità controller dalle parti di montaggio L.**

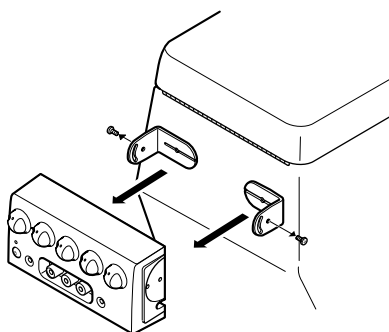

**4. Premere saldamente le parti di montaggio L contro la posizione designata all'installazione dell'unità controller.**

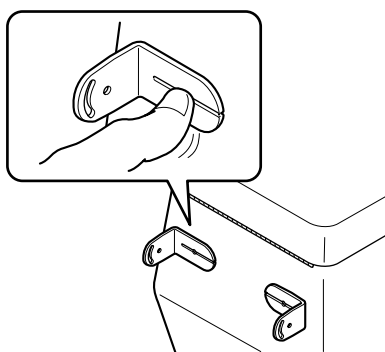

**5. Installare l'unità controller alle parti di montaggio L.**

Lasciare le viti allentate.

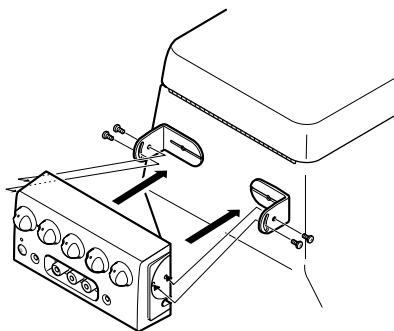

## 6. Regolare l'angolo d'installazione dell'unità controller.

Regolare l'angolo per la migliore comodità d'uso.

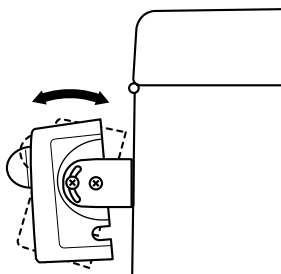

## 7. Fissare saldamente l'unità controller, con le parti di montaggio L.

Serrare bene le viti.

### Nota:

- Fare attenzione a stringere bene le viti, in modo che non siano né allentate né troppo strette. La spanatura di un foro filettato potrebbe compromettere l'installazione complessiva delle parti di montaggio L.

## ■ Installazione mediante il nastro Velcro

Incollare la parte dura del nastro Velcro in dotazione al lato posteriore dell'unità di controllo e quella morbida nel punto di installazione, quindi procedere con quest'ultima.

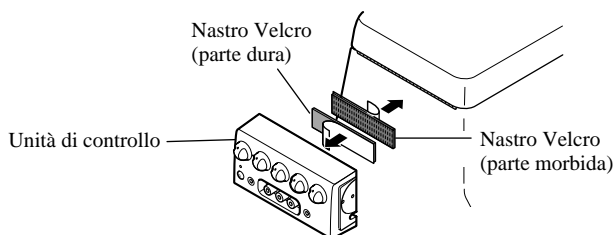

## Unità di controllo

### VOLUME

La manopola PHONES A VOLUME (VOLUME CUFFIE A) serve per regolare il volume delle cuffie collegate all'uscita PHONES A (CUFFIE A). La manopola PHONES B VOLUME (VOLUME CUFFIE B) serve per regolare il volume delle cuffie collegate all'uscita PHONES B (CUFFIE B). Ruotare la manopola in senso antiorario per ridurre il volume, e in senso orario per aumentarlo.

### SELETTORE DI SORGENTE (1 - 3)

Questi interruttori servono per la commutazione dei segnali video e audio collegati alle prese a jack AV IN (Ingresso audio/video) (da 1 a 3) verso ciascuna presa a jack AV OUT (Uscita audio/video) (da 1 a 3).

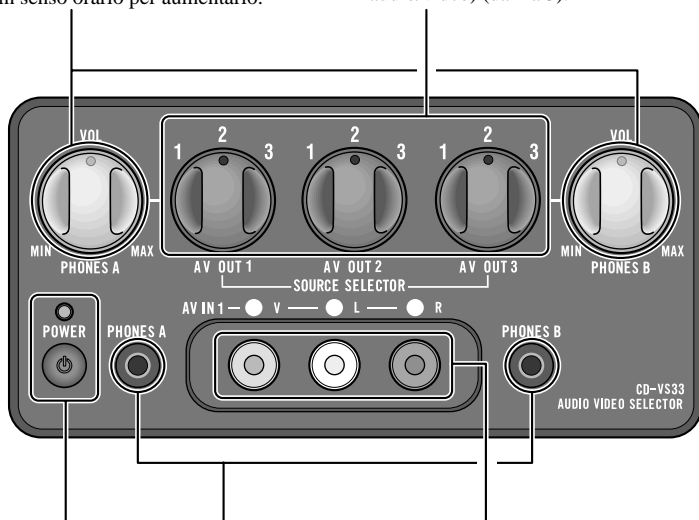

### Indicatore e interruttore di alimentazione

L'alimentazione viene attivata e disattivata ogni volta che si preme l'interruttore di alimentazione. L'indicatore di alimentazione si illumina quando l'unità è accesa.

### Prese a jack di uscita delle cuffie

Gli spinotti miniaturizzati delle cuffie possono essere collegati alle prese PHONES A o PHONES B.

Il segnale audio proveniente dall'uscita AV OUT 1 viene diffuso dalle cuffie collegate alla presa PHONES A.

Il segnale audio proveniente dall'uscita AV OUT 3 viene diffuso dalle cuffie collegate alla presa PHONES B.

### Prese a jack AV IN (1)

Ingresso video RCA (giallo)  
Ingresso audio RCA (bianco e rosso)

Queste prese servono per il collegamento di telecamere 8 mm, telecamere portatili installate sul veicolo, e così via.

## Unità nascosta

### Prese a jack AV OUT (1 - 3)

Uscita video RCA (giallo)

Uscita audio RCA (bianco e rosso)

Queste prese emettono i segnali video e audio provenienti dalle apparecchiature (Lettori multi-DVD, telecamere portatili installate sul veicolo, e così via) collegate alle prese a jack AV IN.

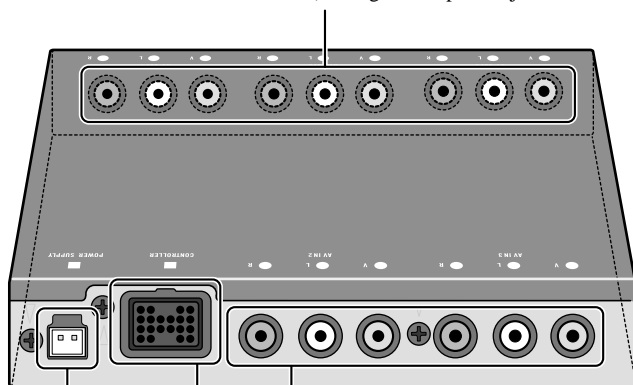

### Alimentazione

Collegare a questa presa il cavo di alimentazione in dotazione.

### Prese a jack AV IN (2 - 3)

Ingresso video RCA (giallo)

Ingresso audio RCA (bianco e rosso)

Queste prese servono per il collegamento alle prese a jack di ingresso RCA di telecamere, telecamere portatili, e così via.

### Presse a jack di collegamento dell'unità di controllo

Collegare a questa presa l'unità di controllo in dotazione.



## Caratteristiche tecniche

Alimentazione .....	14,4 V CC (10,8 – 15,1 V ammissibile)
Sistema di messa a massa .....	Tipo negativo
Consumo massimo di corrente .....	0,4 A
Livello di uscita audio .....	1 Vp-p/75 Ω
Apparecchio retraibile	
Dimensioni .....	160 (L) × 28 (A) × 120 (P) mm
Peso .....	0,53 kg
Apparecchio di controllo	
Dimensioni .....	120 (L) × 60 (A) × 32 (P) mm
Peso .....	0,32 kg

### Nota:

- Le caratteristiche tecniche e il design sono soggetti a possibili modifiche senza preavviso dovute a miglioramenti.

**PIONEER CORPORATION**

4-1, MEGURO 1-CHOME, MEGURO-KU, TOKYO 153-8654, JAPAN

**PIONEER ELECTRONICS (USA) INC.**

P.O. Box 1760, Long Beach, California 90801, U.S.A.

TEL: (800) 421-1404

**PIONEER EUROPE N.V.**

Haven 1087 Keetberglaan 1, 9120 Melsele, Belgium

TEL: (0) 3/570.05.11

**PIONEER ELECTRONICS AUSTRALIA PTY. LTD.**

178-184 Boundary Road, Braeside, Victoria 3195, Australia

TEL: (03) 9586-6300

**PIONEER ELECTRONICS OF CANADA, INC.**

300 Allstate Parkway, Markham, Ontario L3R 0P2, Canada

TEL: (905) 479-4411

**PIONEER ELECTRONICS DE MEXICO, S.A. de C.V.**

San Lorenzo Num 1009 3er piso Desp. 302

Col. Del Valle, Mexico D.F. C.P. 03100

TEL: 5-688-52-90

Published by Pioneer Corporation.

Copyright © 2000 by Pioneer Corporation.

All rights reserved.

Publication de Pioneer Corporation.

Copyright © 2000 Pioneer Corporation.

Tous droits de reproduction et de traduction réservés.